

# سورن

سورن ELX

سورن TURBO



## راهنمای محصول و گارانتی

دارنده محترم

این کتابچه برای آگاهی شما از

- امکانات خودرو و نحوه استفاده بهینه از آن

- ضوابط استفاده از خدمات گارانتی

- شرایط بهره‌مندی از خدمات امداد خودرو

تهیه شده و حاوی نکات مهم ایمنی، عملکردی و نگهداری است.

لطفاً این کتابچه را همواره در خودرو به همراه داشته و در حفظ و نگهداری آن کوشا باشید.



رهنبره ویژه گوشی های هوشمند  
برای دریافت نرم افزار ایران خودرو

## نرم افزار تلفن همراه گروه صنعتی ایران خودرو IKCO mobile application

- معرفی تمامی محصولات گروه صنعتی ایران خودرو
- نمایش موقعیت جغرافیایی نمایندگی ها بر روی نقشه
- قابلیت مکان یابی خودرو و....

برای خواندن لینک بارکد، احتیاج به نرم افزار بارکدخوان بر روی گوشی هوشمند خود دارید.  
آن را باز کرده و دوربین موبایل را کمی به بارکد نزدیک کنید. پس از چند ثانیه برنامه به طور خودکار بارکد را خوانده  
و لینک نهفته در آن را به شما نمایش می دهد.

بِسْمِ اللَّهِ الرَّحْمَنِ الرَّحِيمِ

## خریدار گرامی

ضمن تشکر از شما برای خرید محصول شرکت ایران خودرو، تبریک ما را به جهت این انتخاب بپذیرا باشید. امیدواریم خودروی جدید بتواند در لحظات شاد زندگی شما سهمی داشته باشد. شرکت ایران خودرو در تلاش است تا همزمان با ارتقاء کیفیت محصولات خود، با ارائه خدمات بهتر رضایت شما را جلب نماید و اعتقاد داریم که این رضایتمندی، کلید طلایی در موفقیت ما خواهد بود.

در این راستا کتابچه راهنمای محصول و گارانتی تهیه شده است تا در استفاده صحیح از امکانات وسیله نقلیه و نحوه رانندگی با آن و نیز شرایط بهره‌مندی شما از خدمات گارانتی و امدادی به شما کمک نماید. لذا بهتر است همواره آن را در محفظه داشبورد خودرو نگهداری کنید. برای استفاده آسانتر، این کتابچه به دو قسمت کلی "راهنمای محصول" و "راهنمای گارانتی" تقسیم شده است. در راهنمای محصول به مشخصات و امکانات محصول، نکات ایمنی و عملکردی برای رانندگی و نگهداری از خودرو، اطلاعات فنی و ... در قالب فصل‌های قبل از رانندگی، رانندگی، نگهداری خودرو، فوریت‌های فنی، اطلاعات فنی اشاره شده است.

در راهنمای گارانتی شرایط استفاده از خدمات گارانتی خودرو و نیز نحوه بهره‌مندی از خدمات امداد خودرو ایران در فصل‌های کلیات، توصیه‌های فنی، قانون و آیین‌نامه حمایت از مصرف‌کنندگان و خدمات امدادی و طلایی امداد خودرو ایران تشریح گردیده است. توجه داشته باشید که در صورت فروش خودرو قبل از اتمام دوره گارانتی، این کتابچه را به منظور اطلاع خریدار از مشخصات خودرو، حقوق خود و شرایط گارانتی به ایشان تسلیم نمایید. بدیهی است عدم اطلاع خریدار از اطلاعات مندرج در این کتابچه، حقی را برای ایشان ایجاد نخواهد کرد.

### نکته مهم:

- در این کتابچه به امکانات و مشخصات همه مدل‌های این خودرو اشاره شده و ممکن است بخشی از اطلاعات مندرج در مورد خودروی شما صادق نباشد. مواردی که اختصاص به برخی از مدل‌ها دارد، با علامت ستاره (\*) و توضیح "در صورت نصب در خودروی شما" مشخص گردیده است.

## عبارات خاص:



### اخطار

عدم توجه به دستورات ویژه که در کادرهای اخطار همراه با این علامت درج شده، ممکن است باعث آسیب جدی و به خطر افتادن سلامت راننده و یا سرنشینان خودرو شود.



### هشدار

عدم توجه به دستوراتی که در کادرهای هشدار دهنده همراه با این علامت درج شده است احتمال تصادف یا آسیب به خودرو را به دنبال خواهد داشت.

۱ خودروی شما در یک نگاه

۲ قبل از رانندگی

۳ رانندگی

۴ نگهداری خودرو

۵ فوریت‌های فنی

۶ اطلاعات فنی

راهنمای نگهداری و خدمات گارانتی

فهرست الفبایی

## مرور سریع مطالب

۲۸-۳۱	باز کردن و بستن درها
۳۸	کمبربند ایمنی پیش کشنده و محدود کننده نیرو
۳۹-۴۵	ایمنی کودکان
۵۴-۶۱	گرماپیش و تهویه
۶۲-۶۶	تجهیزات داخلی
۷۵-۷۶	کلیدهای تجهیزات روی غربلک فرمان*
۷۸-۹۰	رادیو سی دی*
۹۱-۹۲	دزدگیر
۹۴-۱۰۲	نشانگرهای صفحه نمایش جلو داشبورد دیجیتالی
۱۰۴-۱۰۵	کنترل سرعت هوشمند*
۱۰۶	درپوش تزئینی موتور*
۱۰۷-۱۰۸	پرخوران (TURBOCHARGER)*
۱۰۹-۱۱۰	روشن کردن و رانندگی
۱۱۸	تنظیم ارتفاع نور چراغ های جلو
۱۲۰-۱۲۳	ترمزها
۱۲۴	صفحه نمایش چند منظوره*
۱۲۵-۱۲۸	کیسه هوا (AIRBAG)
۱۳۰	نگهداری و بازرسی موارد مهم
۱۳۲	محفظه موتور
۱۶۵-۱۷۳	دستورالعمل های کاربردی (تعویض چرخ ها، حمل خودرو، سرویس و نگهداری باتری، تعویض فیوزها و تعویض لامپ ها)
۱۸۰-۱۸۵	اطلاعات فنی (اطلاعات فنی موتور، مصرف سوخت، ابعاد خودرو)
۱۸۷	راهنمای نگهداری و خدمات گارانتی
۲۰۳	سرویس های دوره ای
۲۱۵	قانون و آیین نامه حمایت از مصرف کنندگان
۲۲۷	خدمات امدادی و طلایی امداد خودرو ایران

\* در صورت نصب در خودروی شما

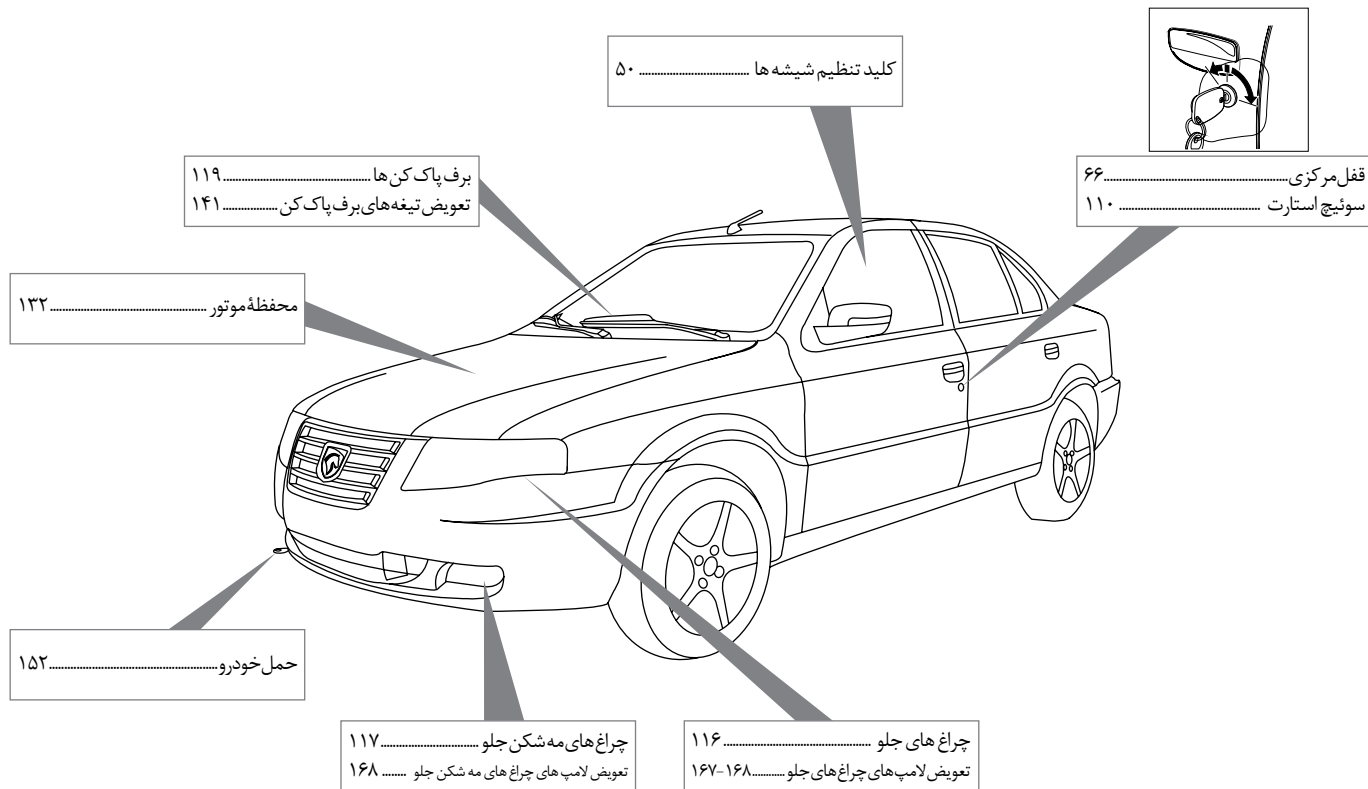

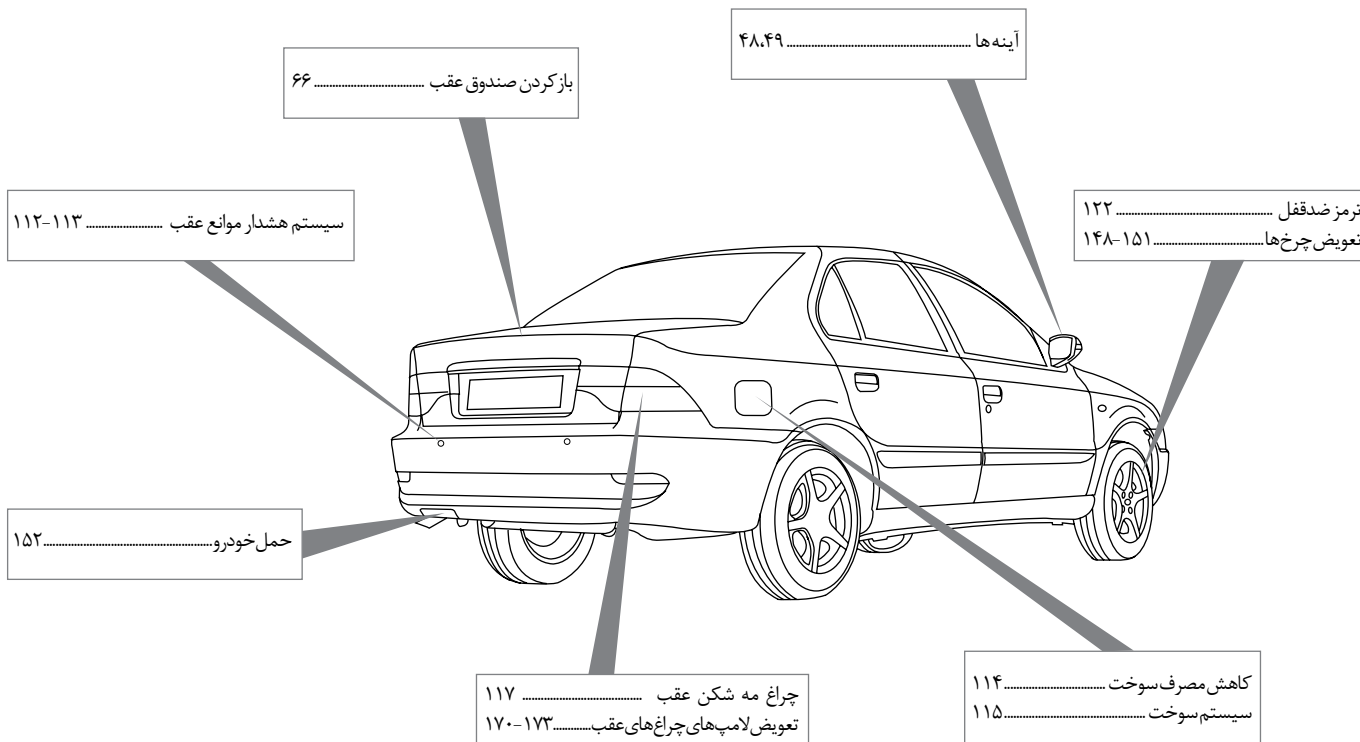



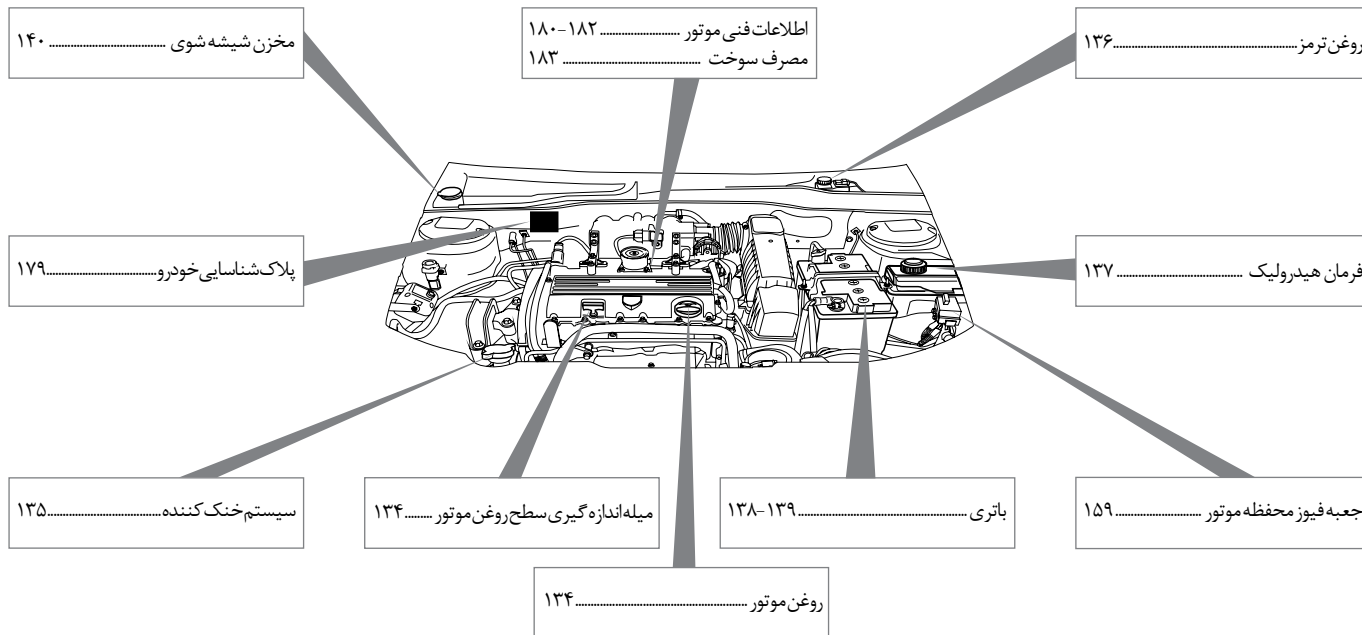

\* TC7

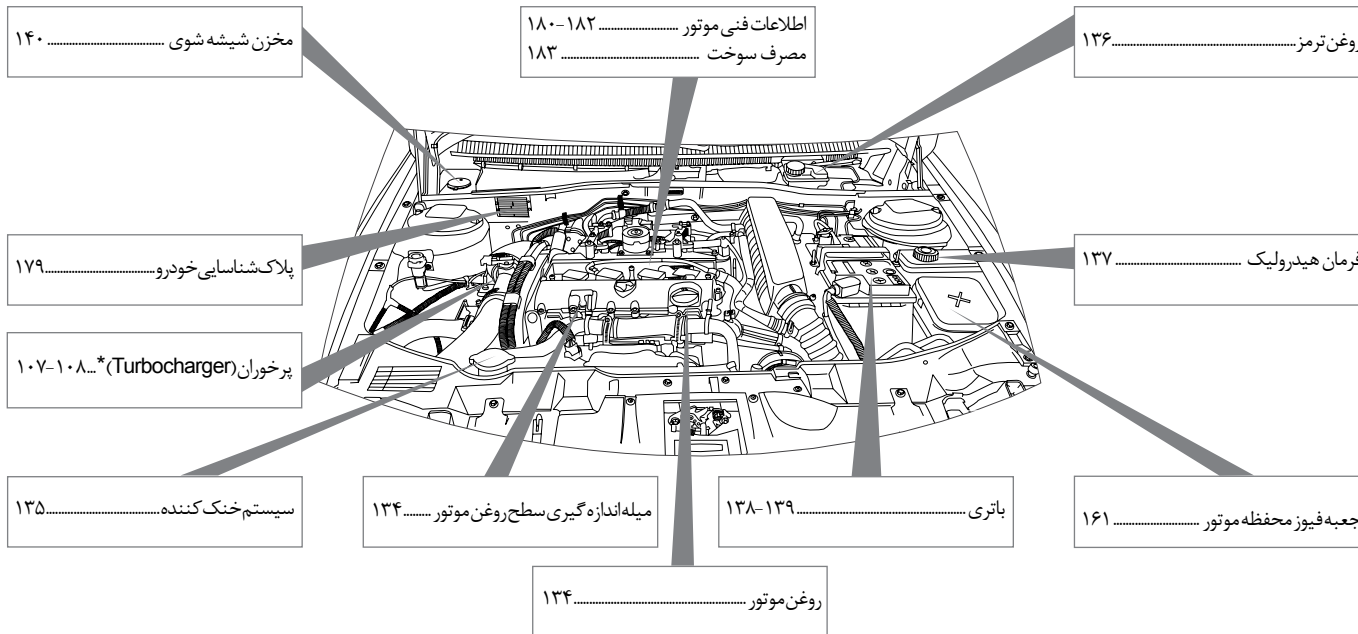

\* در صورت نصب در خودروی شما



## خودروی شما در یک نگاه

۲۲	..... اهرم و کابل باز کننده در صندوق عقب	۱۰-۱۱	..... کنترل ها
۲۲	..... دسترسی به صندوق عقب	۱۲	..... کلیدها
۲۳	..... قفل ایمنی محافظت از کودکان	۱۳	..... شیشه بالا برها
۲۳	..... تنظیم زاویه فرمان	۱۴	..... آینه برقی
۲۳	..... باز کردن و بستن در موتور	۱۵	..... سیستم ضد سرقت خودرو (ایموبلایزر)
۲۴	..... رادیو سی دی *	۱۶	..... دسته راهنما و برف پاک کن
۲۵	..... موبایل هندز فری *	۱۷	..... صندلی ها
۲۵	..... پر خوران (Turbocharger) *	۱۸	..... کمر بند ایمنی پیش کشنده
۲۶	..... نوع سوخت	۱۹-۲۰	..... تهویه اتوماتیک
۲۶	..... کلیدهای روی فرمان *	۲۱	..... کیسه هوا

\* در صورت نصب در خودروی شما

کنترل‌ها\*

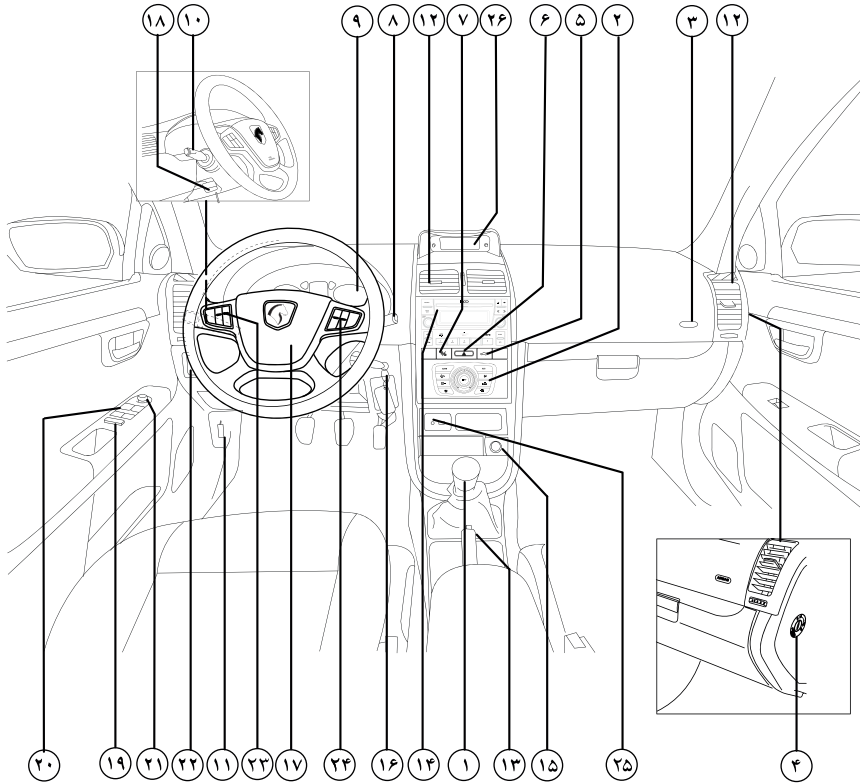

- ۱- دسته دنده
- ۲- تپویه اتوماتیک
- ۳- کیسه هوای سرنشین
- ۴- سوئیچ غیرفعال سازی کیسه هوای سرنشین
- ۵- کلید باز کننده در صندوق عقب
- ۶- کلید فلاشر
- ۷- کلید قفل مرکزی
- ۸- کلیدهای شیشه شوی؛ برف پاک کن
- ۹- صفحه نمایش جلو داشبورد دیجیتال
- ۱۰- دسته راهنما و بوق
- ۱۱- اهرم در موتور
- ۱۲- دریچه‌های هوا
- ۱۳- ترمز دستی
- ۱۴- رادیو سی دی
- ۱۵- جا سیگاری
- ۱۶- سوئیچ استارت
- ۱۷- کیسه هوای راننده
- ۱۸- اهرم تنظیم موقعیت فرمان
- ۱۹- کلید قفل کننده شیشه‌های عقب
- ۲۰- دکمه‌های شیشه بالابر
- ۲۱- تنظیم آینه‌های جانبی
- ۲۲- تنظیم ارتفاع نور چراغ‌های جلو
- ۲۳- کلیدهای تجهیزات صوتی روی فرمان\*
- ۲۴- کلیدهای کنترل سرعت هوشمند روی فرمان\*
- ۲۵- ورودی‌های USB, AUX-IN
- ۲۶- صفحه نمایش چند منظوره\*

\* در صورت نصب در خودروی شما

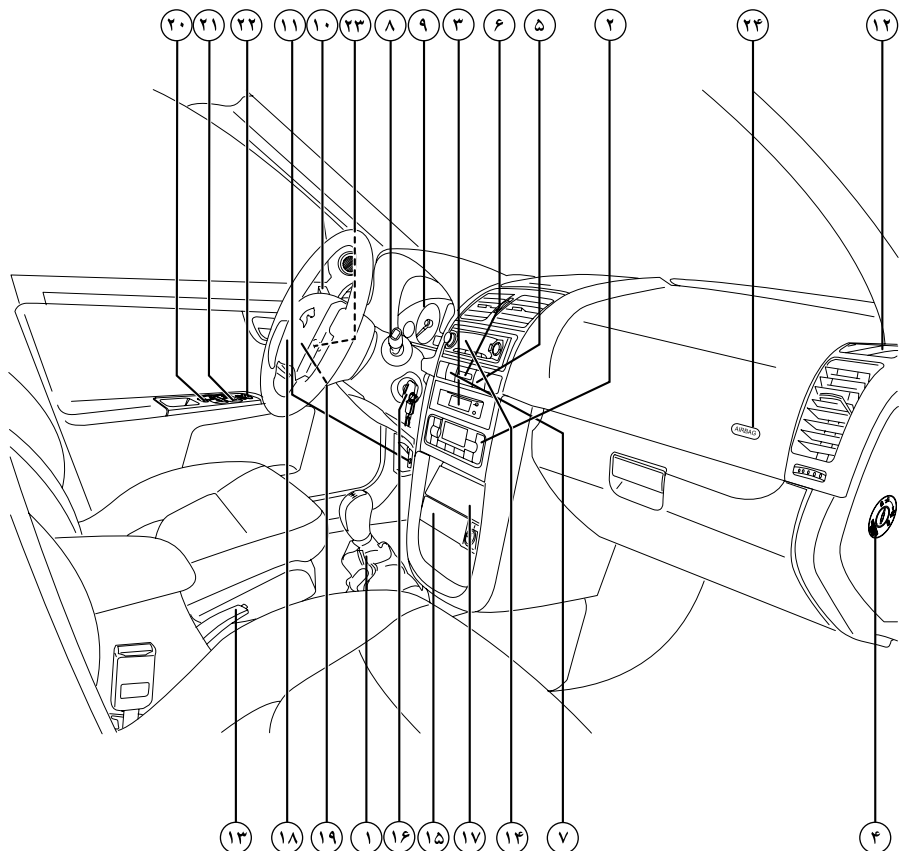

### کنترل‌ها

- ۱- دسته دنده
- ۲- تهویه اتوماتیک
- ۳- ساعت
- ۴- سوئیچ غیرفعال سازی کیسه هوای سرنشین
- ۵- کلید بازکننده در صندوق عقب
- ۶- شیشه گرمکن عقب؛ کلید فلاشر
- ۷- کلید قفل مرکزی
- ۸- کلیدهای شیشه‌شوی، برف‌پاک کن
- ۹- صفحه نمایش جلو داشبورد دیجیتال
- ۱۰- دسته راهنما و بوق
- ۱۱- اهرم در موتور
- ۱۲- دریچه‌های هوا
- ۱۳- ترمز دستی
- ۱۴- سیستم صوتی (مراجعه به کتابچه راهنمای سیستم صوتی)
- ۱۵- جا سیگاری
- ۱۶- سوئیچ استارت
- ۱۷- محل نگهداری CD \*
- ۱۸- کیسه هوای راننده
- ۱۹- اهرم تنظیم زاویه فرمان
- ۲۰- کلید قفل کننده شیشه‌های عقب
- ۲۱- دکمه‌های شیشه بالا بر
- ۲۲- تنظیم آینه‌های جانبی
- ۲۳- تنظیم ارتفاع نور چراغ‌های جلو
- ۲۴- کیسه هوای سرنشین

\* در صورت نصب در خودروی شما

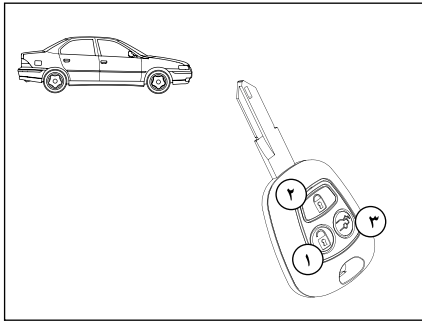

- قفل و بازکردن با کنترل از راه دور**  
 کلید کنترل از راه دور را به سمت خودرو بگیرید:  
 - دکمه ۱ برای بازکردن  
 - دکمه ۲ برای قفل کردن  
 - دکمه ۳ برای بازکردن در صندوق عقب

در پلاک کلید شماره‌ای حک شده است که برای تعویض کلید به آن نیاز خواهید داشت. بنابراین پلاک را در جای امنی نگهدارید و هرگز آن را داخل خودرو قرار ندهید.

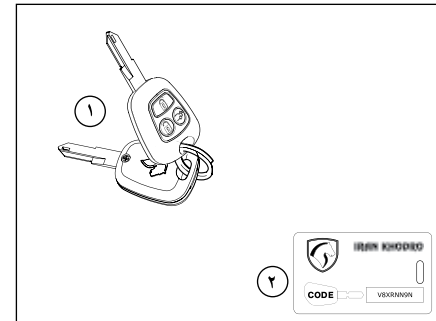

- دسته کلید**  
 با خودروی شما کلیدهای زیر ارائه می‌شود:  
 ۱- دو عدد سوئیچ کنترل از راه دور رادیویی مجهز به بازکن در صندوق عقب  
 ۲- پلاک شماره شناسایی کلید



**اخطار:**

از قرار دادن کنترل از راه دور یا باتری در دسترس کودکان به شدت پرهیز نمایید زیرا بلعیدن باتری می‌تواند منجر به مرگ گردد. در صورت بلعیده شدن سریعاً به مراکز درمانی مراجعه نمایید.

**توجه:**

در اثر ضربه شدید و یا افتادن ریموت، احتمال شکستگی اجزاء داخلی ریموت و عدم عملکرد سیستم ضدسرقت خودرو (ایموبلایزر) وجود دارد.

### بسته شدن خودکار شیشه‌ها\*

این سیستم باعث می‌شود که راننده هنگام خاموش کردن خودرو و قفل کردن درهای خودرو از طریق ریموت کنترل، پنجره‌های خودرو یک به یک چک شده و هر کدام که پایین باشد، شیشه تا انتها بالا داده شود. با یکبار زدن دکمه قفل روی کنترل از راه دور، ابتدا درها قفل و با ضربه دوم بر روی همان کلید، شیشه‌ها به طور اتوماتیک و به ترتیب زیر بالا می‌روند: شیشه راننده، شیشه شاگرد، شیشه عقب راست و شیشه عقب چپ (این سیستم امنیتی خطرات ناشی از فراموش کردن بالا بردن شیشه‌ها، برطرف می‌کند و باعث می‌شود راننده با آسودگی خودروی خود را ترک نماید.

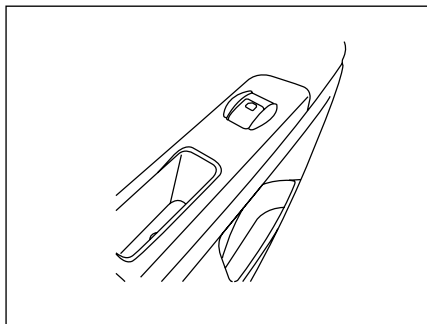

### کلید شیشه‌ها

هر سرنشین می‌تواند شیشه سمت خود را باز و بسته کند.

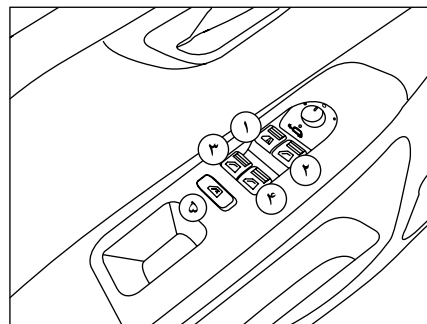

### شیشه بالابر برقی:

#### ۱) شیشه بالابر برقی راننده:

حالت دستی: کلید را به آرامی فشار دهید یا بکشید، شیشه به محض رها کردن کلید از حرکت باز می‌ایستد. حالت خودکار: کلید را یک بار فشار دهید یا بکشید، شیشه کاملاً باز یا بسته می‌شود. باز شدن خودکار شیشه‌ها در هنگامی که سوئیچ باز است، امکان پذیر می‌باشد.

۲) شیشه بالابر برقی سرنشین

۳) شیشه بالابر برقی سمت چپ عقب

۴) شیشه بالابر برقی سمت راست عقب

۵) کلید قفل کننده شیشه بالابرهای عقب:

شیشه‌های عقب خودرو در صورتی که راننده آنها را قفل کرده باشد، قابل باز و بسته شدن نیستند.



### اخطار

شیشه بالابرهای برقی خودرو با وجود سیستم حفاظتی ضد مانع تنها از وارد شدن صدمات شدید در اثر اعمال نیروی زیاد جلوگیری می‌کند. لذا توصیه می‌شود همواره احتیاط معمول را رعایت کنید.

\* در صورت نصب در خودروی شما

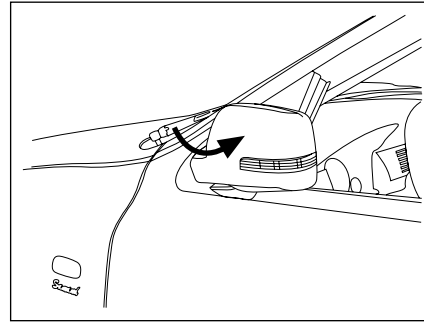

### آینه تاشوی برقی\*

این آینه‌ها در حالت خاموش بودن خودرو به وسیله ریموت کنترل باز و بسته می‌شوند. ضمناً برای تا کردن آینه‌ها بعد از قفل کردن خودرو توسط ریموت می‌بایست دکمه قفل یکبار دیگر طی مدت ۱۰ ثانیه بعد از اولین فشار فشرده شود.

– علاوه بر امکان باز و بستن آینه‌ها از طریق ریموت رادیویی با چرخاندن ۱۸۰ درجه‌ای کلید ۱، آینه‌ها بسته شده و با خارج شدن از این وضعیت باز می‌شود.

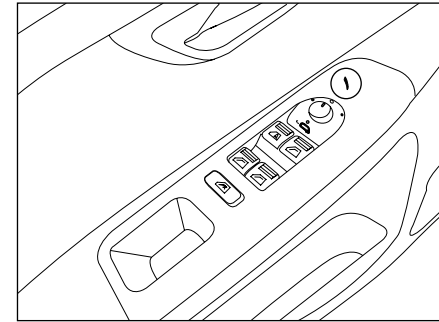

### تنظیم آینه برقی

– کلید ۱ را به سمت راست یا چپ بچرخانید، سپس با فشردن کلید ۱ در جهات چهارگانه، آینه را (به طرف بالا، پایین، چپ یا راست) تنظیم کنید.

\* در صورت نصب در خودروی شما



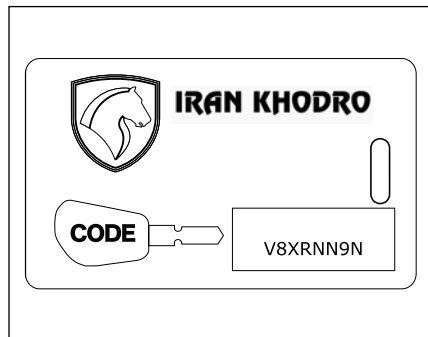

### سیستم ضد سرقت خودرو (ایموبلایزر)

این سیستم، پس از لحظاتی از خاموش شدن موتور، سیستم الکترونیکی موتور را کنترل نموده و بدینوسیله از روشن شدن موتور خودرو توسط کلیدی غیر از کلید اصلی جلوگیری می‌کند. کپی کردن تیغه کلید برای روشن کردن خودرو کافی نمی‌باشد، جهت تکثیر کلید بایستی به نمایندگی‌های مجاز مراجعه نمایید.

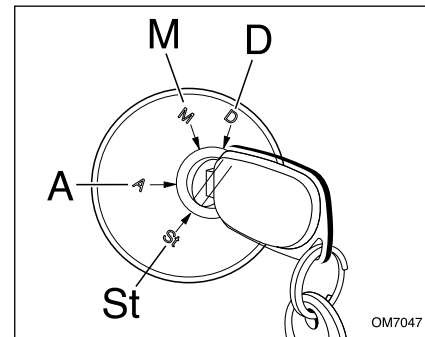

### سوئیچ استارت

چهار وضعیت سوئیچ عبارتند از: ST خاموش، سوئیچ بسته است. A سوئیچ باز است ولی فقط می‌توان از تجهیزات جانبی استفاده نمود. M سوئیچ باز است. D روشن کردن موتور (استارت)

### قفل فرمان:

پیش از استارت زدن، اگر لازم باشد قفل فرمان را باز نمایید، به آرامی همزمان با چرخاندن کلید، غریبک فرمان را بچرخانید. توصیه می‌شود هنگام استارت زدن، پدال کلاچ را فشرده نگهدارید تا استارت زدن موتور، آسان‌تر صورت گیرد.



### هشدار:

- هرگز با موتور سرد حرکت نکنید.
- هرگز در فضای بسته موتور را روشن نکنید.
- هیچگونه تغییری در سیستم قفل فرمان ایجاد نکنید.



### هشدار:

در اثر ضربه شدید و یا افتادن ریموت، احتمال شکستگی اجزاء داخلی ریموت و عدم عملکرد سیستم ضد سرقت خودرو (ایموبلایزر) وجود دارد.

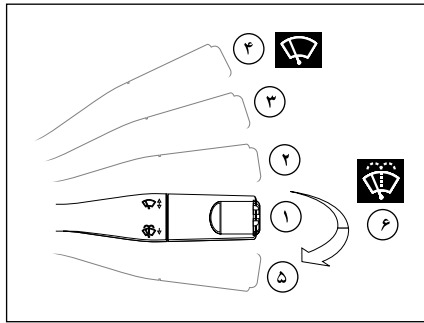

**برف پاک کن ها و شیشه شوی**

- ۱- خاموش
- ۲- برف پاک کن زمانی
- ۳- برف پاک کن کند
- ۴- برف پاک کن سریع
- ۵- حرکت تکی برف پاک کن
- ۶- شیشه شوی (کشیدن دسته کنترلی به سمت راننده)

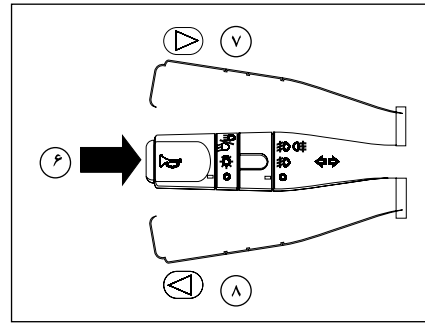

**۶- بوق**

- ۷- چراغ راهنمای سمت راست
- ۸- چراغ راهنمای سمت چپ

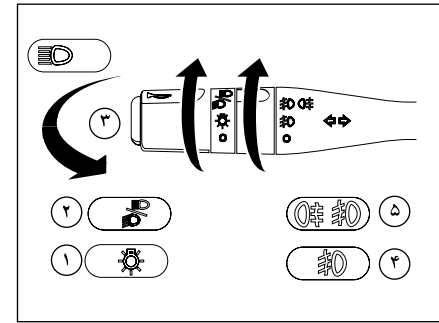

**کلید چراغ ها، دسته راهنما و بوق**

- ۱- چراغ های موقعیت جلو و عقب - نور زمینه جلو آمپر و کنسول وسط
- ۲- چراغ جلو نور پایین
- ۳- چراغ جلو نور بالا
- ۴- چراغ های مه شکن جلو
- ۵- چراغ های مه شکن جلو / عقب

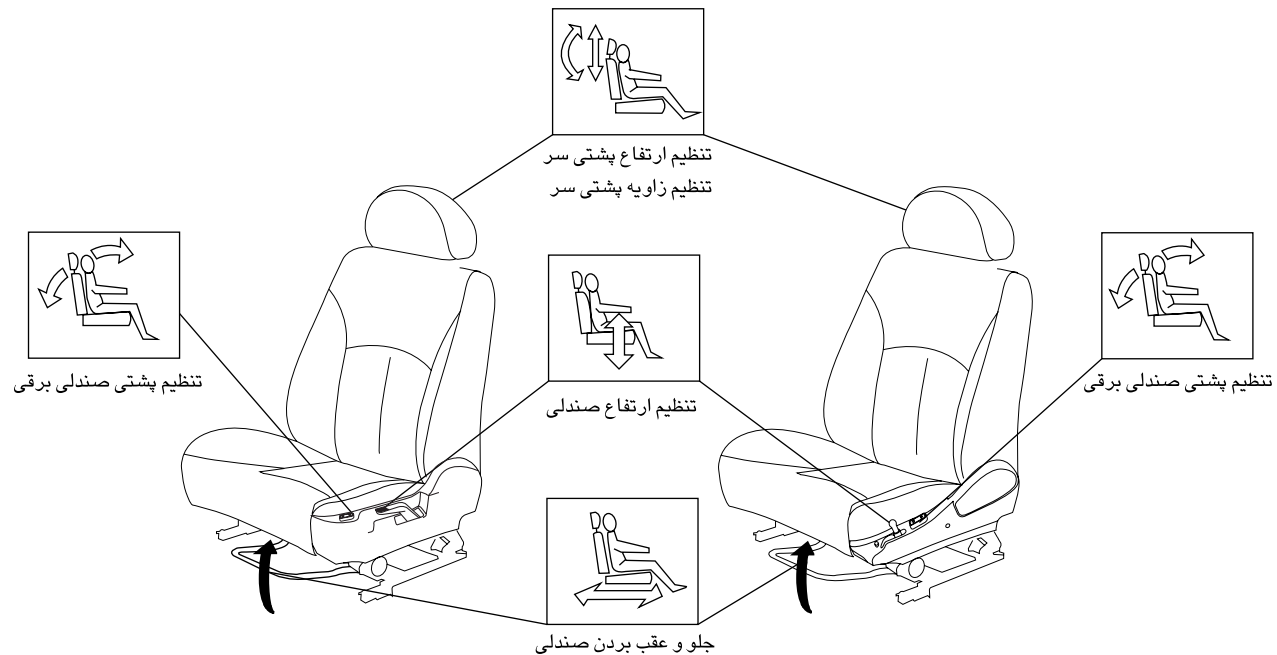

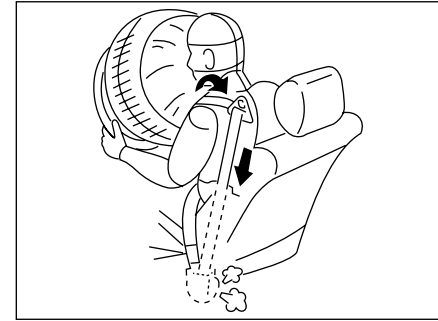

### کمربند ایمنی پیش‌کننده

کمربند ایمنی به همراه کیسه هوا (AIRBAG) فقط در هنگام دریافت ضربه‌های شدید ناشی از تصادفات جلو فعال می‌شوند. آنها برای ضربه‌های وارده از پشت، پهلوها، واژگون شدن و یا تصادفات خفیف از جلو طراحی نشده‌اند و به همین دلیل فعال نمی‌شوند. پیش‌کننده کمربند فقط یکبار می‌تواند فعال شود چنانچه یکبار این سیستم فعال شد (یعنی هنگامی که کیسه هوا فعال شد)، باید در اسرع وقت کمربند ایمنی توسط نمایندگی مجاز ایران خودرو تعویض شود. محدودکننده‌های نیروی فشار کمربند: این مکانیزم به هنگام تصادف میزان نیرو را بر روی قفسه سینه سرنشین کاهش می‌دهد.



### اخطار

- فقط کمربندی که تا حد امکان روی بدن سرنشین محکم شده باشد کارایی لازم را خواهد داشت. بسته به ماهیت و شدت ضربه، سیستم پیش‌کننده همزمان با کیسه‌های هوا عمل می‌نماید. در صورت عدم عملکرد یکی از حالت‌های بالا یا نقص در سیستم، چراغ خطر کیسه هوا روشن خواهد شد.

- جهت دستیابی به ایمنی بیشتر، همواره کمربند ایمنی ردیف جلو خودرو را بسته نگه دارید تا در هنگام عملکرد، کیسه هوا بهترین کارایی را داشته باشد.

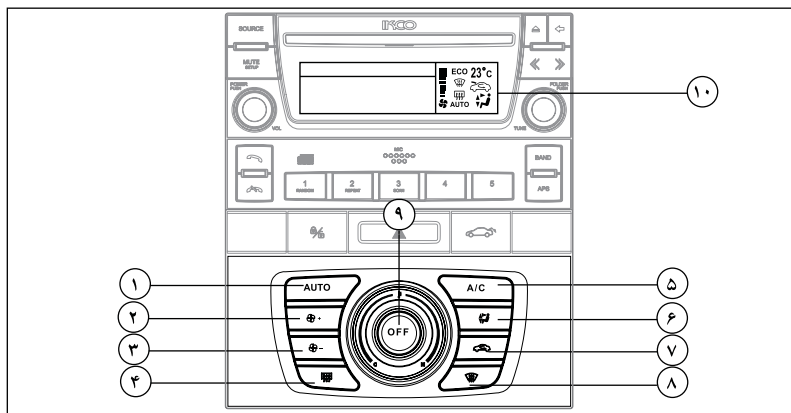

### تهویه اتوماتیک\*

- ۱- تنظیم اتوماتیک سیستم تهویه
- ۲- افزایش سرعت دمنده
- ۳- کاهش سرعت دمنده
- ۴- روشن کردن گرمکن شیشه عقب
- ۵- دکمه جهت روشن کردن تهویه مطبوع / مصرف بهینه (ECO)
- ۶- انتخاب مسیر توزیع هوا

### ۷- کنترل ورودی هوای تازه

- ۸- کلید بخار زدایی شیشه جلو
- ۹- الف: خاموش کردن سیستم تهویه
- ب: چرخاندن ولوم جهت کاهش / افزایش دما
- ۱۰- صفحه نمایش دیجیتال

\* در صورت نصب در خودروی شما

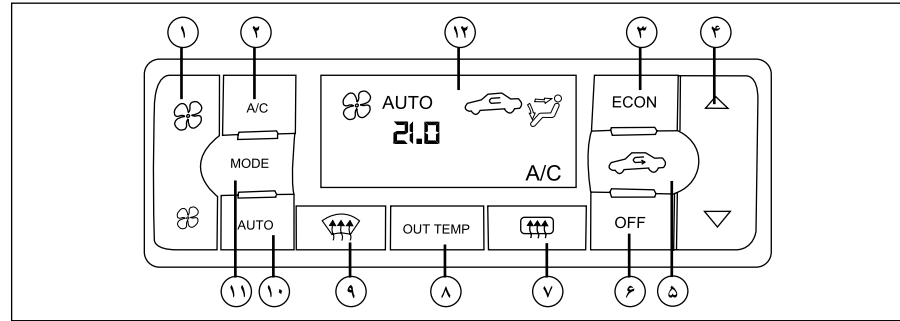

### تهویه اتوماتیک

- ۱- کنترل فن غیر اتوماتیک
- ۲- کولر
- ۳- مصرف بهینه ECON (اقتصادی)
- ۴- تنظیم دما
- ۵- گردش داخلی هوا
- ۶- خاموش (OFF)
- ۷- گرمکن شیشه عقب
- ۸- نشان دهنده درجه دمای خارج خودرو
- ۹- کلید بخارزدایی شیشه جلو
- ۱۰- حالت اتوماتیک
- ۱۱- انتخاب مسیر توزیع هوا
- ۱۲- صفحه نمایشگر (LCD)



### اخطار

در صورتی که راننده و سرنشینان کمربند ایمنی را نبنند، به جلو خم شوند، یا خارج از صندلی قرار بگیرند، در صورت تصادف احتمال صدمات جدی برای ایشان وجود خواهد داشت.  
قرار گرفتن دست راننده بر روی پره‌ها یا قسمت مرکزی فرمان، قرار دادن پاها بر روی داشبورد و نزدیک بودن بیش از حد به کیسه هوا، ضمن ایجاد اختلال در عملکرد سیستم ایمنی، احتمال صدمه در تصادفات را بسیار بالا خواهد برد.



### غیر فعال نمودن کیسه هوای سرنشین

کلید غیر فعال نمودن کیسه هوای سرنشین در قسمت جانبی داشبورد قرار گرفته و این امکان را فراهم می‌کند که کیسه هوای سرنشین فعال (ON) یا غیر فعال (OFF) شود.

در صورت غیر فعال شدن، چراغ هشدار غیر فعال بودن کیسه هوای سرنشین بر روی جلو آمپر (2/3) روشن می‌شود.



### اخطار

فعال یا غیرفعال کردن کیسه هوای سرنشین جلو می‌بایست در هنگام خاموش بودن خودرو صورت پذیرد.  
بلافاصله پس از دوباره فعال نمودن کیسه هوا، باید چراغ هشدار مربوطه (2/3) خاموش شود.

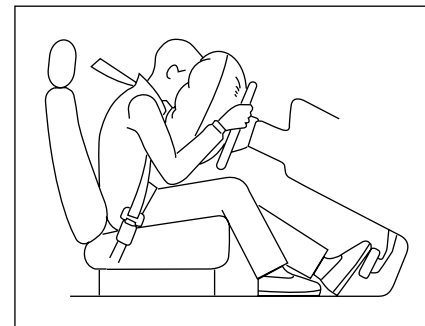

### کیسه هوا

خودروی شما علاوه بر تجهیز به کمربند ایمنی پیش کشنده دارای کیسه هوا (AIRBAG) نیز می‌باشد.  
کیسه‌های هوا، بلافاصله پس از وقوع تصادف و ضربه شدید فعال شده و از سرنشینان خودرو محافظت می‌نمایند.

هنگامی که سوئیچ استارت در وضعیت ON قرار می‌گیرد، چراغ‌های نشانگر AIRBAG روی صفحه جلو آمپر (2/3) روشن شده و پس از ۶ بار چشمک زدن خاموش می‌گردد.

در صورت مشاهده هرگونه تغییر در عملکرد این نشانگرها، به نمایندگی‌های مجاز مراجعه نمایید.

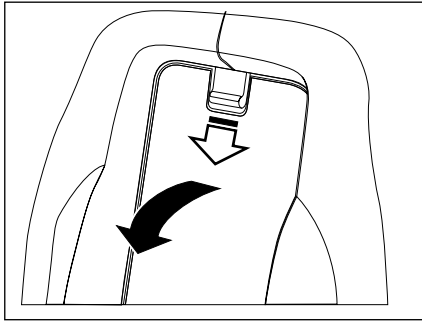

### در ریچه دسترسی به صندوق عقب

- این دریچه در پشت زیر آرنجی عقب قرار دارد و برای حمل اشیای بلند مانند چوب اسکی - به نحوی که بخشی از آن در صندوق عقب و ادامه آن از میان دریچه تا صندلی عقب قرار گیرد - و یا دسترسی به صندوق عقب از داخل اتاق استفاده می شود.

- زیر آرنجی را پایین آورید و گیره بالای دریچه را آزاد کنید و آن را پایین بکشید تا کاملاً بر روی زیر آرنجی بخوابد.

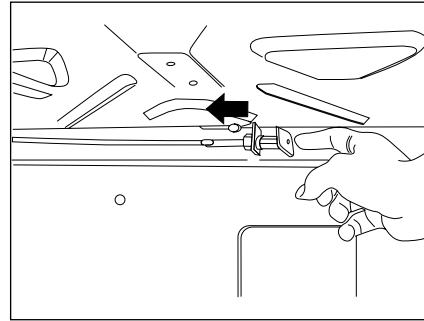

در موارد ضروری از قبیل نبود جریان برق در خودرو، کار نکردن دکمه باز کننده در صندوق عقب روی کلید کنترل از راه دور و دکمه باز کننده در صندوق عقب روی داشبورد، اهرم موجود در زیر طاقچه عقب را به سمت راست بکشید، در این حالت در صندوق عقب به صورت مکانیکی باز خواهد شد. لطفاً پس از استفاده از این مکانیزم، برای خوب بسته شدن در صندوق عقب، اهرم مکانیزم را به جای اول خود برگردانید.

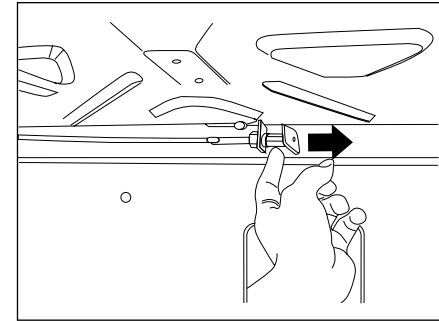

### اهرم و کابل باز کننده در صندوق عقب\*

زیر آرنجی را از میان پشتی صندلی عقب به طرف پایین باز کنید و گیره بالای دریچه دسترسی به صندوق عقب را آزاد کنید و آن را پایین بکشید تا کاملاً بر روی زیر آرنجی بخوابد. دست خود را به سمت چپ زیر طاقچه عقب ببرید، در زیر طاقچه عقب خودرو (از قسمت داخل صندوق عقب) اهرم و کابلی تعبیه شده که در مواقع اضطراری برای باز کردن در صندوق عقب مورد استفاده قرار می گیرد.

\* در صورت نصب در خودروی شما



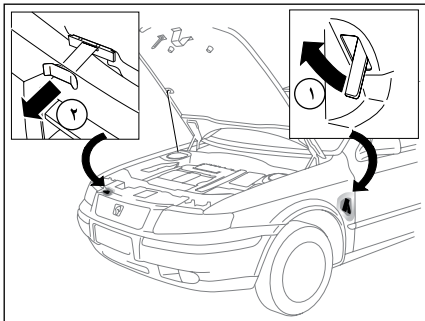

### باز کردن درِ موتور

- ۱- از داخل اتاق (سمت راننده) دستگیره خلاص کننده قفل در موتور را بکشید. در این حالت درِ موتور کمی بالا خواهد آمد.
- ۲- گیره ایمنی درِ موتور را بکشید و سپس درِ موتور را بالا ببرید.

### بستن درِ موتور

میلۀ تکیه‌گاه درِ موتور را دوباره به گیره خود محکم کنید، سپس درِ موتور را پایین بیاورید و برای بستن درِ موتور، آن را از وسط در گرفته و از فاصله تقریباً ۳۰ سانتی متری رها کنید.

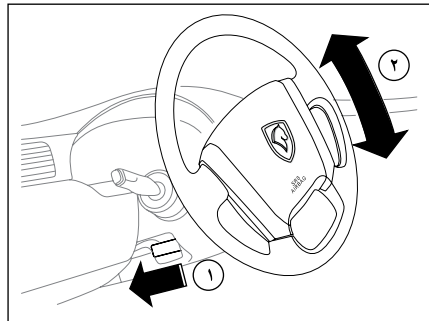

### تنظیم زاویه فرمان

زاویه فرمان خودرو را متناسب با وضعیت بدن خود هنگام رانندگی، تنظیم کنید. برای این کار، ابتدا باید صندلی خود را تنظیم و اطمینان یابید که عقربه‌ها و چراغ‌های هشدار دهنده صفحه نمایش جلو داشبورد به وضوح قابل رؤیت هستند. سپس فرمان خودرو را در بهترین وضعیت تنظیم کنید.

- ۱- اهرم تنظیم زاویه فرمان را به پایین بفشارید و از حالت قفل خارج کنید.
- ۲- سپس ارتفاع فرمان را تنظیم کنید و اهرم را کاملاً بالا بکشید تا در وضعیت مورد نظر قفل شود.

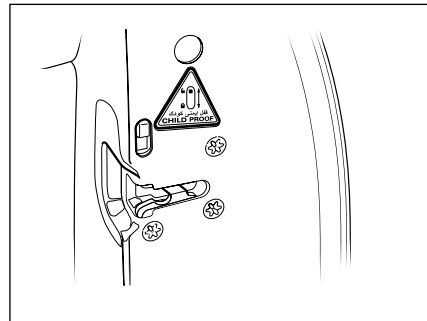

### قفل‌های ایمنی محافظت از کودکان

این قفل‌ها در درهای عقب خودرو، زیر قفل اصلی قرار گرفته‌اند و از باز شدن درهای عقب از داخل، جلوگیری و مستقل از سیستم قفل مرکزی عمل می‌کنند. برای قفل کردن، زائده را به سمت پایین بفشارید.



### اخطار

هرگز فرمان خودرو را هنگام رانندگی تنظیم نکنید، این عمل فوق العاده خطرناک است.

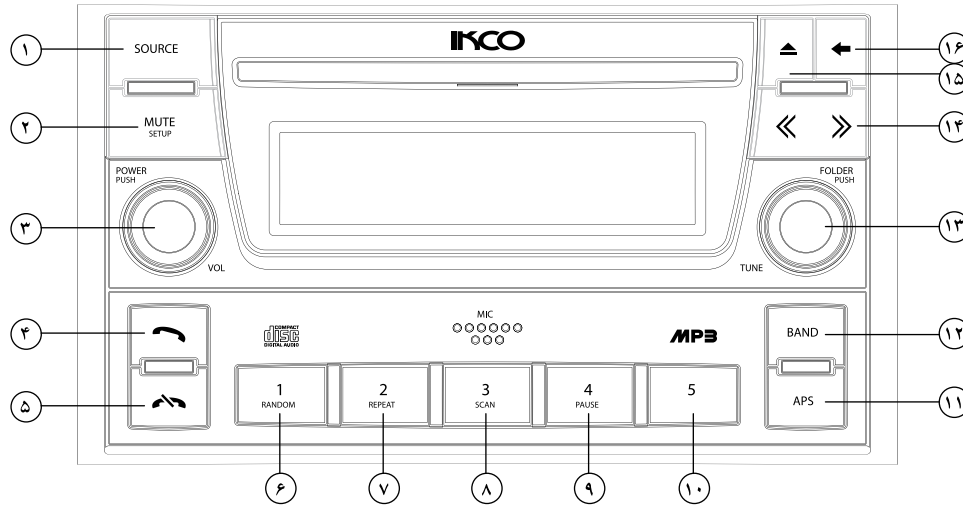

**صفحه کنترل رادیو سی دی \***

**۱- دکمه انتخاب حالت**

- پخش رادیو
- خواندن دیسک (زمانی که دیسک در دستگاه موجود باشد)
- USB درایو (زمانی که USB موجود باشد)
- ورودی AUXIN (زمانی که ورودی AUXIN موجود باشد)
- بلوتوث

**۲- فشار لحظه‌ای دکمه جهت قطع صدای خروجی**

- نگاهداشتن دکمه جهت وارد شدن به منوی تنظیمات دستگاه
- SOUND -> BT CONNECTION ->

**RADIO SETTING -> MEDIA SETTING -> SYSTEM**

زدن لحظه‌ای ولوم شماره ۱۳ جهت وارد شدن به هر یک از این زیر منوها و پیچاندن ولوم شماره ۱۲ جهت تنظیم هر یک از این حالت‌ها

**۳- دکمه روشن و خاموش کردن دستگاه**

- پیچاندن ولوم جهت تنظیم صدا و مشخصات صوتی

**۴- در صورت برقرار بودن ارتباط دستگاه با تلفن همراه: زدن لحظه‌ای**

دکمه جهت وارد شدن به لیست تماس‌های تلفنی

- نگه‌داشتن کلید جهت فعال کردن تماس صوتی

- در صورت دریافت تماس تلفنی: زدن دکمه جهت پاسخ به تماس دریافتی

- در صورت برقراری تماس تلفنی: زدن دکمه جهت انتقال صدا از

دستگاه به تلفن همراه (مکالمه خصوصی)

**۵- در صورت دریافت تماس تلفنی:**

زدن دکمه جهت رد تماس دریافتی

- در حین مکالمه: زدن کلید جهت تمام مکالمه

**۶- حافظه شماره ۱ (در حالت رادیو) / پخش تصادفی تراک / پوشه**

**۷- حافظه شماره ۲ (در حالت رادیو) / پخش مجدد تراک / پوشه**

**۸- حافظه شماره ۳ (در حالت رادیو) / معرفی تراک‌های موجود**

**در CD/USB**

**۹- حافظه شماره ۴ (در حالت رادیو) / متوقف کردن پخش آهنگ**

**۱۰- حافظه شماره ۵ (در حالت رادیو) / انتقال صدا از دستگاه**

**به تلفن همراه**

**۱۱- جستجو و ذخیره اتوماتیک ایستگاه‌های رادیویی**

**۱۲- دکمه انتخاب باندهای رادیویی**

**۱۳- در حالت رادیو: جهت تنظیم دستی ایستگاه‌های رادیویی**

- در حالت پخش فایل mp3: انتخاب پوشه قبلی و بعدی

- در صورت وارد شدن به منوی تنظیمات:

چرخاندن ولوم برای حرکت روی گزینه‌های موجود در منو و زدن کلید

برای انتخاب گزینه‌های موجود

**۱۴- در حالت رادیو: جستجوی اتوماتیک ایستگاه‌های رادیویی**

**در حالت CD/USB: انتخاب تراک قبلی و بعدی**

**۱۵- دکمه خروج دیسک**

**۱۶- کلید برگشت به منوی قبلی**

\* در صورت نصب در خودروی شما

### پر خوران (Turbocharger)\*

پر خوران یکی از فنی‌آوری‌های پیشرفته در موتورهای درونسوز امروزی است. این سامانه با استفاده از انرژی گازهای داغ خروجی موتور یا دود و به گردش درآوردن پره توربین هوای فیلتر شده را توسط پره کمپرسور متصل به توربین فشرده می‌سازد و با ورود آن به موتور پس از خنک شدن در خنک‌کن میانی (Intercooler) باعث افزایش چشمگیر قدرت موتور و کاهش مصرف سوخت می‌گردد.

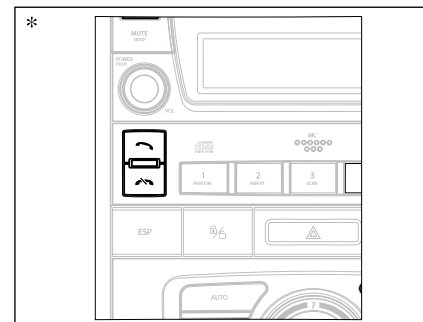

### موبایل هندزفری با تکنولوژی Bluetooth\*

با تجهیز خودرو به موبایل هندزفری با تکنولوژی Bluetooth، دیگر نیازی به جواکویی با استفاده از گوشی تلفن همراه در داخل خودرو نخواهید بود؛ حتی اگر گوشی تلفن همراه در کیف یا جیب شخص استفاده کننده قرار داشته باشد. میکروفن این دستگاه و کلید رد یا قبول مکالمه بر روی رادیو پخش قرار دارند.

\* در صورت نصب در خودروی شما

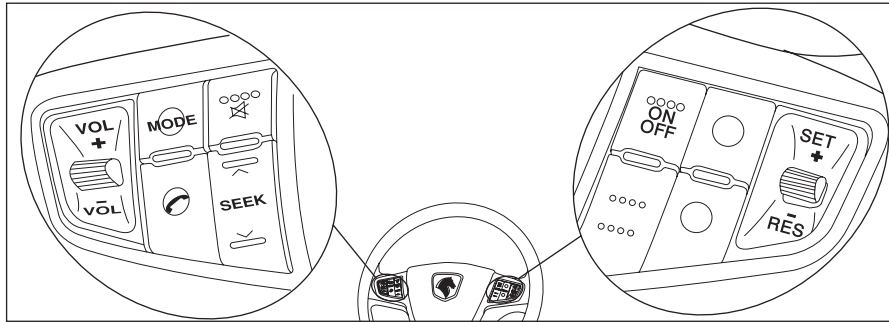

### نوع سوخت

بنزین قابل استفاده در خودرو شما، بنزین بدون سرب سوپر با اکتان ۹۵ می‌باشد. در صورتیکه سوختی غیر از سوخت مشخص شده مصرف شود، امکان تخریب قطعات داخلی موتور و آسیب دیدگی به دلیل پدیده خوداشتعالی و ضربه وجود خواهد داشت.



### هشدار

عدم استفاده از بنزین بدون سرب به کاتالیست خودرو صدمه خواهد زد.  
از ترکیب هر نوع مایع با سوخت‌های استاندارد به شدت پرهیز نمایید.

### کنترل سرعت هوشمند\*

هنگامی که سیستم کنترل سرعت هوشمند فعال می‌شود، راننده می‌تواند از طریق کلیدهایی که روی غربیلک فرمان قرار دارد، سرعت خودرو را افزایش یا کاهش دهد. در صورتی که راننده پدال ترمز یا کلاچ را فشار دهد، سیستم کنترل سرعت هوشمند قطع شده و بلافاصله کنترل سرعت خودرو به راننده باز می‌گردد.

### موبایل هندزفری با تکنولوژی بلوتوث (Bluetooth)\*

با تجهیز خودرو به موبایل هندزفری با تکنولوژی بلوتوث (Bluetooth)، دیگر نیازی به جابجایی با استفاده از گوشی تلفن همراه در داخل خودرو نخواهید بود؛ حتی اگر گوشی تلفن همراه در کیف یا جیب شخص استفاده کننده قرار داشته باشد. کلید رد یا قبول مکالمه بر روی غربیلک فرمان قرار دارد.

\* در صورت نصب در خودروی شما

# ۲

## قبل از رانندگی

۵۳ .....	چراغ‌های داخلی	۲۸-۳۱ .....	باز کردن و بستن درها
۵۴-۶۱ .....	گرمايش و تهويه	۳۲-۳۳ .....	سیستم ضد سرقت خودرو (ایموبلایزر)
۶۲-۶۶ .....	تجهیزات داخلی	۳۴-۳۵ .....	صندلی‌ها
۶۷-۷۴ .....	موبایل هندزفری *	۳۶-۳۷ .....	کمربندهای ایمنی
۷۵-۷۶ .....	غربیلک فرمان *	۳۸ .....	کمربند ایمنی پیش‌کشنده
۷۷ .....	تایمر چراغ سقفی	۳۹-۴۵ .....	ایمنی کودکان
۷۸-۹۰ .....	رادیو سی‌دی *	۴۶-۴۷ .....	کپسول اطفاء حریق *
۹۱-۹۲ .....	دزدگیر	۴۸-۴۹ .....	آینه‌ها و آینه برقی
		۵۰-۵۲ .....	شیشه بالابرها

\* در صورت نصب در خودروی شما

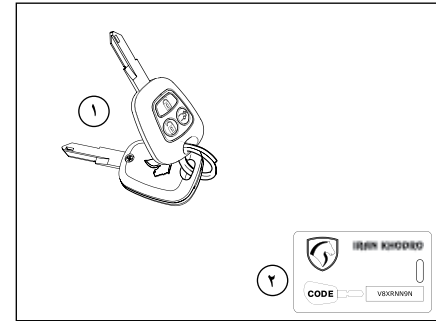

### دسته کلید

با خودروی شما کلیدهای زیر ارایه می‌شود:

۱- دو عدد سوئیچ کنترل از راه دور رادیویی مجهز به بازکن در صندوق عقب

۲- پلاک شماره شناسایی کلید

در پلاک کلید شماره‌ای حک شده است که برای تعویض کلید به آن نیاز خواهید داشت. بنابراین پلاک را در جای امنی نگهدارید و هرگز آن را داخل خودرو قرار ندهید.

### توجه:

فشاردادن متوالی دکمه‌ها با فاصله زمانی کوتاه باعث می‌شود عملکرد آنها به مدت ۲۰ ثانیه متوقف شود.

### قفل و باز کردن با کنترل از راه دور

کلید کنترل از راه دور را به سمت خودرو بگیرید.

- دکمه ۱ را برای باز کردن فشار دهید. (سیستم دزدگیر خاموش می‌شود).

- دکمه ۲ را برای قفل کردن فشار دهید. (سیستم دزدگیر روشن می‌شود).

- دکمه ۳ را برای باز کردن در صندوق عقب فشار دهید. (۲ بار متوالی)

### قفل شدن اتوماتیک درها

چنانچه قفل درها از طریق کنترل از راه دور باز شود ولی هیچ یک از درهای خودرو در مدت معینی<sup>۱</sup> باز نشود، درها مجدداً قفل خواهد شد. این قابلیت برای اجتناب از باز شدن ناخواسته قفل درها در اثر فشار دادن غیر عمدی دکمه باز شدن درها روی کنترل از راه دور در نظر گرفته شده است. هنگامی که حین رانندگی سرعت خودرو از ۱۰ کیلومتر بر ساعت فراتر رود، درها به صورت اتوماتیک قفل می‌شود.<sup>۲</sup>

فعال و غیرفعال شدن این قابلیت با نگه داشتن کلید قفل مرکزی به مدت ۵ ثانیه و سپس رها کردن آن امکان‌پذیر است.

در زمان فعال‌سازی چراغ کلید قفل مرکزی ۳ بار چشمک می‌زند و صدای بازر شنیده می‌شود.

### باز شدن اتوماتیک درها

چنانچه درها قفل شده باشند، با خاموش کردن خودرو و بازگشتن سوئیچ استارت به وضعیت اولیه قفل آنها باز خواهد شد.<sup>۲</sup>

### توجه:

در اثر ضربه شدید و یا افتادن ریموت، احتمال شکستگی اجزاء داخلی ریموت و عدم عملکرد سیستم ضدسرقت خودرو (ایموبلائزر) وجود دارد.

۱ - این زمان توسط دستگاه عیب‌یاب در نمایندگی‌های مجاز ایران خودرو قابل تنظیم است.

۲ - این قابلیت را می‌توان توسط دستگاه عیب‌یاب در نمایندگی‌های مجاز ایران خودرو نیز غیرفعال کرد.

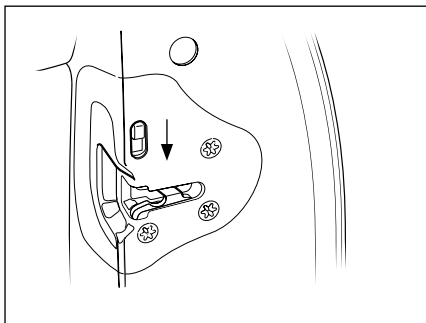

### قفل‌های ایمنی محافظت از کودکان

این قفل‌ها در درهای عقب خودرو، زیر قفل اصلی قرار گرفته‌اند و از باز شدن درهای عقب از داخل جلوگیری و مستقل از سیستم قفل مرکزی عمل می‌کنند. برای قفل کردن زائده را به سمت پایین بفشارید.

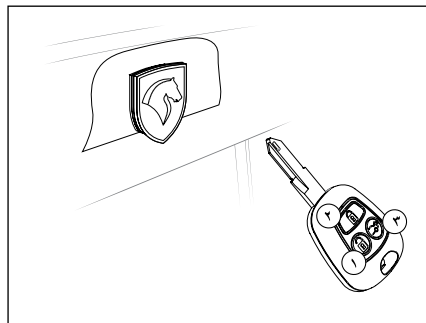

### قفل و باز کردن در صندوق عقب

برای باز کردن در صندوق عقب، کلید کنترل از راه دور را به سمت گیرنده رادیویی گرفته و دکمه بازکننده در صندوق عقب (دکمه ۳) را در زمان کمتر از ۲ ثانیه ۲ بار به صورت ضربه‌ای بفشارید. هنگامی که قفل مرکزی خودرو با کنترل از راه دور یا مکانیزم قفل خودکار هشدار دهنده فعال شده است، دسترسی به صندوق عقب با فشردن دکمه بازکننده در صندوق عقب امکان‌پذیر است ولی باید در مدت ۳۰ ثانیه نسبت به بستن در صندوق اقدام کرد، در غیر اینصورت دزدگیر فعال شده و بوق به صدا در خواهد آمد. لذا بهتر است ابتدا با کلید کنترل از راه دور، خودرو از حالت قفل خارج شود (فشردن دکمه ۱) برای قفل کردن، تنها با بستن در صندوق عقب امکان دسترسی به صندوق عقب وجود نخواهد داشت.

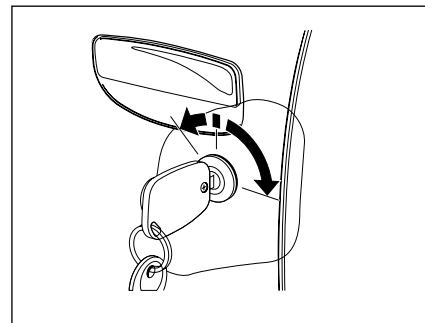

### قفل یا باز کردن با کلید

از کلید برای قفل یا باز کردن سیستم قفل مرکزی استفاده کنید. کلید را در قفل در سمت راننده وارد کنید و برای قفل کردن، به سمت چپ و برای باز کردن، به سمت راست بچرخانید. تمام درها و در صندوق عقب و در باک قفل می‌شوند.

### نکته

در صورتی که خودروی شما توسط سوئیچ کنترل از راه دور قفل شده باشد و اقدام به باز کردن خودرو یا در صندوق عقب با سوئیچ مکانیکی نمایید، دزدگیر فعال بوده و باعث فعال شدن بوق خواهد شد.

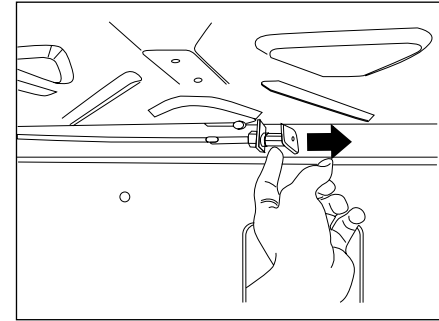
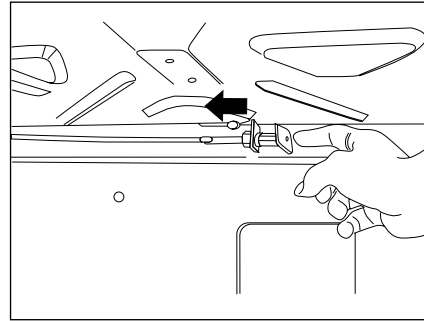

- نکات ایمنی پیشگیری از سرقت خودرو**
- هموار نکات زیر را هنگامی که خودرو را حتی برای چند دقیقه ترک می‌کنید، رعایت کنید:
- ۱- پنجره‌ها را کاملاً ببندید.
  - ۲- اشیای قیمتی را با خود بردارید یا در صندوق عقب پنهان کنید.
  - ۳- سوئیچ را جا نگذارید.
  - ۴- فرمان را قفل کنید (هنگامی که ماشین خاموش است با کمی چرخاندن، فرمان قفل می‌شود)
  - ۵- همه درها را قفل کنید.
- علاوه بر رعایت نکات بالا، خود شما هم می‌توانید تدابیری ببندیشید که امکان سرقت خودروی خود را کاهش دهید.

لطفاً پس از استفاده از این مکانیزم، برای خوب بسته شدن در صندوق عقب، اهرم مکانیزم را به جای اول خود برگردانید.

**اهرم و کابل باز کننده در صندوق عقب**

زیر آرنجی را از میان پشتی صندلی عقب به طرف پایین باز کنید و گیره بالای دریچه دسترسی به صندوق عقب را آزاد کنید و آن را پایین بکشید تا کاملاً بر روی زیر آرنجی بخوابد. دست خود را به سمت چپ زیر طاقچه عقب ببرید، در زیر طاقچه عقب خودرو (از قسمت داخل صندوق عقب) اهرم و کابلی تعبیه شده که در مواقع اضطراری برای باز کردن در صندوق عقب مورد استفاده قرار می‌گیرد، در موارد ضروری از قبیل نبود جریان برق در خودرو، کار نکردن دکمه بازکننده در صندوق عقب روی کلید کنترل از راه دور و دکمه بازکننده در صندوق عقب روی داشبورد، اهرم موجود در زیر طاقچه عقب را به سمت راست بکشید، تا در صندوق عقب به صورت مکانیکی باز شود.



**هشدار**

- از پارک کردن خودرو در مکان‌های خلوت خودداری کنید.
- خودرو را در مکان‌های تاریک پارک نکنید.
- هرگز اسناد و مدارک خودرو یا کلیدهای یدکی را در داخل خودرو جا نگذارید.
- اگر پارکینگ دارید، از آن استفاده کنید و حتماً سوئیچ را بردارید.



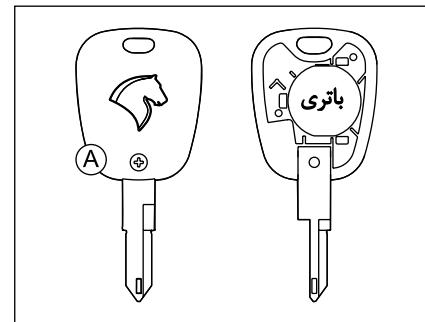

#### تعویض باتری کنترل از راه دور

اگر کلید درست عمل نکند، لازم است باتری را عوض کنید. برای تعویض باتری، ابتدا پیچ A را باز کنید و قاب پشت سوئیچ را با فشار مناسب به شکاف مابین قاب بالا و پایین، جدا کنید. باتری مورد تأیید CR 2032 می‌باشد.

به یاد داشته باشید، حتی هنگامی که باتری‌های کنترل از راه دور خالی شده‌اند، سیستم قفل مرکزی با استفاده از کلید عمل می‌کند. حتی المقدور از باتری‌های مستعمل استفاده نکنید.



#### اخطار

هرگز نباید باتری‌های مستعمل را در طبیعت رها نمود، آنها را در اختیار سازمان‌هایی که مسئولیت جمع‌آوری و بازیافت اینگونه باتری‌ها را دارند قرار دهید.

- از قرار دادن کنترل از راه دور یا باتری در دسترس کودکان به شدت پرهیز نمایید زیرا بلعیدن باتری می‌تواند منجر به مرگ گردد. در صورت بلعیده شدن سریعاً به مراکز درمانی مراجعه نمایید.

حتی الامکان از قرار دادن سوئیچ خودرو در مکان‌هایی که دارای میدان‌های مغناطیسی و الکتریکی قوی هستند خودداری فرمایید.

۲- هنگام تحویل خودرو به همراه کلیدها کارت‌تی به شکل روبرو تحویل مالک خودرو می‌گردد.

وجود این کارت در موارد مربوط به تکثیر کلید (از ۲ به ماکزیمم ۵ عدد) و یا جایگزین کردن کلیدهای گمشده، تعویض یونیت الکترونیکی سیستم ضد سرقت خودرو (ایموبلایزر) و یا تعویض یونیت الکترونیکی کنترل موتور (ECU) به همراه اسناد مالکیت خودرو ضروری می‌باشد، لذا در نگهداری این کارت همراه با اسناد خودرو دقت کنید.

شایان ذکر است در صورت فقدان کارت عملیات فوق امکان پذیر نبوده و باید تمامی سیستم تعویض گردد. هزینه‌های ناشی از این بی‌دقتی به عهده مالک خودرو می‌باشد.

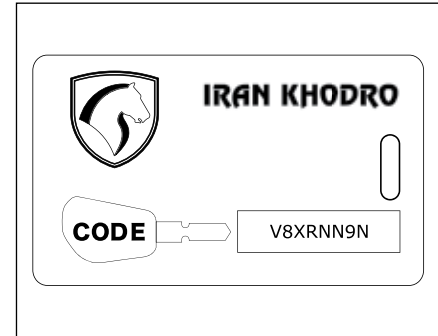

### سیستم ضد سرقت خودرو (Immobilizer)

با تجهیز خودرو به سیستم ایموبلایزر، خودرو تنها با استفاده از دو عدد سوئیچی که در هنگام تحویل خودرو به مالک تحویل گردیده است، روشن خواهد شد.

#### توجه:

کپی کردن تیغه کلید برای روشن شدن خودرو کافی نیست. برای داشتن سوئیچ‌های بیشتر به درخواست مالک خودرو، در نمایندگی‌های مجاز ایران خودرو امکان تکثیر کلید با دستگاه دیاگ وجود دارد.

برای نگهداری و استفاده بهتر از خودرو خود، به موارد زیر توجه فرمائید:

۱- با توجه به اینکه درون کلیدهای خودروی شما تراشه‌های الکترونیکی ظریفی جا داده شده‌اند که حافظه آنها حاوی اطلاعات کد کلید شما می‌باشد،

**توجه:**

این سیستم، لحظاتی پس از خاموش شدن موتور، سیستم الکترونیکی موتور را کنترل نموده و بدینوسیله، از روشن شدن موتور توسط کسی که کلید اصلی را ندارد، جلوگیری می کند.

- در اثر ضربه شدید و یا افتادن ریموت، احتمال شکستگی اجزاء داخلی ریموت و عدم عملکرد سیستم ضدسرقت خودرو (ایموبلایزر) وجود دارد.



**هشدار**

- سیستم ضدسرقتی که خودروهای شما به آن تجهیز گشته است، از مطمئن ترین انواع سیستم های حفاظتی می باشد که بدون انجام عملیات خاصی، منجر به بالا رفتن ضریب امنیتی خودرو می گردد. البته موضوع فوق نباید باعث سهل انگاری مالکین خودرو نسبت به حفاظت کافی از خودروی شخصی شود.

- هرگونه تعمیرات و یا تغییر بر روی سیستم ضد سرقت (جعبه الکترونیکی، سیم کشی و غیره) اکیداً ممنوع می باشد.

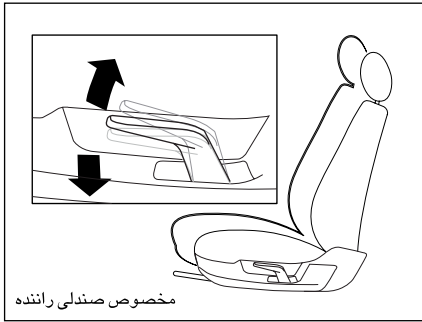

مخصوص صندلی راننده

### تنظیم ارتفاع صندلی\*

برای تنظیم، روی صندلی بنشینید و اهرم را به سمت بالا کشیده و اندکی از فشار وزن خود را بر روی صندلی کاهش دهید تا به ارتفاع دلخواه برسید، سپس اهرم را رها کنید.

برای کاهش ارتفاع اهرم را به سمت پایین فشار دهید و همزمان با کمک نیروی وزن ارتفاع صندلی را کاهش دهید و در ارتفاع دلخواه اهرم را رها کنید.

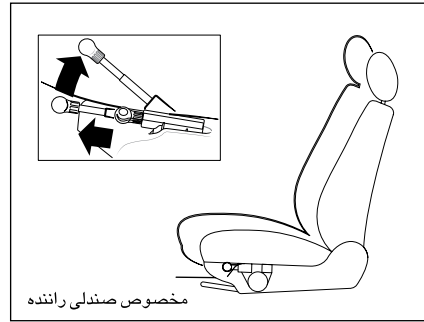

مخصوص صندلی راننده

### تنظیم ارتفاع صندلی\*

برای تنظیم، روی صندلی بنشینید. برای افزایش ارتفاع صندلی اهرم را به طرف بالا بکشید. برای کاهش ارتفاع صندلی اهرم را به طرف پایین بفشارید.

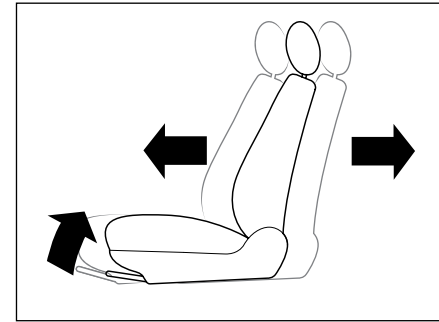

### جلو و عقب بردن صندلی

- ۱- اهرم را به طرف بالا بکشید.
- ۲- صندلی را (با فشار بدن) به حالت مطلوب ببرید.
- ۳- اهرم را رها کنید تا قفل شود. قبل از رانندگی مطمئن شوید صندلی در وضعیت خود محکم است.



### اخطار

- دقت کنید هنگام حرکت، سرنشینان جلویی خودرو، با پشتی صندلی خوابیده سفر نکنند. کمربندهای ایمنی در حالتی قابلیت کامل خود را دارند که زاویه پشتی نسبت به خط عمود حدود ۲۵ درجه باشد.
- در هنگام حرکت خودرو، از تنظیم صندلی خودداری کنید.



### اخطار

- در صورت نیاز به باز و بستن صندلی‌ها، جهت حفظ ایمنی به نمایندگی‌های مجاز مراجعه شود.
- در صورت نصب روکش دوم صندلی‌ها دقت نمایید که بندهای نگهدارنده روکش مانع حرکت میله‌های تنظیم موقعیت صندلی راننده نگردند.\*

\* در صورت نصب در خودروی شما

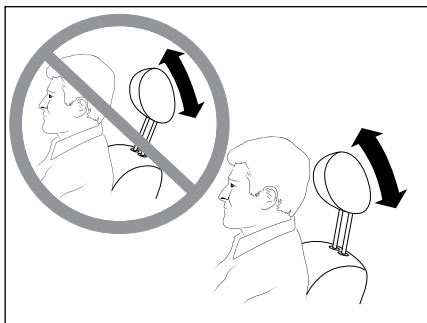

### وضعیت سر نسبت به پشتی سر

پشتی سر برای محافظت سر از عقب رفتن شدید هنگام تصادف یا توقف‌های ناگهانی طراحی شده است. تنظیم صحیح آن خطر آسیب رسیدن به سرو گردن را کاهش می‌دهد. ضمناً پشتی سر در موقعیت خود، قابل چرخش به جلو و عقب است (مطابق شکل بالا)

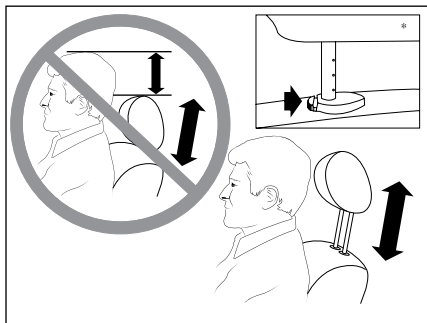

### تنظیم ارتفاع پشتی سر

برای تنظیم ارتفاع پشتی سر، آن را به طرف بالا بکشید تا هم سطح پشت سر شود. برای کاهش ارتفاع، آن را به طرف پایین بفشارید. ( ابتدا قفل ضامن را به سمت داخل فشار داده سپس پشت سری را به سمت بالا یا پایین بکشید).\*

**توجه:** با توجه به اینکه بیرون آوردن پشتی سر به نیروی زیادی نیاز دارد که ممکن است به صندلی صدمه بزند، جز در موارد ضروری از بیرون کشیدن آن خودداری کنید.



### اخطار

جهت کاهش صدمات جانی و ایمنی به راننده و سرنشین جلو، لازم است تنظیمات ارتفاع پشتی سر و وضعیت سر نسبت به پشتی سر، مطابق تصاویر فوق حتماً رعایت گردد.

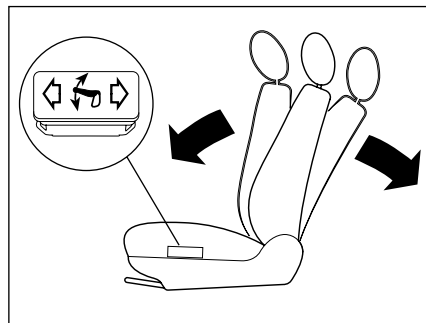

### تنظیم برقی پشتی صندلی

پس از باز کردن سوئیچ، کلید تنظیم برقی کنار صندلی را برای تنظیم پشتی بفشارید تا پشتی صندلی در وضعیت دلخواه ثابت گردد.



### اخطار

- مطمئن شوید هنگام پایین آوردن صندلی، پای سرنشین عقب زیر صندلی نباشد.
- در هنگام حرکت خودرو از تنظیم صندلی خودداری کنید.
- با توجه به اینکه پشتی سر یک وسیله ایمنی است، از وجود آن و صحیح قرار گرفتن آن در جای خود اطمینان حاصل نمایید.

### توصیه‌های ایمنی در مورد کمربندها

- کمربندهای ایمنی خودروی شما برای اندازه‌های افراد بالغ طراحی و تنها برای استفاده یک نفر در نظر گرفته شده است. همواره از بسته بودن کمربند ایمنی همه سرنشینان اطمینان حاصل کنید و به هشدارهای زیر عمل کنید:
- هرگز اجازه ندهید هنگام حرکت، سرنشینان پشتی صندلی خود را بیش از حد بخوابانند. کمربندهای ایمنی در حالتی قابلیت کامل خود را دارند که زاویه پشتی نسبت به خط عمود حدود ۲۵ درجه باشد.
  - کمربندهای ایمنی را طوری تنظیم کنید که خلاصی نداشته باشند. هنگام حرکت، تسمه کمربند را از بدن دور نکنید. جهت عملکرد درست، کمربند ایمنی باید همیشه در تماس کامل با بدن باشد.
  - تسمه پایینی کمربند نباید از روی شکم عبور کند بلکه محل صحیح عبور آن از ناحیه لگن است. تسمه مورب باید از روی شانه و قفسه سینه بگذرد بدون اینکه به گردن فشار آورد.
  - قبل از بستن کمربند، اشیای سخت، تیز یا شکستنی چون قلم، کلید، عینک و مانند آن را از لباس خود جدا کنید. مراقب باشید کمربند تاب نخورده باشد و مانعی در سر راه آن قرار نگیرد.
  - کمربندهایی را که در تصادف شدید حساسیت خود را از دست داده‌اند یا ساییده شده‌اند، تعویض کنید.
  - در صورت امکان از کمربندها برای ثابت نگه‌داشتن بسته‌ها روی صندلی، استفاده کنید. در تصادف‌ها، پرتاب بسته‌های آزاد روی صندلی‌ها در داخل اتاق خودرو می‌تواند موجب جراحتهای جدی شود.
  - در اکثر کشورها، همه سرنشینان خودرو قانوناً ملزم به استفاده از کمربندهای ایمنی هستند، جز در مواقعی که به دلیل گواهی پزشکی از این کار مستثنی باشند.
  - بانوان باردار، باید تسمه مورب کمربند را از شانه، میان سینه‌ها و یک طرف جنین بگذرانند. در صورت داشتن هر تردیدی، با پزشک خود مشورت کنید.
  - کمربندهای طرح جدید، مجهز به سیستم پیش‌کشنده جهت عقب کشیدن سرنشین و قرار دادن آن در موقعیت مناسب قبل از تصادف احتمالی می‌باشند. مجهز به سیستم محدود کننده نیرو جهت کنترل میزان نیروز وارد شده به قفسه سینه سرنشین در تصادف احتمالی می‌باشند.

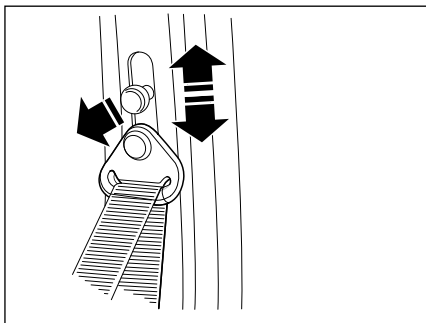

### تنظیم ارتفاع کمر بند ایمنی صندلی های جلو

برای تنظیم ارتفاع کمر بند، دکمه تنظیم ارتفاع کمر بند را بیرون بکشید و آن را یک یا چند پله بالا یا پایین ببرید. از نظر ایمنی بهتر است کودکان تنها از صندلی عقب خودرو استفاده کنند.



### اخطار

برای اینکه از کارایی کمر بند ایمنی کاسته نشود، بعد از بستن کمر بند جهت جلوگیری از آسیب دیدگی شانه نوار کمر بند بر روی شانه قرار داده شود، اطمینان حاصل کنید که پشتی صندلی ها در محل مناسب و صحیح قرار گرفته باشد.

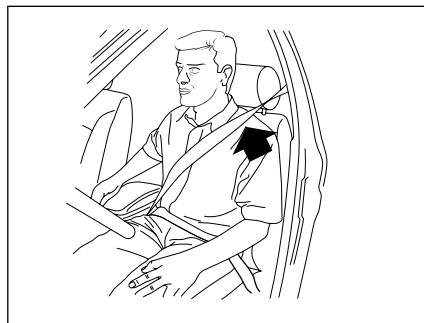

### اخطار

- از ورود اجسام خارجی بخصوص مواد چسبنده به داخل قفل که باعث درست عمل نکردن قفل کمر بند می شود، جلوگیری کنید.

- جهت دستیابی به ایمنی بیشتر، همواره کمر بند ایمنی ردیف جلو خودرو را بسته نگاه دارید تا در هنگام عملکرد سیستم ایربگ بهترین کارایی را داشته باشند.

- اطفال و کودکان به هیچ وجه نباید روی پای سر نشینان خودرو بنشینند. مخصوصاً هنگامی که فرزند شما روی پایتان نشسته، خطر جراحات شدید وجود دارد. هیچ گاه از یک کمر بند برای بستن دو نفر به طور همزمان استفاده نکنید.

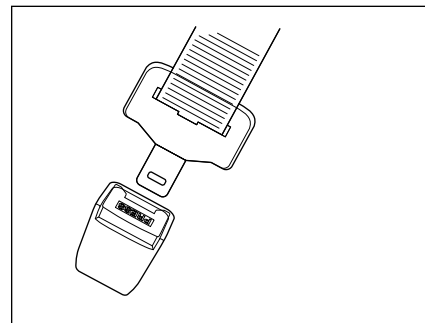

### بستن کمر بند

کمر بند را به آرامی از روی شانه و سینه عبور دهید و مطمئن شوید تاب نخورده باشد. زبانه فلزی آن را در قفل مخصوص داخل و با صدای تق، از قفل شدن آن اطمینان حاصل کنید.



### اخطار

کمر بندها تنها زمانی مفید و امن هستند که صندلی در حالت نزدیک به عمود قرار داشته باشد. اجازه ندهید هنگام حرکت، سر نشینان جلویی خودرو از صندلی های با پشتی خوابیده استفاده کنند با انجام این عمل در کمر بندهای ایمنی در سمت راننده، چراغ هشدار دهنده روی صفحه نمایش جلو داشبورد دیجیتال خاموش خواهد شد.

### سیستم پیش‌کننده و محدود‌کننده نیرو

به هنگام تصادف از قسمت جلو، ایمنی در صندلی جلو بواسطه وجود کمربندهای ایمنی مجهز به سیستم پیش‌کننده و محدود‌کننده نیرو بهبود بیشتری یافته است و بسته به میزان شدت ضربه، سیستم کشش اولیه، کمربندها را محکم‌تر می‌کند و آن را به میزان بیشتری به سمت صندلی سرنشین و راننده می‌کشد.

۱- سیستم کشش اولیه هنگامی که سوئیچ باز است فعال می‌گردد.

۲- محدود‌کننده‌های نیروی فشار کمربند: این مکانیزم به هنگام تصادف میزان نیرو را بر روی قفسه سینه سرنشین کاهش می‌دهد.

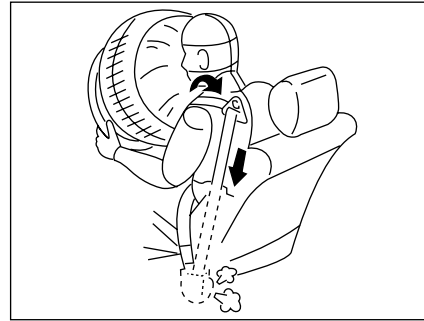

### کمربند ایمنی پیش‌کننده

کمربند ایمنی به همراه کیسه هوا فقط در هنگام دریافت ضربه‌های شدید ناشی از تصادفات از جلو فعال می‌شوند. آنها برای ضربه‌های ناشی از پشت، پهلوها، واژگون شدن و یا تصادفات خفیف از جلو طراحی نشده‌اند و به همین دلیل فعال نمی‌شوند. پیش‌کننده کمربند فقط یک بار می‌تواند فعال شود چنانچه یکبار این سیستم فعال شد (یعنی هنگامی که کیسه هوا فعال شد) باید در اسرع وقت پیش‌کننده کمربند توسط نمایندگی‌های مجاز ایران خودرو سرویس شود.



### اخطار

- سرویس و بازرسی سیستم پیش‌کننده کمربند و سیم‌کشی مربوطه باید توسط افراد ویژه آموزش‌دیده در نمایندگی مجاز ایران خودرو انجام گیرد. دستکاری و تعمیر نامناسب این سیستم ممکن است باعث فعال شدن ناخواسته و غلط و یا از کار افتادن آن گردد هر یک از این دو حالت می‌تواند باعث آسیب افراد گردد.

- فقط کمربندی که تا حد امکان روی بدن سرنشین محکم شده باشد کارایی لازم را خواهد داشت. بسته به ماهیت و شدت ضربه، سیستم پیش‌کننده همزمان با کیسه‌های هوا عمل می‌نماید. در صورت عدم عملکرد یکی از حالت‌های بالا یا نقص در سیستم چراغ خطر کیسه هوا روشن خواهد شد.

- جهت دستیابی به ایمنی بیشتر، همواره کمربند ایمنی ردیف جلو خودرو را بسته نگه دارید تا در هنگام عملکرد، کیسه هوا بهترین کارایی را داشته باشد.



به منظور اتصال صندلی کودک مجهز به ایزوفیکس بستهای پایین صندلی کودک را به قلابهایی که بین کفی و پشتی هستند متصل کنید و قلاب متصل به تسمه که بالای صندلی کودک است را به قلاب روی طاقچه عقب متصل کنید برای این منظور ابتدا در درپوش قلاب بالا که بر روی طاقچه عقب است را باز کنید سپس قلاب را متصل کنید.

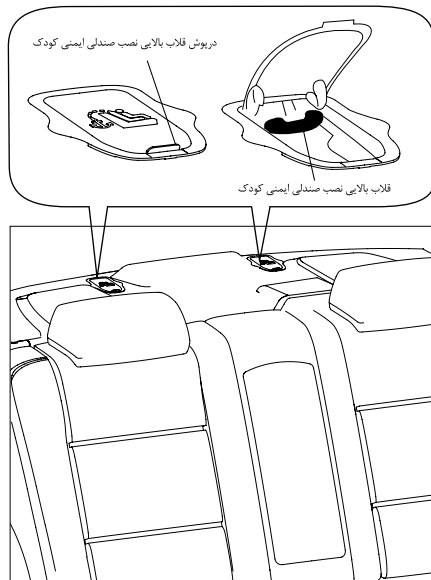

اتصالات صندلی کودک (در تصویر مشاهده می شود)، شامل سه حلقه است که دو تای آن بین کفی و پشتی صندلی عقب و دیگری روی طاقچه عقب قرار دارد. قلاب بالا که روی طاقچه عقب قرار دارد، در پوش دارد.

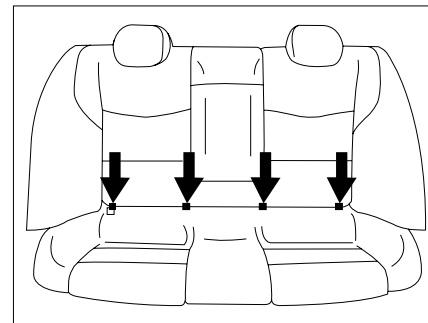

### نصب صندلی کودک به روش ایزوفیکس (Iso-fix)\*

این صندلی به سیستم اتصالات صندلی کودک مجهز است. روی صندلی کودکان چفت و بست هایی تعبیه شده است که به آسانی به دو حلقه ای که بین کفی و پشتی است اتصال پیدا می کند و قلابی متصل به تسمه در بالای صندلی کودک وجود دارد که به قلابی که روی طاقچه عقب قرار دارد متصل می شوند.

\* در صورت نصب در خودروی شما

چنانچه در موقعیتی که صندلی کودک نصب می شود پشت سری ثابت وجود دارد و تسمه قلاب بالای صندلی کودک تک است، تسمه را از بالای پشت سری مطابق تصویر عبور دهید.

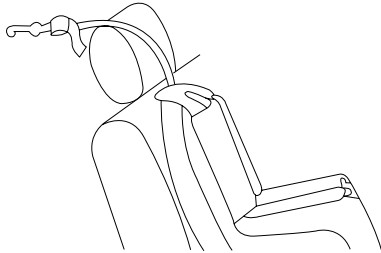

چنانچه در موقعیتی که صندلی کودک نصب می شود پشت سری ثابت وجود دارد و تسمه قلاب بالای صندلی کودک دو تایی است، تسمه را از اطراف پشت سری مطابق تصویر عبور دهید.

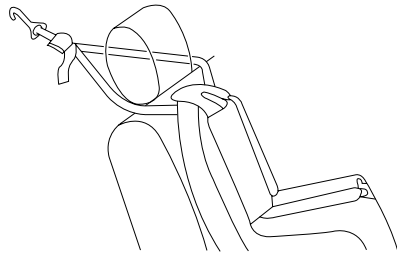

چنانچه در موقعیتی که صندلی کودک نصب می شود پشت سری متحرک وجود دارد پشت سری را بلند کرده و تسمه قلاب بالای صندلی را از زیر پشت سری رد کنید. چنانچه تسمه صندلی کودک شما دو تایی است از اطراف پشت سری تسمه را رد کنید. مطابق تصاویر زیر

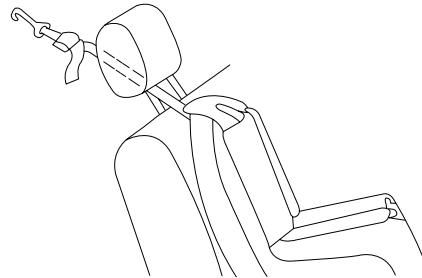
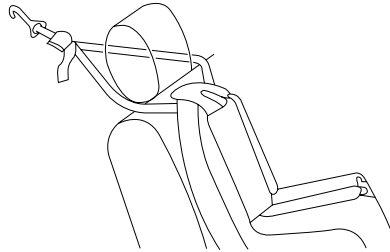

نصب تسمه قلاب بالای صندلی کودک به بست‌های روی طاقچه\*

چنانچه در موقعیتی که صندلی کودک نصب می شود پشت سری وجود ندارد چه در صورتی که تسمه قلاب بالای صندلی کودک تک و چه به صورت دو تایی باشد این تسمه را از روی پشتی رد کنید. مطابق تصاویر زیر.

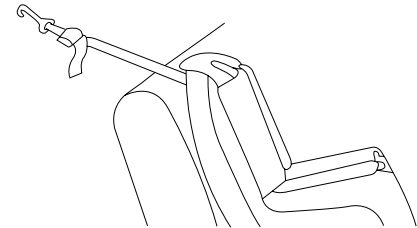
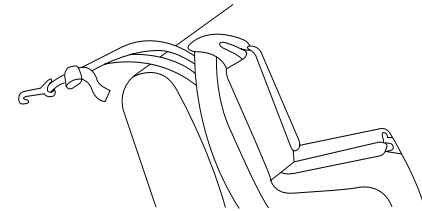



### اخطار

- هیچ وسیله‌ای نباید در کف خودرو (قسمت جلو طرف راننده) وجود داشته باشد. زیرا در حالت ترمز شدید، این وسایل می‌توانند به زیر پدال بلغزند و مانع استفاده از پدال‌ها شوند.

- اطفال و کودکان به هیچ وجه نباید روی پای سرنشینان خودرو بنشینند. مخصوصاً هنگامی که فرزند شما روی پایتان نشست، خطر جراحات شدید وجود دارد. هیچگاه از یک کمربند برای بستن دو نفر به طور همزمان استفاده نکنید.

### محل های صحیح جهت استقرار صندلی کودک با قابلیت اتصال با کمربند ایمنی

موقعیت صندلی			گروه وزنی	
صندلی عقب وسط	صندلی عقب کناری	صندلی سرنشین جلو		
X	U	X	گروه 0 تا ۱۰ کیلوگرم	
X	U	X	گروه 0+ تا ۱۳ کیلوگرم	
UF	UF	X	گروه I ۹ تا ۱۸ کیلوگرم	
UF	UF	X	گروه II ۱۵ تا ۲۵ کیلوگرم	
UF	UF	X	گروه III ۲۲ تا ۳۶ کیلوگرم	

توضیحات:

U) مناسب برای صندلی کودک نوع همگانی "UNIVERSAL" تأیید شده برای این گروه وزنی  
 UF) مناسب برای صندلی کودک نوع همگانی "UNIVERSAL" رو به جلو تأیید شده برای این گروه وزنی  
 X) این موقعیت برای این گروه وزنی مناسب نیست  
 صندلی یونیورسال یا همگانی برای نصب در تمامی خودروها مناسب می‌باشد.

محل های صحیح جهت استقرار صندلی کودک با قابلیت اتصال با ایزوفیکس (ISOFIX)\*

موقعیت ایزوفیکس ها (ISOFIX)			نوع فیکسچر	کلاس ابعادی	گروه وزنی
صندلی عقب وسط	صندلی عقب کناری	صندلی سر نشین جلو			
N	X	N	ISO/L1	F	صندلی حمل کودک
N	X	N	ISO/L2	G	
N	X	N	ISO/R1	E	گروه 0 تا ۱۰ کیلوگرم
N	X	N	ISO/R1	E	گروه 0 + تا ۱۳ کیلوگرم
N	X	N	ISO/R2	D	
N	X	N	ISO/R3	c	
N	X	N	ISO/R2	D	گروه ۱ ۹ تا ۱۸ کیلوگرم
N	X	N	ISO/R3	c	
N	IUF	N	ISO/F2	B	
N	IUF	N	ISO/F2X	B1	
N	IUF	N	ISO/F3	A	
N	IUF	N			

#### توضیحات

(IUF) مناسب برای صندلی کودک مجهز ایزوفیکس از نوع همگانی "UNIVERSAL" رو به جلو تأیید شده برای این گروه وزنی.

(X) این موقعیت ایزوفیکس برای صندلی کودک مجهز به ایزوفیکس در این گروه سنی مناسب نمی باشد.

(N) در این موقعیت اتصال ایزوفیکس موجود نیست.

برای اطلاع از کلاس ابعادی و نوع فیکسچر صندلی کودک خود به مشخصات و کتابچه راهنمای صندلی کودک مراجعه شود.



### اخطار

- از محکم شدن اتصال قلاب بالای متصل به تسمه صندلی کودک با قلابی که در طاقچه عقب قرار دارد مطمئن شوید. (رجوع شود به نحوه اتصال) در صورتی که اتصال به درستی صورت نگرفته باشد، در هنگام تصادف شاید به صورت مناسبی مهار ایمنی کودک نداشته باشد.
- اتصالات ایزوفیکس تنها زمانی استفاده شود که صندلی کودک در ناحیه کناری صندلی عقب قرار داده شده باشد. این اتصالات برای زمانی که صندلی کودک در موقعیت وسط صندلی عقب قرار داده شود کار بردی ندارد. چنانچه صندلی کودک را در وسط صندلی عقب قرار می‌دهید، تنها کمر بند ایمنی سرنشین وسط خودرو را ببندید.
- به حالت‌های مختلف بستن قلاب متصل به تسمه در بالای صندلی کودک بسته به شرایط پشت سری توجه فرمایید.
- اتصالات ایمنی کودک به گونه‌ای طراحی شده‌اند که تنها بارهایی را که به درستی بر صندلی کودک وارد می‌شوند را تحمل می‌کنند. تحت هیچ شرایطی آنها قابل استفاده برای کمر بند ایمنی بزرگسالان نمی‌باشند. اتصالات توان تحمل نیروی اضافه بر آنها در هنگام تصادف اگر تسمه صندلی به صورت کامل و یا کمر بند ایمنی بزرگسالان بر روی آن نصب شود را ندارد. بزرگسالی که اتصال کمر بند را بر روی اتصالات ایمنی کودک نصب می‌کند ریسک بزرگی را برای متحمل شدن جراحات شدیدی که در تصادف بوجود می‌آید، می‌کند.
- از نصب بلندگوهایی که نیاز به باز کردن قلاب بالای متصل به تسمه صندلی کودک دارد و یا در استفاده مناسب از قلاب بالای متصل به تسمه صندلی کودک، مداخله ایجاد می‌کند، خودداری فرمایید.
- تصادف می‌تواند سیستم ایزوفیکس خودرو را دچار آسیب دیدگی کند. ایزوفیکس آسیب دیده نمی‌تواند مهار ایمنی برای کودک باشد و منجر به جراحات جدی و یا حتی مرگ در تصادف شود. بدین منظور مطمئن شوید که سیستم ایزوفیکس بعد از تصادف به درستی کار می‌کند. در اولین فرصت یک بازرس باید این سیستم را چک کند و در صورت نیاز جایگزینی‌های لازم را انجام دهید.

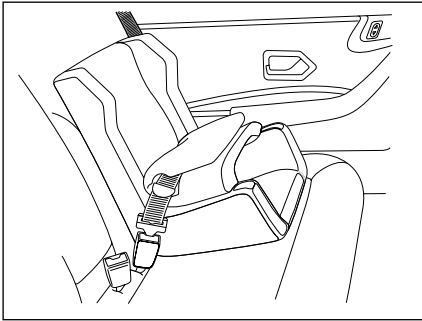

صندلی مخصوص اطفال ۹ ماهه تا ۳ ساله (وزن تا ۱۸ کیلوگرم) را به صورت رو به جلو، در صندلی عقب خودرو مستقر و از ۲ یا ۳ نقطه به کمربند (کمربند ساده یا با قرقره قفل شونده) محکم کنید.

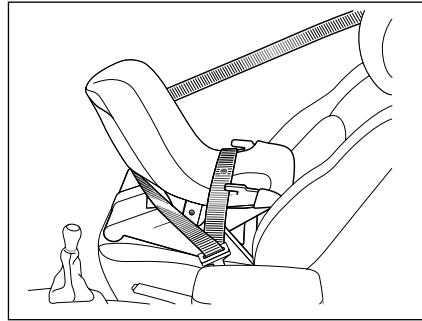

صندلی مخصوص اطفال تا سن ۹ ماهگی (وزن تا ۱۰ کیلوگرم) را به صورت رو به پشت از سه نقطه به تسمه کمربند یا قرقره قفل شونده) محکم کنید.



### اخطار

- به منظور حفظ ایمنی، کودکان زیر ۱۳ سال در صندلی عقب بنشینند.
- هرگز کودکان زیر ۱۳ سال را در صندلی جلو نشانید.
- هرگز صندلی مخصوص اطفال که رو به عقب بسته می‌شود را در صندلی جلو خودرو قرار ندهید.
- زمانی که صندلی کودک به حالت پشت به سمت جاده در صندلی سرنشین جلو قرار گرفته باشد، حتماً باید کیسه هوای سرنشین غیرفعال شود. در غیر اینصورت خطر زخمی شدن شدید و یا کشته شدن کودک به دلیل باز شدن کیسه هوا وجود دارد. زمانی که صندلی کودک به حالت رو به سمت جاده در صندلی سرنشین جلو قرار گرفته باشد، صندلی خودرو را از نظر موقعیت طولی کاملاً وسط قرار دهید، پشتی صندلی را صاف کنید و کیسه هوای سرنشین را فعال سازید.

**توجه:** افراد زیر ۷ یا ۸ سال به دلیل تفاوت نسبت وزن سر به بدن، کودک محسوب می‌شوند. در کاهش ناگهانی سرعت خودرو، وزن سر با توجه به ضعف نسبی عضلات گردن کودکان می‌تواند صدمات جدی به ستون مهره‌ها وارد سازد. تنها در مواقعی که سن سرنشینان حدود ۱۳ سال و یا قد آنها بیش از ۱۳۷ سانتیمتر باشد، می‌توان آنان را نوجوان محسوب کرد. به همین دلیل در اغلب کشورها جهت مسافرت و استفاده از وسایل ایمنی مناسب کودکان، قوانینی پیش بینی شده است.



### اخطار

هیچ وسیله‌ای نباید در کف خودرو (قسمت جلو طرف راننده) وجود داشته باشد؛ زیرا در حالت ترمز شدید، این وسایل می‌توانند به زیر پدال بلغزند و مانع استفاده از پدال‌ها شوند.

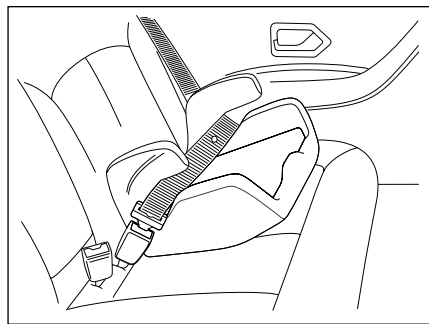

همچنین کودکان درشت اندام ۳ سال به بالا را می‌توان با یک تشک کمکی (Booster seat)، در صندلی عقب خودرو و رو به جلو به گونه‌ای نشانده که کمربند (کمربند ساده یا کمربند با قرقه قفل شونده) در دو یا سه نقطه به تشک کمکی محکم شود (این روش بخصوص برای کودکان بین ۳ تا ۶ سال مناسب است).

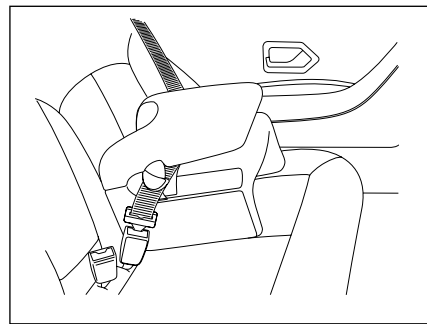

کودکان ۳ سال به بالا (وزن بیش از ۱۵ کیلوگرم) را می‌توان با یک محافظ مخصوص، در صندلی عقب خودرو، رو به جلو به گونه‌ای نشانده که کمربند (کمربند ساده یا کمربند با قرقه قفل شونده) در دو یا سه نقطه به محافظ محکم شود (این روش بخصوص برای کودکان بین ۳ تا ۶ سال مناسب است).



#### اخطار

اطفال و کودکان به هیچ وجه نباید روی پای سرنشینان خودرو بنشینند. مخصوصاً هنگامی که فرزند شما روی پایتان نشست، خطر جراحات شدید وجود دارد. هیچ‌گاه از یک کمربند برای بستن دو نفر به طور همزمان استفاده نکنید.

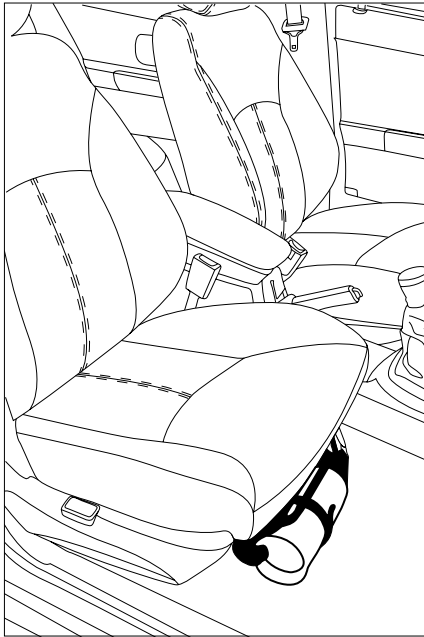

**نحوه کاربرد:**

روش فعال کردن کپسول به شرح ذیل بر روی بدنه کپسول به زبان فارسی درج شده است. که حتماً با دقت مطالعه فرمائید.

- ضامن را بکشید.

- ضامن درپوش فوقانی را به سمت بالا بکشید.

- افشانک را به سمت بن آتش (کانون آتش) نشانه گرفته و دستگیره را برای تخلیه پودر به سمت پائین فشار دهید.

**توجه:**

در صورت بروز آتش در محفظه موتور، از باز کردن کامل در موتور و تسریع در رسیدن هوا خودداری کنید. پس از کشیدن ضامن و فعال کردن کپسول، در موتور را تا ارتفاع حدود ۱۰ الی ۱۵ سانتیمتر با احتیاط و دقت باز کنید و همزمان، با خونسردی مواد کپسول را حدود ۱ الی ۲ ثانیه از این محل به سمت مرکز آتش، تخلیه کنید. سپس در موتور را بالا برده و به سمت کانون آتش، کپسول را تخلیه کنید و توجه داشته باشید که این کپسول یک کیلویی و زمان تخلیه آن ۱۰-۷ ثانیه می باشد، لذا دقت در انجام عملیات اطفاء حریق بسیار ضروری است.

**کپسول استاندارد اطفاء حریق خودرو\***

ضروریست استفاده کنندگان محترم قبل از استفاده، نحوه کاربرد آن را فرا گیرند.

**مشخصه های محصول:**

۱- این نوع کپسول از نوع پودر شیمیایی خشک با کارتریج (کپسول) ۱۶ گرمی گاز CO<sup>2</sup> تحت فشار می باشد و در هنگام عملکرد پس از کشیدن ضامن، گاز داخل کارتریج با پودر خشک مخلوط شده و مواد خاموش کننده تحت فشار، آماده خروج می باشند.

۲- تطابق دمای نگهداری و کارکرد با شرایط آب و هوایی ایران (۹۰ تا ۳۰- درجه سانتیگراد)

۳- این نوع کپسول با توجه به استفاده از کارتریج تا ۵ سال نیاز به بازدید و بازرسی ندارد و در صورت استفاده از کپسول امکان شارژ مجدد آن به راحتی امکان پذیر می باشد.

۴- عدم کلوخه شدن پودر در صورت ارتعاشات ناشی از خودرو و تحمل شرایط حرارتی و ضربه از مزایای این کپسول می باشد.



**هشدار**

مهارت و خونسردی در هنگام استفاده از کپسول اطفاء حریق شرط اساسی در مهار آتش می باشد و شرکت خودروساز در قبال عدم استفاده صحیح کاربر و یا عدم اطفاء حریق تعهدی ندارد.

\* در صورت نصب در خودروی شما



### نکات بسیار مهم:

- ۱- هرگز شیر تخلیه کپسول را باز نفرمائید، این کار موجب از بین رفتن کیفیت مواد داخل کپسول و کاهش قدرت خاموش کنندگی آن می گردد.
- ۲- به هنگام آتش سوزی و یا شرایط اضطراری، در صورت قفل شدن درها و شیشه‌ها و عدم امکان باز نمودن آنها کپسول را از زیر صندلی بغل راننده برداشته و با زدن ضربه به وسیله قسمت انتهایی کپسول به شیشه‌ها و شکستن آن از خودرو خارج شوید.
- ۳- اگر چه مواد داخل کپسول سمی نمی‌باشد، ولی هرگز کپسول را به طرف صورت و چشم افراد تخلیه نکنید.
- ۴- هنگام نصب در داخل خودرو دقت فرمائید که کپسول در محل خود به خوبی قرار گرفته باشد و کمربند

- پلاستیکی نگهدارنده آن کاملاً در محل خود قفل شده باشد. شایان ذکر است که در غیر این صورت در موارد ضربه و یا تصادف امکان حرکت و جدا شدن از محل خود وجود دارد.
- ۵- در هنگام آتش سوزی کاملاً خونسرد باشید و با دقت عملیات اطفاء حریق را انجام دهید.
  - ۶- شایان ذکر است کپسول یک کیلویی فوق جهت کنترل یا مهار آتش و جلوگیری از پیشرفت حریق در بدو شروع آن طراحی شده است لذا در مواردی که آتش سوزی در سطح گسترده یا وسیع حادث شود باید به کمک نیروهای امدادی جهت اطفاء حریق اقدام نمود و کپسول یاد شده در خصوص این موارد فاقد کارایی لازم می‌باشد.



### هشدار

مهارت و خونسردی در هنگام استفاده از کپسول اطفاء حریق شرط اساسی در مهار آتش می‌باشد و شرکت خودروساز در قبال عدم استفاده صحیح کاربر و یا عدم اطفاء حریق تعهدی ندارد.

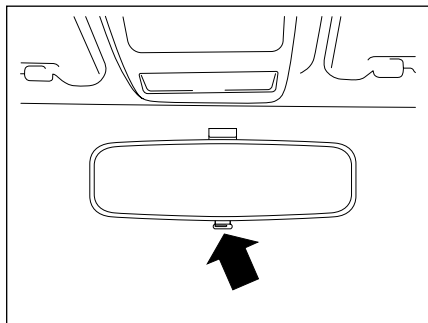

### آینه جلو

پس از تنظیم صندلی و فرمان، آینه را تنظیم کنید. برای رهایی از تابش نور بالای خودروهای عقبی، با فشار دکمه زیر آینه، آن را به حالت شب در آورید. با کشیدن دکمه به طرف خود می‌توانید آینه را به حالت او برگردانید.

**توجه:** قرار دادن آینه در حالت شب، باعث کاهش انعکاس نور خودروهای عقبی می‌شود اما گاهی تصویر آینه در حالت شب، راننده را در تشخیص موقعیت خودروهای عقبی به اشتباه می‌اندازد.

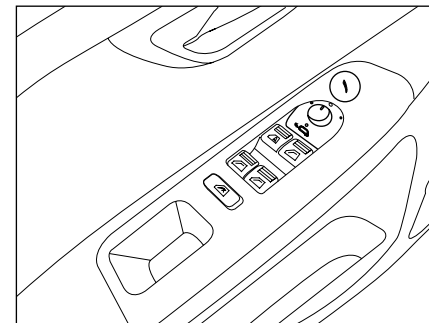
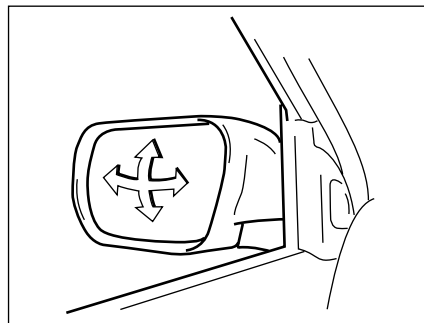

### تنظیم آینه برقی

۱- پس از باز کردن سوئیچ، آینه در راست یا چپ را با چرخاندن کلید شماره ۱ به سمت چپ یا راست، انتخاب کنید.  
۲- با حرکت دادن کلید شماره ۱ در جهات چهارگانه، آینه را به طرف بالا، پایین، چپ یا راست تنظیم کنید.



### اخطار

تصویر اجسام در آینه دورتر از فاصله واقعی آنها به نظر می‌رسد.

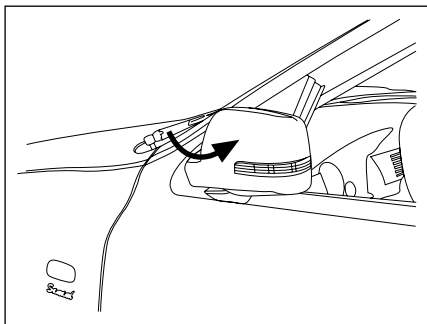

با یک بار فشردن دکمه "قفل کردن" روی کنترل از راه دور، ابتدا درها قفل و با ضربه دوم (در طول ۱۰ ثانیه پس از ضربه اول) بر روی همان دکمه آینه‌ها قفل می‌شوند. با یکبار فشردن دکمه "بازکردن" روی کنترل از راه دور، آینه‌ها نیز باز می‌شوند.

علاوه بر این، این آینه‌ها می‌توانند در هنگام روشن بودن و حتی حرکت خودرو از طریق کلیدهای سلکتور بر روی مجموعه کلیدهای شیشه بالا بر باز و بسته شوند. بنابراین راننده می‌تواند هنگام عبور از معابر کم عرض آینه را به حالت بسته درآورد.

چنانچه از فلاشر استفاده شود، چراغ‌های روی آینه‌های تاشو همزمان با فلاشر مربوطه شروع به چشمک زدن می‌کند.

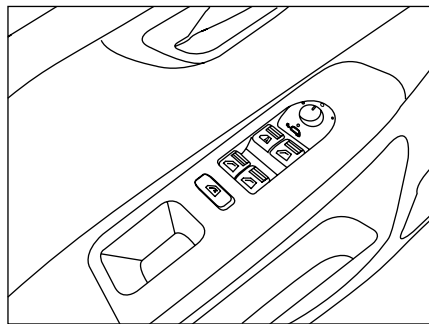

### آینه تاشوی برقی\*

بسیاری از دارندگان خودرو از مزایای تا شدن آینه‌های جانبی، بخصوص هنگامی که خودرو در یک معبر پارک شده‌اند، مطلعند. از جمله این مزایای می‌توان به بالا بردن ضریب اطمینان به سلامت آینه به هنگام ترک خودرو و اشغال کردن فضای کمتر برای پارک خودرو اشاره کرد.

در صورت مجهز بودن خودرو به آینه‌های برقی تاشو، با چرخاندن ۱۸۰ درجه‌ای کلید ۱، آینه‌ها بسته شده و با خارج شدن از این وضعیت باز می‌شود. در همین راستا و نیز به منظور افزایش آسایش دارندگان خودرو، آینه‌های تاشوی برقی، بدون نیاز به استفاده از نیروی دست و همزمان با بستن درهای خودرو از طریق کنترل از راه دور به صورت اتوماتیک بسته و با باز کردن درها از روی کنترل از راه دور باز می‌شوند.

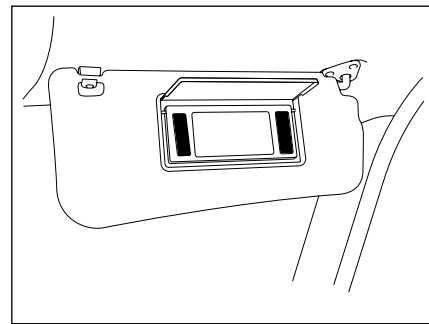

### آینه آرایش

آفتابگیر را برای استفاده از آینه آرایش به پایین بچرخانید.



### اخطار

آینه‌ها را هنگام رانندگی تنظیم نکنید این عمل فوق العاده خطرناک است. به دلایل ایمنی، این تنظیم را هنگامی که خودرو متوقف است انجام دهید.

\* در صورت نصب در خودروی شما

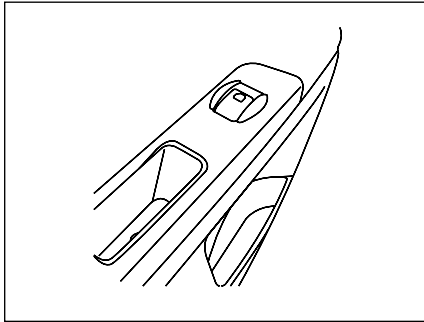

### کلید شیشه‌ها

هر سرنشین می‌تواند شیشه سمت خود را باز و بسته کند. شیشه‌های عقب خودرو در صورتی که راننده آنها را قفل کرده باشد قابل باز و بسته شدن نیستند.

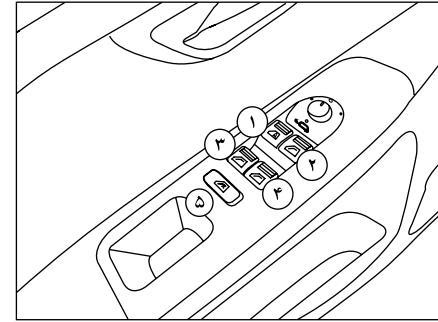

### شیشه‌های بغل

کلیدهای تنظیم در کنار راننده:

- ۱- شیشه جلو سمت چپ
  - ۲- شیشه جلو سمت راست
  - ۳- شیشه عقب سمت چپ
  - ۴- شیشه عقب سمت راست
- راننده می‌تواند شیشه‌های عقب را قفل کند.



### اخطار

- ماندن انگشت، دست و سر میان شیشه برقی در حال بسته شدن، می‌تواند جراحات جدی ایجاد کند.  
- بسته شدن غیر صحیح شیشه‌ها می‌تواند باعث جراحات شدید بشود.



### اخطار

هیچگاه خودرویی را که در آن کودک (یا حیوانی) قرار دارد و کارت کلید نیز درون آن می‌باشد، ترک نکنید، در واقع کودک (یا حیوان) می‌تواند شیشه بالابرها برقی را فعال کنند و باعث گیر کردن بخشی از بدن (گردن، بازو، دست و...) بین شیشه شود و این امر می‌تواند منجر به وارد آمدن جراحات جدی گردد. در صورت گیر کردن توسط شیشه، بلافاصله با فشردن کلید در جهت مخالف مشکل را حل کنید.

این سیستم امنیتی خطرات ناشی از فراموش کردن بالا بردن شیشه‌ها، برطرف می‌کند و باعث می‌شود راننده با آسودگی خودروی خود را ترک نماید.

### فرمان جابجایی خودکار ۴ شیشه درها\*

این سیستم امکان بالا و پایین بردن شیشه‌ها هم به صورت دستی و هم به صورت خودکار برای هر ۴ شیشه را فراهم می‌نماید. در خودروهای معمولی تنها عملکرد شیشه بالابر سمت راننده به صورت خودکار می‌باشد.

#### - حالت دستی:

کلید شیشه بالابر را فشار داده و نگه دارید. وقتی کلید را رها کنید شیشه خواهد ایستاد.

#### - حالت خودکار:

با یکبار فشار دادن کوتاه کلید شیشه بالابر، شیشه کاملاً بسته و یا باز می‌شود. سیستم جدید شیشه بالابرهاى خودرو شما امکان بالا و یا پایین بردن شیشه‌ها، هم به صورت دستی و هم به صورت خودکار برای هر چهار پنجره را فراهم می‌کند. چنانچه کلید بالا (یا پایین) را برای یک لحظه فشار داده و سپس رها کنید، شیشه به صورت خودکار تا انتها بالا (یا پایین) می‌رود. چنانچه کلید بالا (یا پایین) را فشار داده و برای مدت بیشتری نگه داریم، تا هنگامی که کلید را رها نکرده ایم شیشه به سمت بالا (یا پایین) حرکت کرده و هنگامی که کلید را رها کنیم حرکت آن متوقف می‌شود.

### سیستم حفاظتی ضد مانع (Anti pinch)\*

سیستم ضد مانع یک سیستم ایمنی است که از خطرات ناشی از به دام افتادن اعضای بدن هنگام بالا رفتن شیشه‌های خودرو جلوگیری می‌کند. در این سیستم چنانچه شیشه هنگام بالا رفتن، با مانعی برخورد کند، متوقف شده، سپس در جهت عکس حرکت می‌کند. به این ترتیب از صدماتی که همواره و حتی در برخی موارد جان کودک را تهدید می‌کند، پیشگیری می‌شود. علاوه بر این باتوجه به مکانیزم حفاظتی سیستم یادشده سبب افزایش طول عمر مفید شیشه بالابرها در خودرو می‌گردد.

#### بسته شدن خودکار شیشه‌ها\*

این سیستم باعث می‌شود که راننده هنگام خاموش کردن خودرو و قفل کردن درهای خودرو از طریق ریموت کنترل، پنجره‌های خودرو یک به یک چک شده و هر کدام که پایین باشد، شیشه تا انتها بالا داده شود. با یکبار زدن دکمه قفل روی کنترل از راه دور، ابتدا درها قفل و با ضربه دوم بر روی همان کلید، شیشه‌ها به طور اتوماتیک و به ترتیب زیر بالا می‌روند: شیشه راننده، شیشه شاگرد، شیشه عقب راست و شیشه عقب چپ)



#### اخطار

شیشه بالابرهاى برقی خودرو با وجود سیستم حفاظتی ضد مانع تنها از وارد شدن صدمات شدید در اثر اعمال نیروی زیاد جلوگیری می‌کند. لذا توصیه می‌شود همواره احتیاط معمول را رعایت کنید.



#### هشدار

همواره پیش از ترک کامل محل توقف خودرو، از بسته شدن اتوماتیک هر چهار شیشه، اطمینان حاصل فرمائید.

\* در صورت نصب در خودروی شما

**توقف آرام شیشه‌ها در انتهای مسیر\***

در این سیستم سرعت شیشه به هنگام پایین آمدن در انتهای مسیر به صورت اتوماتیک کم شده و بدون آنکه ضربه‌ای به در وارد کند می‌ایستد. این قابلیت، صدای آزاردهنده ناشی از توقف ناگهانی شیشه در انتهای مسیر را حذف و عمر قطعات داخلی در را افزایش می‌دهد. (اشکار است که سیستم ضد مانع فعال است و چنانچه مانعی در مسیر بالا رفتن شیشه قرار گیرد، حرکت شیشه متوقف شده و در جهت عکس حرکت می‌کند.)

**توجه:**

**هنگام تنظیم کردن سیستم، عملکرد ضد مانع فعال نمی‌باشد.**

**توجه:**

شیشه بالابر هوشمند مجهز به حسگری (سنسور) است که موقعیت شیشه را با دقت بالا در هر لحظه در حافظه ثبت می‌کند. برای تشخیص نقاط ابتدایی و انتهایی دامنه حرکت شیشه، تنظیم‌های اولیه سیستم الکترونیکی شیشه بالابر در کارخانه انجام شده است. چنانچه به هر دلیل از جمله باز کردن سر باتری، تغذیه دائم سیستم شیشه بالابر قطع شود، تنظیم‌های اولیه از حافظه پاک می‌شود و قابلیت‌های جدید شیشه بالابرهای هوشمند غیرفعال می‌شود.

پس از اتصال مجدد تغذیه دائم، نیاز است تنظیمات اولیه و راه‌اندازی شیشه یک بار دیگر انجام شود. مراحل این کار که به راحتی و توسط فرد قابل انجام است که به شرح زیر است:

- ۱- شیشه را تا انتها پایین ببرید.
- ۲- شیشه را تا انتها به صورت دستی بالا ببرید. (توجه داشته باشید حالت اتوماتیک فعال نمی‌باشد.)
- ۳- پس از رسیدن شیشه به انتهای مسیر، کلید به مدت یک ثانیه نگه داشته شود.

**غیر فعال کردن موقتی سیستم حفاظتی ضد مانع (Anti pinch)**

در صورتیکه در مسیر حرکت شیشه مانعی وجود داشته باشد و یا سیستم دچار ایراد گردد و باعث حرکت برگشت به پایین اشتباهی شیشه و مانع از بسته شدن کامل شیشه شود، می‌توان موقتاً برای یک بار بسته شدن شیشه، سیستم (Anti pinch) را غیرفعال کرد.

● بعد از پایین آمدن ناخواسته شیشه، تنها به مدت ۵ ثانیه فرصت دارید که سیستم (Anti pinch) را غیر فعال کنید.

● بعد از توقف کامل شیشه بالابر و قبل از سپری شدن زمان ۵ ثانیه: شیشه را با دکمه شیشه پایین‌آور پایین آورید تا شیشه در موقعیت کاملاً پایین قرار گیرد (دکمه شیشه پایین‌بر را بیش از ۴۰ ثانیه نگه دارید)

● سپس بلافاصله کلید شیشه بالابر را بصورت دستی تا زمان بسته شدن کامل شیشه نگه دارید و پس از بسته شدن کامل شیشه کلید را رها کنید.

در صورت اجرای صحیح دستورالعمل فوق، با غیر فعال کردن (Anti pinch)، شیشه بدون برگشت به پایین به طور کامل بسته می‌شود و در صورت قرار گرفتن مانعی در مسیر، آن را تحت فشار قرار می‌دهد.

**توجه:** در صورت لزوم غیر فعال کردن سیستم (Anti pinch) فرآیند فوق بایستی هر بار تکرار گردد. زیرا سیستم با هر بار بالا و پایین بردن شیشه‌ها مجدداً فعال می‌گردد.

\* در صورت نصب در خودروی شما

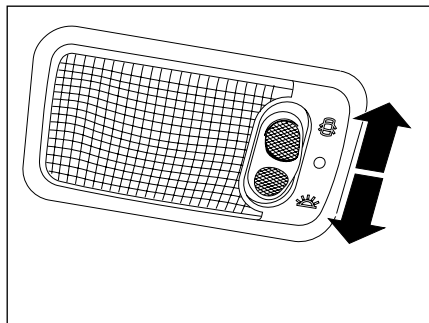

### چراغ سقفی عقب

این چراغ بطور دائم و یا با باز شدن یکی از درهای جلو یا عقب روشن می‌شود. اگر چراغ با باز شدن در روشن شود، در صورت بسته بودن سوئیچ ۱۲ ثانیه پس از بسته شدن درها خاموش خواهد شد.

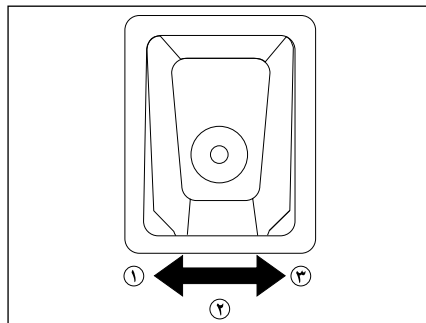

### چراغ نقشه خوانی

- ۱- چراغ سمت راننده روشن
- ۲- خاموش
- ۳- چراغ سمت سرنشین روشن

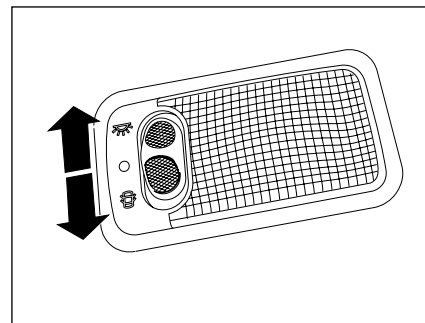

### چراغ سقفی جلو

این چراغ بطور دائم و یا با باز شدن یکی از درهای جلو یا عقب روشن می‌شود. اگر چراغ با باز شدن در روشن شود، در صورت بسته بودن سوئیچ ۱۲ ثانیه پس از بسته شدن درها خاموش خواهد شد.



یکی از درها باز: چراغ روشن

چراغ خاموش

چراغ روشن



چراغ روشن

چراغ خاموش

یکی از درها باز: چراغ روشن

### گرمایش و تهویه

سیستم گرمایش و تهویه خودرو، هوای تازه و یا گرم را از شبکه‌های ورودی جلوی شیشه جلو، به داخل اتاق هدایت می‌کند.

برای شیشه جلو، صورت و پاها برای سرنشینان جلو، خروجی‌های هوا تعبیه شده است.

همچنین برای سرنشینان عقب خروجی‌های هوا در انتهای کنسول وسط وجود دارد.\*

اطلاعات مربوط به عملکرد سیستم‌های گرمایش و تهویه و همچنین کولر در صفحات بعدی خواهد آمد.

**نکته مهم:** روی شبکه‌های خروجی هوای طاقچه عقب (زیر شیشه عقب) را برای گردش کامل هوا درون اتاق آزاد نگه دارید.

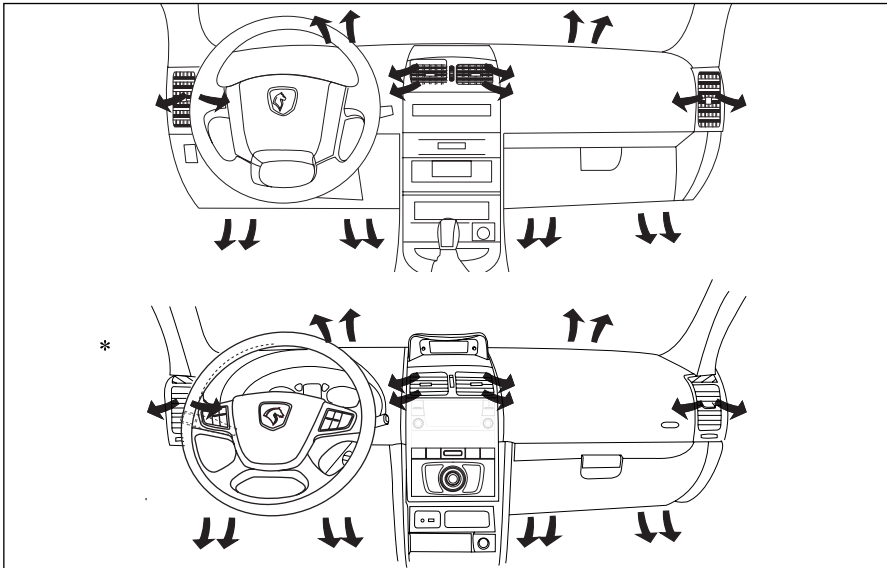

### هشدار

- برای جلوگیری از رسوب گرفتگی بخاری از آب مقطر (در رادیاتور) استفاده نمایید.
- کولر خود را هر ۱۵ روز یک بار حداقل به مدت ۱۰ دقیقه روشن نمایید. (حتی در زمستان)
- برای خاموش کردن کولر خودرو، ابتدا دکمه A/C را خاموش کرده و پس از چند ثانیه موتور را خاموش نمایید.
- شارژ نمودن گاز کولر به غیر از گاز R-134a (سازگار با محیط زیست و غیر مخرب لایه اوزون) به سیستم تهویه خودرو شما صدمه خواهد زد.



### اخطار

مدار سیال خنک کننده را باز نکنید، این سیال برای چشم و پوست خطرناک است.

\* در صورت نصب در خودروی شما



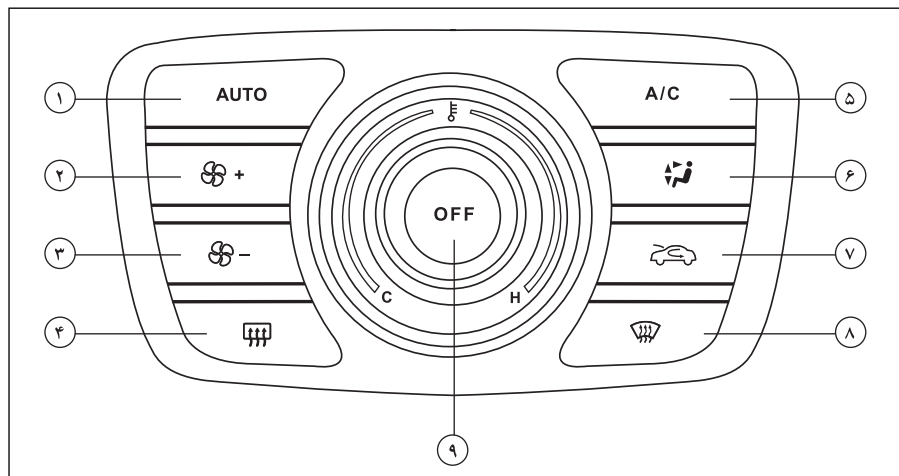

۶- انتخاب مسیر توزیع هوا

۷- کنترل ورود هوای تازه

۸- کلید بخارزدایی شیشه جلو

۹- الف: خاموش کردن سیستم تهویه

ب: چرخاندن ولوم جهت کاهش/افزایش دما

### تهویه اتوماتیک\*

۱- تنظیم اتوماتیک سیستم تهویه

۲- افزایش سرعت فن

۳- کاهش سرعت فن

۴- روشن کردن گرمکن شیشه عقب

۵- دکمه جهت روشن کردن کولر

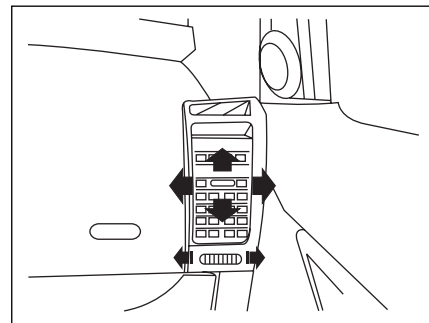

### دریچه‌های هوای کابین

چنانچه دکمه چرخان را به سمت پایین و یا بالا بچرخانید، دریچه بسته و یا باز خواهد شد. با حرکت دادن دکمه وسط دریچه به طرفین و یا بالا و پایین، جهت جریان هوا تنظیم می‌شود.

\* در صورت نصب در خودروی شما

### ۱- دکمه AUTO

با زدن این دکمه سیستم به طور اتوماتیک دمای هوای داخل کابین خودرو را مطابق با دمای انتخاب شده تنظیم می‌کند. در سیستم اتوماتیک سرعت فن، مسیر توزیع هوا به طور اتوماتیک در جهت ثابت نگه داشتن دمای دلخواه شما کنترل خواهند شد.

جهت تنظیم دمای مورد نظر ولوم شماره ۹ را بچرخانید. میزان دما روی صفحه نمایش نشان داده خواهد شد. توصیه ما این است از تنظیم اتوماتیک هوا استفاده شود، این عملکردهای اتوماتیک به واسطه وجود چندین سنسور انجام می‌شود و بنابراین نیازی به تغییر تنظیمات نمایش داده شده نیست.

**توجه:** در صورتی که حالت A/C انتخاب شده باشد، کنترل دما بهتر از حالت مصرف بهینه ECO می‌باشد.

### ۲،۳- دکمه کنترل سرعت چرخش فن: - / +

با زدن دکمه + سرعت چرخش فن افزایش یافته و با زدن دکمه - سرعت چرخش فن کاهش می‌یابد. در حالت اتوماتیک سرعت چرخش فن بر اساس دمای تنظیم شده کنترل می‌شود، و در صورت فشرده شدن کلیدهای اشاره شده، تنظیم از حالت اتوماتیک خارج می‌شود.

### ۴- دکمه گرمکن شیشه عقب:

با زدن این دکمه زمانی که موتور روشن است گرمکن شیشه عقب را فعال کنید. با زدن این دکمه گرمکن شیشه عقب تقریباً به مدت ۱۲ دقیقه روشن می‌ماند. قبل از خاموش شدن اتوماتیک شیشه گرمکن، می‌توان آن را با فشار مجدد دکمه غیرفعال ساخت. در زمان خاموش بودن سیستم تهویه هوا نیز امکان روشن کردن گرمکن شیشه عقب وجود دارد، زمانی که

سیستم تهویه هوا خاموش است، عبارت OFF روی صفحه نمایش نشان داده خواهد شد که پس زدن این دکمه عبارت OFF خاموش می‌شود.

### ۵- دکمه A/C

این دکمه جهت خاموش و روشن کردن تهویه مطبوع خودرو است. زمانی که تهویه مطبوع خاموش است عبارت ECO روی صفحه نمایش نشان داده خواهد شد. زمانی که سیستم تهویه هوا خاموش است، با زدن دکمه A/C سیستم تهویه مطابق آخرین تنظیمات قبل از خاموشی روشن خواهد شد.

### ۶- دکمه انتخاب مسیر توزیع هوا:

با زدن پی در پی کلید می‌توانید مسیر توزیع هوا را به ترتیب زیر تغییر دهید:

صورت 

صورت و پا 

پا 

پا و شیشه جلو 

شیشه جلو 

مسیر توزیع هوا روی صفحه نمایشگر نشان داده می‌شود. در حالت اتوماتیک مسیر توزیع هوا بر اساس دمای تنظیم شده به صورت اتوماتیک کنترل می‌شود و در صورت زدن این کلید، تنظیم از حالت اتوماتیک خارج می‌شود.

### ۷- دکمه کنترل هوای ورودی:

با زدن این کلید می‌توانید تبادل هوا با بیرون از خودرو را قطع کنید. در این حالت هوا تنها در داخل خودرو گردش خواهد کرد؛ عملکرد دائمی و طولانی مدت گردش هوای داخلی خودداری کنید. زیرا امکان ایجاد بخار و تنزل کیفیت هوای داخلی وجود دارد. مجدداً این کلید را فشار دهید تا تبادل هوا

با بیرون خودرو برقرار شود. در زمان خاموش بودن سیستم تهویه هوا نیز امکان کنترل هوای ورودی وجود دارد. زمانی که سیستم تهویه هوا خاموش است، عبارت OFF روی صفحه نمایش نشان داده خواهد شد که پس از زدن این دکمه عبارت OFF خاموش می‌شود.

### ۸- دکمه گرمکن شیشه جلو:

برای رفع بخار گرفتگی یا یخ زدگی شیشه جلو این دکمه را بزنید. در صورت زدن این کلید تهویه مطبوع روشن شده، میزان سرعت فن روی حداکثر مقدار و مسیر توزیع هوا در جهت شیشه‌های جلو تنظیم می‌شود. عملکرد بخارزدایی و یا برفک زدایی به صورت اتوماتیک انجام می‌شود.

### ۹- ولوم کنترل دما:



با چرخش این ولوم میزان دمای داخل کابین خودرو را می‌توانید روی مقدار دلخواه تنظیم کنید. با چرخش ولوم به سمت راست (کلمه H) میزان دما افزایش یافته و یا چرخش ولوم به سمت چپ (کلمه C) میزان دما کاهش می‌یابد. میزان دمای کابین از ۱۴ الی ۲۲ درجه سلسیوس قابل تنظیم است.

در زمان خاموش بودن سیستم تهویه هوا امکان تنظیم دما وجود ندارد. جهت خاموش کردن سیستم تهویه، دکمه OFF را بزنید. زدن مجدد این کلید تأثیری در عملکرد سیستم تهویه ندارد. برای خارج شدن از این حالت و فعال کردن سیستم می‌توانید یکی از دکمه‌های زیر را بزنید:

دکمه AUTO

دکمه A/C

دکمه‌های کنترل سرعت فن - / + 

دکمه‌های گرمکن شیشه عقب و جلو  / 



### هشدار

۱. تهویه زمانی فعال است که موتور روشن باشد.
۲. افراد بزرگسال و ناتوان و کودکان را تنها در خودرو رها نکنید.
۳. در روزهای گرم تابستان دمای کابین به سرعت بالا می‌رود و امکان صدمات شدید و کشنده به سرنشین خودرو وجود دارد.
۴. از وضعیت گردش هوا کابین در مدت طولانی استفاده نکنید. این کار باعث بخارگرفتگی شیشه‌ها و کمبود اکسیژن می‌شود.
۵. دمای آسایش مطابق دلخواه سرنشین قابل تنظیم است (تابستان حدود ۲۲ درجه و در زمستان حدود ۲۶ درجه)
۶. در مواردی که خودرو برای مدت طولانی در معرض نور آفتاب قرار گرفته و هوای داخل کابین داغ شده است، حتماً به مدت چند دقیقه با پایین دادن شیشه‌ها هوای اتاق را تهویه کرده، سپس شیشه‌ها را بالا داده و کولر را روشن کنید.
۷. جهت سالم ماندن سیستم تهویه هوای خودرو، یک تا دو بار در ماه ۱۰ تا ۵ دقیقه سیستم را روشن کنید.



### اخطار

مدار سیال خنک کننده کولر را باز نکنید. این سیال برای چشم و پوست خطرناک است. در صورت بروز مشکل به نمایندگی‌های مجاز مراجعه شود.

مطابق با جدول سرویس‌ها در فصل سرویس‌های دوره‌ای نسبت به تعویض آن اقدام کنید.

۴. چنانچه سرعت هوای فن ضعیف گردد و یا بوی نامطلوب و بخارزدایی ناقص مشاهده گردید، نسبت به تعویض فیلتر اقدام کنید.

۵. برای جلوگیری از رسوب گرفتگی بخاری از ضدیخ (در رادیاتور) استفاده کنید.

۶. برای خاموش کردن سیستم تهویه ابتدا دکمه OFF را فشار دهید و سپس موتور را خاموش کنید.

۷. شارژ کردن گاز کولر به غیر از گاز R134 به سیستم تهویه خودرو شما صدمه خواهد زد.

۸. از مسدود کردن دریچه‌های زیر شیشه جلو ممانعت بعمل آورید.

۹. از گذاشتن اجسام بر روی سنسور شدت نور در ناحیه وسط داشبورد زیر شیشه جلو و سنسور دمای بیرون در ناحیه سپر جلو ممانعت بعمل آورید.

۱۰. توصیه ما این است از تنظیم اتوماتیک هوا استفاده شود. با استفاده از این سیستم می‌توانید عملکردهای زیر را به طور اتوماتیک و بهینه تحت کنترل در آورید. جریان هوا و دما و پخش هوا در اتاق خودرو این عملکردها به واسطه وجود چندین سنسور انجام می‌شود و بنابراین نیازی به تغییر تنظیمات نمایش داده شده نیست.

### توصیه‌های مربوط به تهویه

موتور را روشن کرده، سوئیچ AUTO را جهت فعال کردن سیستم تهویه روشن کنید.

### فراخوان تنظیمات قبلی

همواره آخرین وضعیت عملکردهای مستقیم تهویه شامل سرعت فن، فعال بودن A/C یا ECO، مسیر توزیع هوا، دما و مسیر توزیع هوای ورودی در حافظه سیستم کنترلی ذخیره می‌گردد.

جهت فراخوانی مجدد، کافیسیت دکمه - / + را فشار دهید تا تمام وضعیت‌های ذخیره شده فراخوانده شوند. حال با هر سرعت دلخواه فن، وضعیت را مجدداً فعال کنید.

### توجه

۱. در تابستان هنگام حرکت خودرو شیشه‌ها را برای ۵ دقیقه پایین نگه دارید تا هوای داغ و آلوده خارج شود، سپس تهویه را روشن کنید.
۲. در هنگام زمستان زمانی که دمای بیرون و موتور پایین باشد، فن سیستم تهویه ۳ دقیقه کار نخواهد کرد تا دمای موتور به حد مطلوب و گرم شدن برسد.
۳. سیستم تهویه اتوماتیک جهت جلوگیری از ورود هوای آلوده، گرد و غبار و دود مجهز به فیلتر هوا می‌باشد. دقت داشته باشید تا در زمان مورد نظر

### تنظیم دستی سیستم تهویه

در این سیستم امکان اینکه یک یا چند عملکرد به صورت اتوماتیک تنظیم شوند وجود دارد. استفاده از حالت دستی ممکن است منجر به شرایط نامطلوبی از قبیل دمای نامناسب، رطوبت، بوی بد و تقطیر آب گردد. لذا توصیه می شود از حالت اتوماتیک سیستم تهویه استفاده شود. برای بازگشت به حالت اتوماتیک دکمه AUTO را فشار دهید.

### فن هوا - / +

برای افزایش جریان باد کلید + را فشار دهید و برای کاهش باد کلید - را فشار دهید. چراغ AUTO خاموش خواهد شد. علامت باد (فن) در صفحه نمایش ظاهر می شود و به رقم مورد نظر می رسد. برای جلوگیری از تقطیر آب و پایین آمدن کیفیت هوای داخل خودرو همواره از کافی بودن جریان هوا اطمینان حاصل کنید.

### خاموش کردن سیستم تهویه OFF

برای خاموش کردن باد و سیستم تهویه کلید OFF را فشار دهید. در این حالت چراغ های نشانگر و صفحه نمایش خاموش می شود. با انجام این کار تمامی عملکردهای سیستم تهویه به استثناء بخارزدایی شیشه عقب غیر فعال می شود. تجهیزات رفاهی مربوط به دما دیگر فعال نبوده، عواملی

مانند دما، رطوبت و تقطیر تحت کنترل نخواهد بود. توصیه می شود از رانندگی با سیستم تهویه خاموش برای مدت طولانی خودداری کنید. جهت فعال سازی مجدد کلید AUTO را فشار دهید.

### تنظیم مسیر توزیع هوا

با فشارهای مکرر یا مداوم این کلید می توانید جهت جریان هوا را کنترل کنید. کلید AUTO خاموش خواهد شد. علامت فلش مطابق با جهت انتخابی روی صفحه نمایش، به نمایش در خواهد آمد.

### بخارزدایی اتوماتیک

در برخی موارد (رطوبت زیاد هوا، تعدد سرنشینان، هوای فوق العاده سرد) برنامه رفاهی سیستم تهویه نمی تواند به تنهایی از عهده بخارزدایی و یخ زدایی پنجره ها بر آید. در چنین شرایطی برنامه FRONT VISIBILITY را انتخاب کنید تا پنجره ها را به خوبی تمیز کند.

در این حالت چراغ نشانگر روشن می شود. این عمل تهویه و جریان ورود هوا را کنترل نموده تهویه هوا را در اطراف شیشه و پنجره های جانبی میسر می سازد. علامت بخار و یخ زدایی شیشه جلو  بر روی صفحه نمایش رویت می شود.

هنگامی که این مشکل (بخار گرفتگی و یا یخ زدگی شیشه ها) برطرف گردید، با فشار دکمه AUTO سیستم تهویه اتوماتیک را فعال کنید.

## گرمايش و تهويه

- تنظيم جريان و سرعت فن به شكل اتوماتيك انجام مي شود.

۱- دكمه اتوماتيك (AUTO) را فشار دهيد.

۲- درجه حرارت را به دلخواه تنظيم كنيد. (فلش قرمز افزايش دما و آبي كاهش دما)

- براي حالت عادي درجه حرارت را حدود ۲۵ درجه سانتیگراد تنظيم كنيد.

- درجه حرارت داخل اطاق بطور اتوماتيك ثابت نگه داشته خواهد شد. درپچه هاي خروجي هوا و سرعت فن نيز بطور اتوماتيك كنترل خواهند شد.

### ۲- بخاري (ECON)

حالت ECON را در زمستان و در حالت كولر خاموش (حداقل مصرف سوخت خودرو) استفاده كنيد.

۱- دكمه ECON (مصرف بهينه) را فشار دهيد. سوئچ تنظيم درجه حرارت را به دلخواه تنظيم كنيد. علامت ECON در صفحه نمايشگر روشن خواهد شد.

- درجه حرارت داخل اطاق بطور اتوماتيك ثابت نگه داشته خواهد شد. درپچه هاي خروجي هوا و سرعت فن نيز به طور اتوماتيك كنترل خواهد شد.

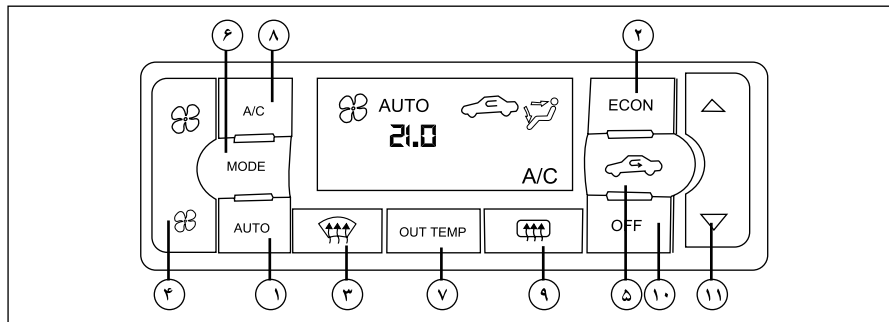

### ۱- نحوه عملکرد حالت اتوماتيك (AUTO)

خنك كردن و يا گرم كردن همراه بارطوبت زدايي (اتوماتيك) اين حالت مي تواند در تمام مدت سال مورد استفاده قرار گيرد و دماي كابين در حد مورد نظر سرنشين كنترل و حفظ مي گردد.

### سيستم تهويه مطبوع اتوماتيك

موتور را روشن کرده و كليدها را براي روشن کردن سيستم تهويه مطبوع فعال كنيد.



### هشدار

- كولر فقط زماني كار مي كند كه موتور روشن باشد.
- بچه ها، افراد بزرگسال ناتوان و حيوانات را تنها در خودرو رها نكنيد.
- در روزهاي گرم آفتابي درجه حرارت در داخل خودرو به سرعت بالا مي رود، گرمای بالا می تواند صدمات شديد يا حتي كشنده به سرنشينان وارد آورد.
- از وضعيت گردش هوا نيايستي براي مدت طولاني استفاده شود. اين كار باعث خفگي هوا (كمبود اكسيژن) و بخارگرفتگي شيشه ها مي شود.
- براي اينكه توجه كامل به رانندگي مختل نشود، از تغيير وضعيت دكمه هاي گرما و سيستم تهويه در هنگام رانندگي خودداري كنيد.

- درجه حرارت را کمتر از درجه حرارت بیرون تنظیم نکنید. در غیر اینصورت ممکن است سیستم به درستی کار نکند.  
- در صورتی که شیشه‌ها بخار کنند این کار توصیه نمی‌شود.



### ۳- بخار و یخ زدائی شیشه جلو

۱- دکمه انتخاب دریچه‌های هوای شیشه جلو (DEF) را فشار داده و روشن کنید، علامت نشانگر روی LCD (صفحه نمایشگر) روشن خواهد شد.  
۲- سوئیچ تنظیم درجه حرارت را به دلخواه تنظیم کنید. (جهت تسریع در بخارزدایی دمای بالا را انتخاب کنید)  
- در اولین فرصت ممکن پس از اینکه شیشه جلو از بخار و یخ پاک شد، دکمه AUTO یا اتوماتیک را فشار دهید تا سیستم به وضعیت اتوماتیک بازگردد.



### حالت بخار و یخ زدایی شیشه عقب خودرو

دکمه (DEF) را فشار دهید (علامت در صفحه نمایشگر ظاهر خواهد شد) شیشه عقب توسط المنت‌های برقی به مدت زمان مشخص فعال خواهد شد و در انتها به صورت خودکار خاموش می‌شود.



### ۴- طرز کار غیر اتوماتیک کنترل سرعت فن

دکمه کنترل فن (OFF) را فشار دهید تا بتوانید فن را بصورت معمول (غیر اتوماتیک) کنترل کنید.

دکمه اتوماتیک AUTO را فشار دهید تا سرعت فن بطور اتوماتیک کنترل شود.

- دکمه AUTO را فشار دهید تا سیستم به حالت اتوماتیک تغییر حالت دهد.

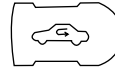

### ۵- دکمه کنترل گردش هوا

دکمه کنترل هوای کابین را فشار دهید. جریان به انتخاب سرنشین به حالت هوای تازه (AIR FRESH) و یا گردش کابین قابل تنظیم است. دکمه AUTO را فشار دهید تا سیستم به حالت اتوماتیک تغییر حالت دهد. زمانی که دمای هوای داخل کابین بالا باشد، جهت خنک کردن سریعتر در حالت AUTO کلید گردش هوای داخل کابین را انتخاب کنید.



### ۶- کنترل دریچه های خروجی هوا

با فشار دادن دکمه MODE کنترل معمولی (غیر اتوماتیک) دریچه‌های خروجی (کلمه MANUAL نمایش داده خواهد شد) هوا را به ۵ حالت زیر هدایت می‌کند.



هوا از خروجی‌های جلو (صورت) دمیده می‌شود.



هوا از خروجی‌های جلو (صورت) و به سمت پاها دمیده می‌شود.

جریان عمده هوا از طریق خروجی سمت پاها دمیده می‌شود.



هوا از خروجی‌های زیر شیشه و خروجی سمت پاها دمیده می‌شود.



هوا از خروجی‌های زیر شیشه دمیده می‌شود.

### ۷- دکمه درجه حرارت بیرون



OUT TEMP

دکمه درجه حرارت هوای بیرون OUT TEMP را فشار دهید. حدود ۵ ثانیه درجه حرارت هوای بیرون در صفحه نمایشگر قابل رویت می‌گردد.

### ۸- سرویس ایرکاندیشن (کولر)

AIR CONDITION



سیستم کولر در خودرو شما با گاز خنک کننده‌ای شارژ شده که اصول محیط زیست در آن لحاظ شده است. «این گاز خنک کننده به لایه ازن دور زمین صدمه نمی‌زند» هرچند ممکن است در گرم شدن هوای کره زمین اندکی تأثیر داشته باشد. در زمان سرویس و شارژ کولر و ایرکاندیشن خودرو، ابزار مخصوص شارژ و روغنکاری مورد نیاز می‌باشد. استفاده از گاز یا روغن نامناسب به سیستم تهویه یا کولر شما صدمه خواهد زد. تعمیرگاه مجاز قادر به سرویس کولر یا ایرکاندیشن (دوست و همراه محیط زیست) شما می‌باشد.

### توجه

در هنگام زمستان زماني که دمای بیرون و موتور پایین باشد فن سیستم تهویه ۳ دقیقه کار نخواهد کرد تا دمای موتور به حد مطلوب برسد.

سیستم تهویه اتوماتیک جهت جلوگیری از ورود هوای آلوده و گرد و غبار و دود مجهز به فیلتر هوا می باشد. دقت داشته باشید تا در زمان مورد نظر مطابق با جدول سرویس ها در فصل سرویس های دوره ای نسبت به تعویض آن اقدام کنید.

چنانچه سرعت هوای فن ضعیف گردد و یا بوی نامطلوب و بخارزدایی ناقص مشاهده گردید، نسبت به تعویض فیلتر اقدام کنید.

برای خاموش کردن سیستم تهویه ابتدا دکمه OFF را فشار دهید و سپس موتور را خاموش کنید. از مسدود کردن دریچه های زیر شیشه جلو ممانعت بعمل آورید.

از گذاشتن اجسام بر روی سنسور شدت نور در ناحیه وسط داشبورد زیر شیشه جلو و سنسور دمای بیرون ناحیه سپر جلو ممانعت بعمل آورید.

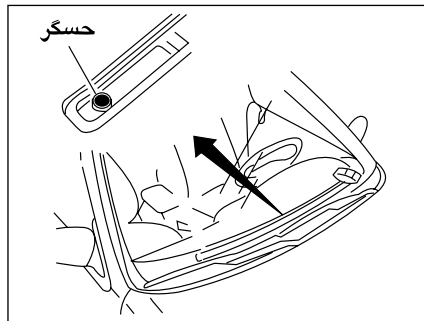

### حسگرهای سیستم تهویه اتوماتیک

این سیستم مجهز به حسگرهایی است که عمل تهویه را به شکل اتوماتیک کنترل می کنند.

۱- سنسور (حسگر) شدت نور

- محل نصب: زیر شیشه جلو روی داشبورد

**توجه:** از قرار دادن اشیاء روی این سنسور خودداری کنید.

۲- سنسور دمای داخل کابین:

- محل نصب: زیر قاب فرمان

- مانع ورود جریان هوا به سنسور نگردید.

۳- سنسور یخ زدایی

محل نصب: داخل سیستم تهویه HVAC می باشد.

۴- سنسور دمای بیرون

محل نصب: روی سپر جلو

۵- سنسور دمای آب موتور

### ۹- گرمکن شیشه عقب

برای رفع بخار گرفتگی یا یخ زدگی شیشه عقب و آینه های جانبی استفاده می شود.

### ۱۰- خاموش:

سیستم تهویه اتوماتیک به وسیله این کلید خاموش می شود.

### ۱۱- تنظیم دما:

دکمه تنظیم دما را فشار دهید تا بتوانید دما را (غیر اتوماتیک) کنترل کنید. اگر دکمه AUTO را فشار دهید، دما بطور اتوماتیک کنترل می شود.

انتخاب دمای ۱۴ درجه یعنی سیستم حداکثر ظرفیت برودتی کار کند و انتخاب دمای ۳۲ درجه یعنی سیستم حداکثر ظرفیت گرمایی کار کند و انتخاب دمای ۱۵ الی ۳۱ سیستم اتوماتیک دما را کنترل می کند.

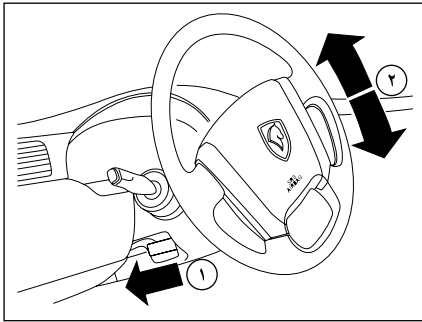

### تنظیم زاویه فرمان

زاویه فرمان خودرو را متناسب با وضعیت بدن خود هنگام رانندگی تنظیم کنید. برای این کار، ابتدا باید صندلی خود را تنظیم و اطمینان یابید که عقربه‌ها و چراغ‌های هشدار دهنده صفحه نمایش جلو داشبورد به وضوح قابل رویت هستند سپس فرمان خودرو را در بهترین وضعیت تنظیم کنید.

۱- اهرم تنظیم زاویه فرمان را به پایین بکشید و از حالت قفل خارج کنید.

۲- سپس ارتفاع فرمان را تنظیم کنید و اهرم تنظیم را کاملاً بالا بکشید تا در وضعیت مورد نظر قفل شود.



### اخطار

هرگز فرمان خودرو را هنگام رانندگی تنظیم نکنید، این عمل فوق العاده خطرناک است. بدلائل ایمنی، این تنظیم را هنگامی که خودرو متوقف است انجام دهید.

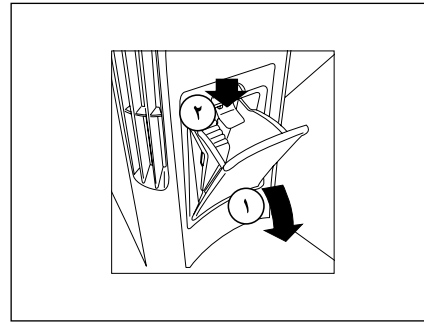

### جاسیگاری عقب

۱- توسط محل تعبیه شده بر روی در، در را به صورت دورانی باز کنید.

۲- برای تخلیه محفظه، ضامن در را به سمت پایین فشار داده و محفظه را به طرف خود بکشید.



### اخطار

جاسیگاری‌ها از نظر آتش سوزی پر خطر هستند. از ریختن خرده کاغذ یا دیگر مواد آتش‌زا در آنها خودداری کنید.

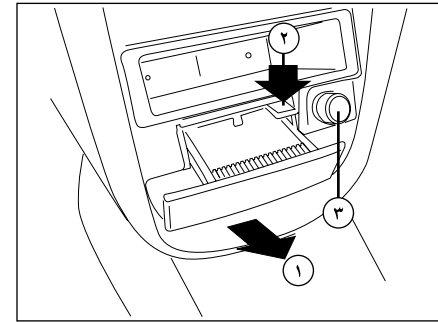

### جاسیگاری جلو

این جاسیگاری در پایین کنسول جلو واقع شده است.

۱- برای باز کردن، در آن را به سمت بیرون بکشید.

۲- برای تخلیه، ضامن مربوط را پایین فشار دهید و محفظه را بطور کامل بیرون بکشید.

برای جاگذاری محفظه همچنان که ضامن را پایین نگه داشته‌اید آن را جاگذاری و تا انتها فشار دهید.

۳- فندک



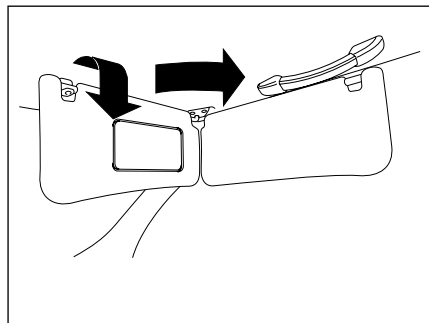

#### آفتابگیر

برای حفاظت چشم‌های خود از نور مستقیم آفتاب آفتابگیر را از لولای خود به پایین تا کنید.  
- از آفتابگیر، هم برای شیشهٔ جلو و هم برای شیشه‌های بغل می‌توانید استفاده کنید.

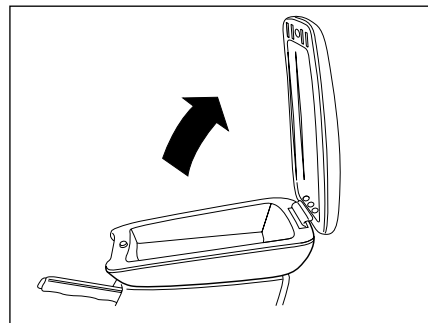

#### جعبه کنسول جلو

- جعبه کنسول پایین زیر آرنجی مرکزی قرار دارد.  
- برای باز کردن، درپوش آن را بردارید.  
- برای باز کردن، فشاری به گیره زیر درپوش وارد کنید تا درپوش آزاد شود و سپس آن را باز کنید.  
- کفپوشی در جعبه تعبیه شده که در صورت کثیف شدن می‌توان آن را برداشت و دوباره در جای خود قرار داد.

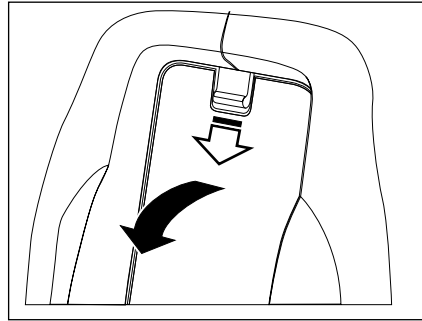

#### دریچه دسترسی به صندوق عقب

- این دریچه در پشت زیر آرنجی عقب قرار دارد و برای حمل اشیای بلند مانند چوب اسکی - به نحوی که بخشی از آن در صندوق عقب و ادامه آن از میان دریچه تا صندلی عقب قرار گیرد - و یا دسترسی به صندوق عقب از داخل اتاق استفاده می شود.

- زیر آرنجی را پایین آورید و گیره بالای دریچه را آزاد کنید و آن را پایین بکشید تا کاملاً بر روی زیر آرنجی بخوابد.

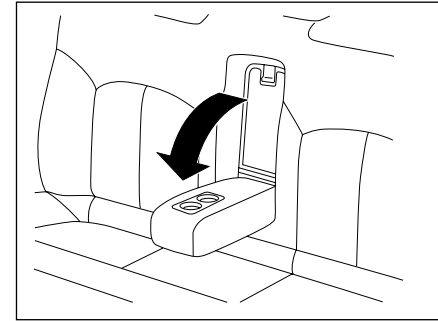

#### زیر آرنجی عقب

زیر آرنجی را از میان پشتی صندلی عقب به طرف پایین باز کنید. این کار آسایش و راحتی بیشتری برای سرنشینان، فراهم می کند. همچنین هنگامی که می خواهید دریچه دسترسی به صندوق عقب باز شود، زیر آرنجی را بخوابانید.

دو فرورفتگی روی زیر آرنجی برای قرار دادن لیوان تعبیه شده است.



#### اخطار

حمل اشیای بلند باید با مراقبت همراه باشد.

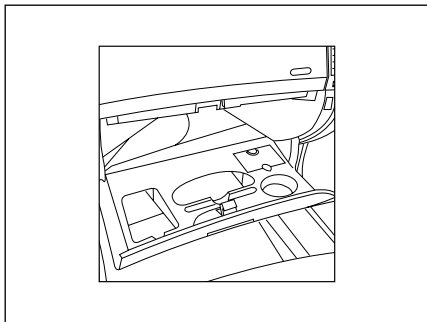

### محل قرار دادن لیوان

- یک فرورفتگی برای قرار دادن لیوان، دو گیره پُرانتزی شکل برای قرارگیری خودکار و محلی برای قرار دادن کارت بر روی جعبه داشبورد در نظر گرفته شده است.

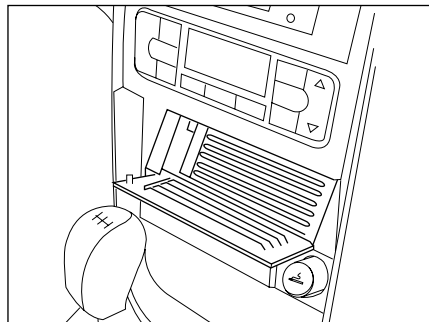

### محل قرارگیری CD \*

- برای باز کردن در، قسمت وسط آن را فشار دهید و سپس محلی که در گوشه سمت چپ در نظر گرفته شده را بکشید.  
- CD را بین لبه‌ها قرار دهید و یا بردارید.  
- برای بستن در، در را بسته و قسمت وسط را فشار دهید.

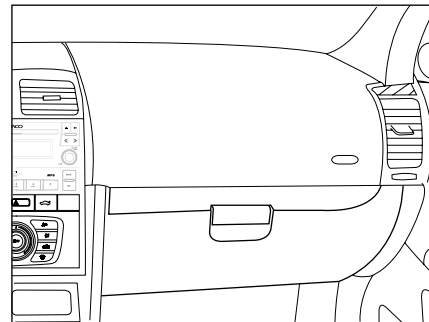

### جعبه داشبورد

- برای باز کردن در جعبه داشبورد دستگیره آن را بکشید.  
- با باز شدن در جعبه داشبورد، چراغ داخل آن روشن و با بستن در، خاموش می‌شود.  
**توجه:** کتابچه راهنمای خودرو برای استفاده همواره باید در جعبه داشبورد نگهداری شود.



### اخطار

دقت کنید هنگام قرار دادن لیوان، در جعبه داشبورد را نبندید. هنگام حرکت خودرو، در صورت قرار دادن نوشیدنی داغ در این محل، مواظب آن باشید.

\* در صورت نصب در خودروی شما

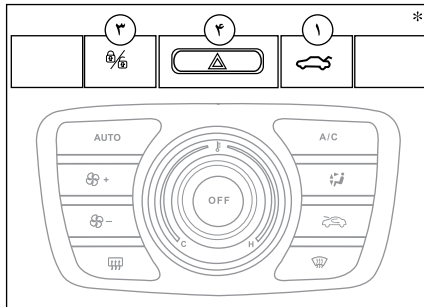
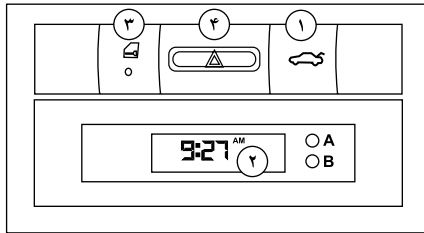

**اخطار**

به دلایل ایمنی تنظیم ساعت را هنگامی که خودرو متوقف است انجام دهید.

\* در صورت نصب در خودروی شما

**۳- کلید قفل مرکزی**

با هر بار فشردن این کلید درهای خودرو باز و بسته می‌شوند. در حالت بسته شدن نشانگر روی کلید روشن می‌شود. این نشانگر در حالت بسته شدن درها توسط کنترل از راه دور به صورت چشمک زن روشن و خاموش می‌شود، که نشانگر فعال بودن سیستم دزدگیر است.

**قفل مرکزی اتوماتیک درها**

به هنگام رانندگی (در سرعت‌های بالای 10Km/h) درها بطور اتوماتیک قفل می‌شوند. در سرعت‌های بالاتر از 10Km/h برای باز کردن موقت قفل درها کافی است روی دکمه ۳ یک فشار مختصر وارد آورید. شما می‌توانید این عملکرد را فعال یا غیرفعال سازید.

**فعال سازی**

هنگامی که سوئیچ استارت باز است، یک فشار ممتد ۵ ثانیه‌ای روی دکمه ۳ وارد آورید. فعال شدن عملکرد با سه بار چشمک زدن چراغ روی کلید و هشدار صوتی همراه است.

**۴- فلاشر**

دکمه فلاشر را فشار دهید. تمام چراغ‌های راهنما و همچنین چراغ‌های نشانگر گردش بر روی صفحه نمایش جلو داشبورد با هم چشمک می‌زنند. از این چراغ‌ها فقط در موارد اضطراری مانند زمانی که خودروی شما سد راه خودروهای دیگر است و یا هنگامی که در وضعیت خطر قرار دارید، استفاده کنید. حتی هنگامی که موتور خاموش است فلاشر روشن می‌ماند، بنابراین پس از خروج از وضعیت اضطراری، فلاشر را خاموش کنید.

**۱- کلید بازکننده در صندوق عقب**

برای باز کردن در صندوق عقب از داخل اتاق، دکمه مربوطه را به صورت تأخیری حداقل به مدت ۱/۵ ثانیه بفشارید، در صندوق عقب باز خواهد شد.

**۲- ساعت دیجیتال\***

برای ورود به حالت تنظیم تاریخ کلید A و B را همزمان به مدت ۲ ثانیه بفشارید. سپس از کلید A برای تنظیم روز و از کلید B برای تنظیم ماه استفاده کنید. فشردن همزمان کلید A و B به مدت ۱۲ ثانیه نمایش تاریخ را از حالت خورشیدی به میلادی و برعکس تغییر می‌دهد.

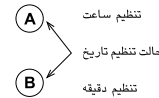

**هشدار:**

- در صورت قطع جریان تغذیه (قطع باتری، قطع سیم تغذیه الکتریکی...)، مقادیر نمایش داده شده در ساعت پاک می‌شوند ساعت باید مجدداً تنظیم شود.  
 - برای حفاظت از المنت‌های شیشه گرمکن عقب از ساییدن و خراشیدن آنها خودداری کنید و هیچ گونه برچسبی روی المنت‌ها نچسبانید.  
 - اگر به هر علتی در خودرو کاهش شدید سرعت بوجود آید، فلاشر به طور اتوماتیک ۵ بار چشمک می‌زند.  
 - گرمکن شیشه عقب و شیشه بالابرها به طور همزمان فعال نمی‌شوند.

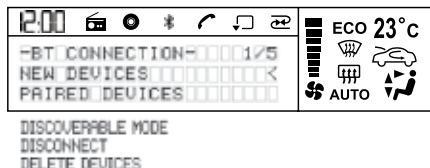
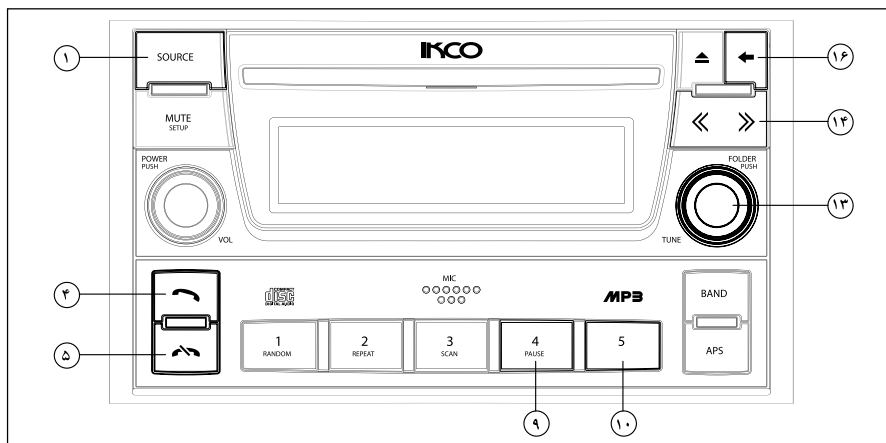

جهت خارج شدن از منوی BT CONNECTION دکمه (دکمه شماره ۱۶) را برای یک لحظه بزنید.

### تنظیمات بلوتوث: BT CONNECTION

با وارد شدن به منوی BT CONNECTION با چرخاندن ولوم (ولوم شماره ۱۳) می‌توانید به تنظیمات زیر دسترسی پیدا کنید. برای وارد شدن به هر یک از این تنظیمات ولوم شماره ۱۳ را بزنید:

### نحوه کار با بلوتوث:

**توجه:** برای حفظ ایمنی خود، حتی المقدور از مکالمه با تلفن همراه در حین رانندگی خودداری کنید. بلوتوث یک روش مخابراتی بی‌سیم برای فواصل کوتاه است. بلوتوث این دستگاه می‌تواند به تلفن‌های همراهی که امکانات بلوتوث را دارند وصل شود. بعد از وصل شدن، می‌توانید تلفن همراه خود را از طریق این دستگاه کنترل کنید.

\* در صورت نصب در خودروی شما

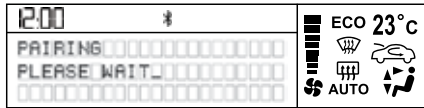

پس از برقراری ارتباط بین دستگاه و تلفن همراه پیغام زیر روی صفحه نمایش ظاهر می‌شود:

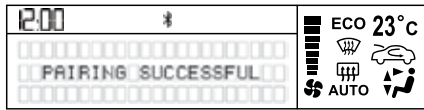

در صورت عدم برقراری ارتباط عبارت PAIRING FAIL روی صفحه نمایش ظاهر می‌شود.

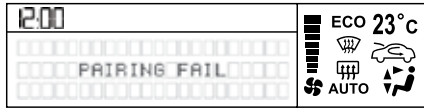

این کار تنها زمانی که می‌خواهید برای اولین بار از طریق گوشی تلفن‌تان با دستگاه ارتباط برقرار کنید ضروری است. در صورتی که قبلاً از طریق تلفن‌تان با دستگاه ارتباط برقرار کرده‌اید دیگر نیازی به این کار نیست. در این صورت از طریق منوی PAIRED DEVICE می‌توانید با تلفن همراهتان ارتباط مجدد برقرار کنید.

\* در صورت نصب در خودرو شما

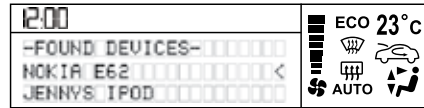

پس از انتخاب اسم تلفن همراهتان لیست زیر روی صفحه نمایش ظاهر می‌شود. جهت برقراری ارتباط توسط ولوم شماره ۱۳ گزینه YES را انتخاب کنید.

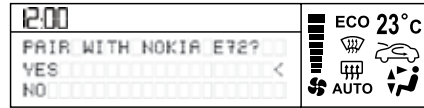

اگر در این حین ارتباط دستگاه با تلفن دیگری برقرار باشد پیغام زیر روی صفحه نمایش ظاهر می‌شود:

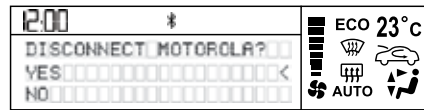

در صورتی که مایل به قطع ارتباط با تلفن قبلی و برقراری ارتباط جدید هستید، توسط ولوم شماره ۱۳ گزینه YES را انتخاب کنید. در این حالت یک کد برقراری جهت ارتباط جدید مورد نیاز است. کد 0000 را وارد تلفن همراهتان کنید. ارتباط بلوتوث‌ها بطور خودکار برقرار می‌شود.

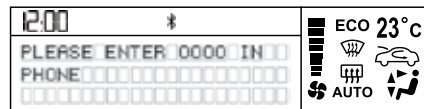

## نحوه برقراری ارتباط دستگاه با تلفن همراه (NEW DEVICE)

قبل از برقراری ارتباط، بلوتوث تلفن همراه خود را فعال کنید. سپس با وارد شدن به منوی NEW DEVICE می‌توانید شروع به جستجوی تلفن همراه خود کنید. در این حالت علامت بلوتوث در بالای صفحه نمایش شروع به چشمک زدن می‌کند.

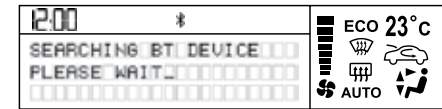

در صورتی که دستگاه موفق به یافتن تلفن همراه شما نشد، پیغام NO DEVICE FOUND روی صفحه نمایش ظاهر می‌شود.

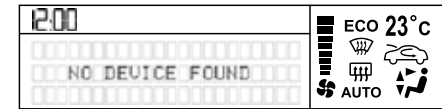

اما در صورتی که دستگاه موفق به شناختن تلفن همراه شما شد، لیست تلفن‌های همراه شناخته شده توسط سیستم باز شده که شما می‌توانید با چرخاندن ولوم FOLDER PUSH (ولوم شماره ۱۳) تلفن همراه خود را انتخاب کنید. پس از انتخاب اسم تلفن همراهتان جهت تایید انتخاب ولوم شماره ۱۳ را برای یک لحظه بزنید.

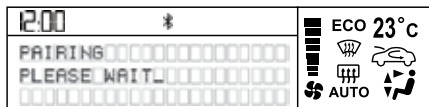
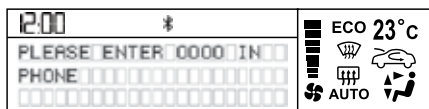
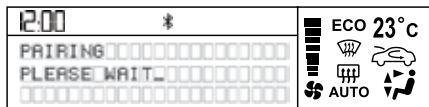
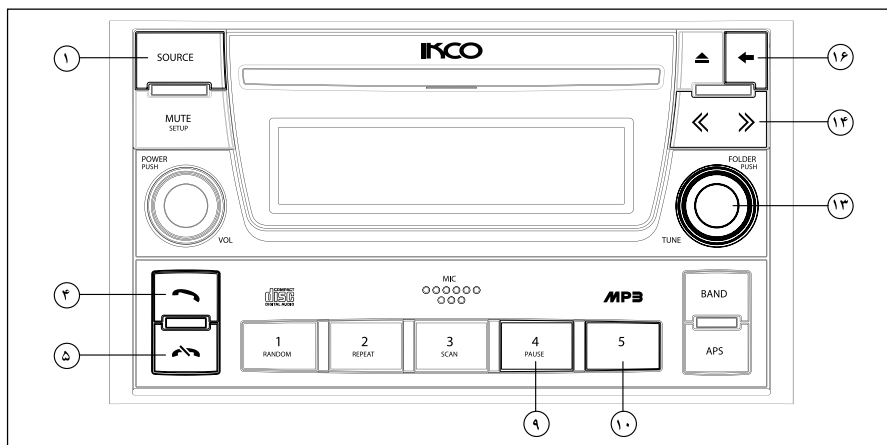

در صورت تمایل به برقراری ارتباط با تلفن جدید توسط ولوم شماره ۱۳ گزینه YES را انتخاب کنید. در این صورت ارتباط دستگاه با سیستم فعالی باید قطع شود و پیغام زیر روی صفحه نمایش ظاهر می شود:

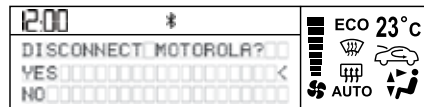

برای قطع ارتباط با سیستم فعلی گزینه YES را انتخاب کنید. در این حالت یک کد برقراری جهت ارتباط با سیستم تلفن همراه جدید مورد نیاز است: کد 0000 را وارد تلفن همراه کنید. ارتباط بلوتوث با بطور خودکار برقرار می شود

### :DISCOVERABLE MODE

در صورت انتخاب این گزینه دستگاه در طول مدت ۳ دقیقه برای تلفن های همراهی که در فاصله نزدیک دستگاه هستند قابل رویت می شود.

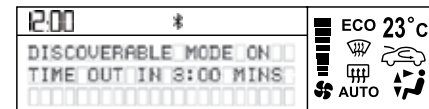

در صورتی که تلفن همراهی نام دستگاه را بیابد، می تواند درخواست برقراری ارتباط با دستگاه را ارسال کند.

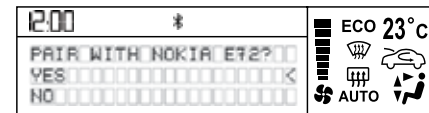

\* در صورت نصب در خودروی شما

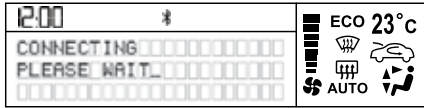

پس از اینکه دستگاه موفق به برقراری ارتباط شد عبارت **BLUETOOTH CONNECTION** روی صفحه نمایش ظاهر می‌شود:

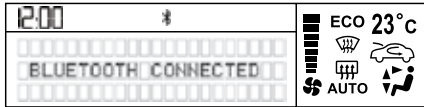

در صورت عدم برقراری ارتباط عبارت **CONNECTION FAIL** روی صفحه نمایش ظاهر می‌شود.

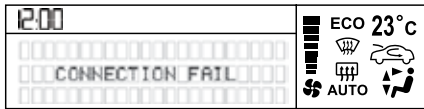

### : PAIRED DEVICES

پس از وارد شدن به منوی **PAIRED DEVICES** اسم تلفن همراهتان را از میان لیست تلفن‌هایی که قبلاً به دستگاه وصل شده‌اند، انتخاب کنید. برای این کار توسط **FOLDER PUSH** ولوم (ولوم شماره ۱۳) روی لیست تلفن‌ها حرکت کرده و پس از یافتن اسم تلفن همراهتان، جهت تأیید ولوم ۱۳ را بزنید.

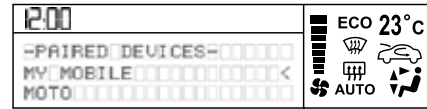

اگر در این حین ارتباط دستگاه با سیستم دیگری برقرار باشد، پیغام زیر روی صفحه نمایش ظاهر می‌شود:

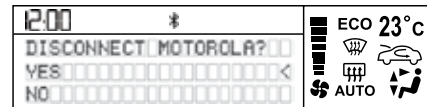

در صورتی که مایل به قطع ارتباط با تلفن قبلی و برقراری ارتباط جدید هستید توسط ولوم شماره ۱۳ گزینه **YES** را انتخاب کنید. در این حالت دستگاه شروع به برقراری ارتباط با تلفن جدید کرده و عبارت زیر روی صفحه نمایش ظاهر می‌شود.

پس از برقراری ارتباط بین دستگاه و تلفن همراه جدید، پیغام زیر روی صفحه نمایش ظاهر می‌شود:

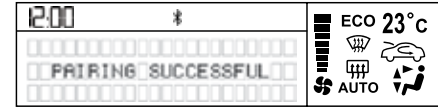

در صورت عدم برقراری ارتباط عبارت **PAIRING FAIL** روی صفحه نمایش ظاهر می‌شود.

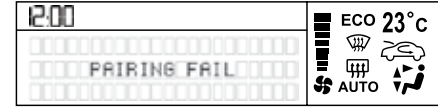

پس از گذشت مدت زمان ۳ دقیقه دستگاه به صورت خودکار به منوی اصلی **BT CONNECTION** بر می‌گردد.





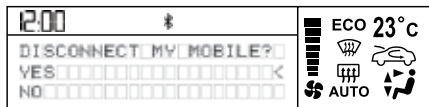
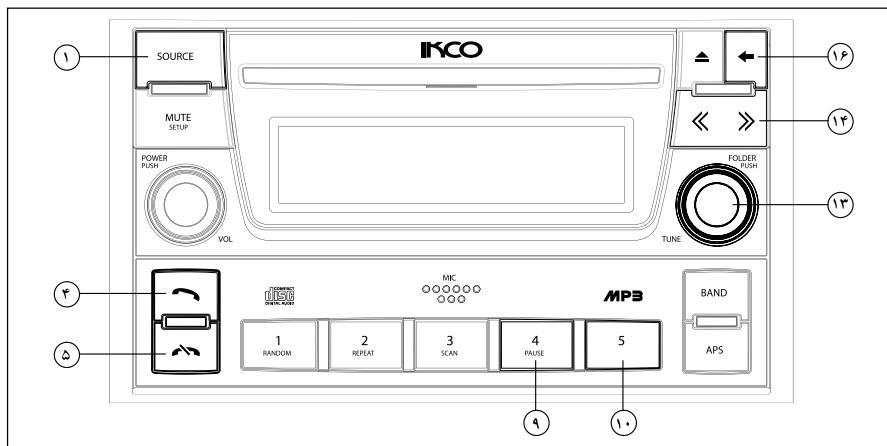

در صورتی که مایل به قطع این ارتباط و حذف اسم تلفن همراه از لیست تلفن‌ها هستید توسط ولوم شماره ۱۳ گزینه YES را انتخاب کنید.

پس از تأیید حذف تلفن مورد نظر، پیغام زیر روی صفحه نمایش ظاهر می‌شود:

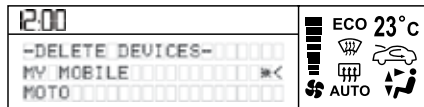
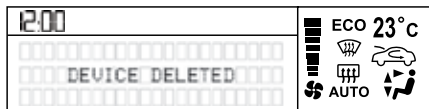

در صورتی که مایل به حذف اسم کلیه تلفن‌هایی که با دستگاه تماس برقرار کرده‌اند باشید، گزینه DELETE ALL را انتخاب کنید.

اگر در این حین ارتباط دستگاه با تلفن همراه انتخاب شده برقرار باشد، پیغام زیر روی صفحه نمایش ظاهر می‌شود:

### حذف اسم تلفن همراه از لیست تلفن‌ها

#### DELETE DEVICES

چنانچه بخواهید اسم تلفن همراهتان را از لیست تلفن‌هایی که قبلاً به دستگاه وصل شده‌اند، حذف کنید باید وارد منوی DELETE DEVICES شوید. پس از وارد شدن به منوی DELETE DEVICES اسم تلفن همراهتان را از میان لیست تلفن‌هایی که قبلاً به دستگاه وصل شده‌اند، انتخاب کنید. برای این کار توسط ولوم FOLDER PUSH (ولوم شماره ۱۳) روی لیست تلفن‌ها حرکت کرده و پس از یافتن اسم تلفن همراهتان جهت تأیید ولوم شماره ۱۳ را بزنید.

\* در صورت نصب در خودروی شما

۲- ولوم FOLDER PUSH (ولوم شماره ۱۳) را برای انتخاب گزینه‌های فوق بچرخانید. جهت تایید گزینه انتخاب شده ولوم شماره ۱۳ را بزنید.  
REDIAL: شماره گیری مجدد  
DIALLED CALLS: تماس‌های گرفته شده  
ANSWERED CALLS: تماس‌های دریافتی  
MISSED CALLS: تماس‌های بی پاسخ

### ارتباط اتوماتیک بین دستگاه و تلفن همراه:

در برخی از تلفن‌های همراه چنانچه بلوتوث تلفن روشن باشد و اسم تلفن همراه در بین لیست تلفن‌هایی که قبلاً با دستگاه ارتباط برقرار کرده‌اند باشد (PAIRED DEVICE) و نیز دستگاه با تلفن همراه دیگری ارتباط نداشته باشد، این امکان وجود دارد که پس از روشن شدن دستگاه یا زدن دکمه  ارتباط بین دستگاه و تلفن همراه به صورت اتوماتیک برقرار خواهد شد و صفحه نمایش در هر حالتی که باشد عبارت AUTO CONNECTION برای چند لحظه روی صفحه نمایشگر ظاهر می‌شود:

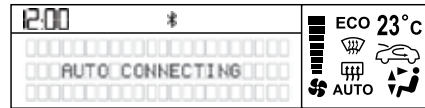

### ایجاد یک تماس تلفنی:

در صورتی که ارتباط بین دستگاه و تلفن همراهتان برقرار باشد، برای ایجاد یک تماس تلفنی به قرار زیر عمل کنید:  
۱- دکمه  (دکمه شماره ۴) را بزنید تا وارد منوی زیر شوید:

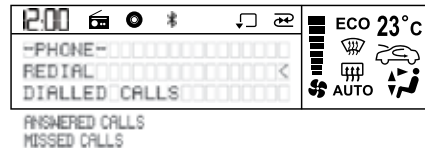

### نحوه قطع ارتباط دستگاه با تلفن همراه DISCONNECT:

در صورتی که پس از برقراری ارتباط بین دستگاه و تلفن همراهتان تمایل به قطع این ارتباط را داشتید، باید گزینه DISCONNECT را انتخاب کنید. پس از قطع ارتباط عبارت زیر روی صفحه نمایش ظاهر شده و علامت بلوتوث از صفحه نمایش محو می‌شود.

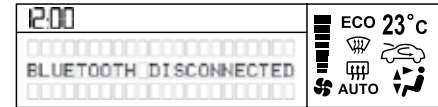

اگر در هنگام انتخاب این گزینه ارتباطی بین دستگاه و هیچ تلفنی وجود نداشته باشد، پیغام زیر روی صفحه نمایش ظاهر می‌شود:

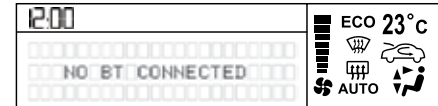

نکته: در صورت قطع ارتباط بین دستگاه و تلفن همراه صفحه نمایش در هر وضعیتی که باشد عبارت BLUETOOTH DISCONNECTED برای چند لحظه روی صفحه ظاهر شده و علامت بلوتوث از صفحه نمایش محو می‌شود.

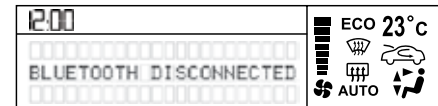

\* در صورت نصب در خودروی شما

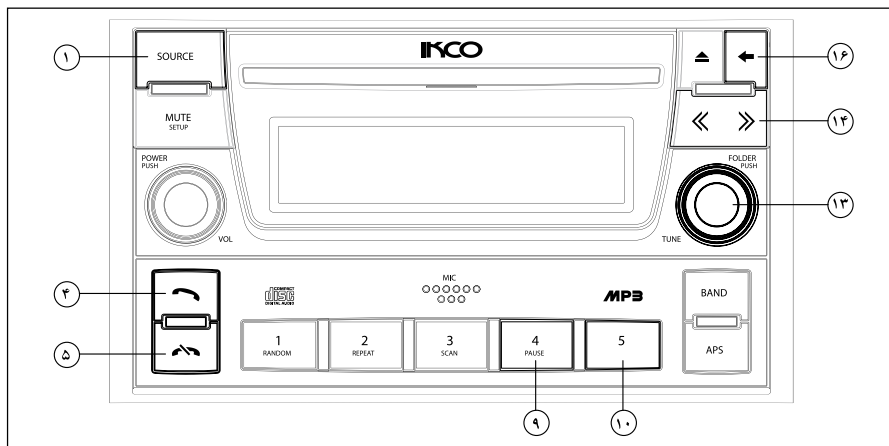

پس از اتمام مکالمه برای قطع تماس دکمه (دکمه شماره ۵) را بزنید. پس از قطع تماس پیغام زیر برای چند لحظه روی صفحه نمایش ظاهر می‌شود.

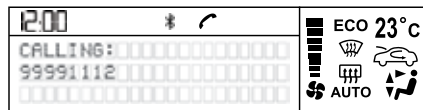
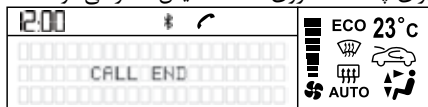

در زمان مکالمه تلفنی شماره تلفن مقصد و زمان مکالمه روی صفحه نمایش نشان داده خواهد شد.

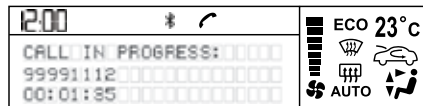

### تماس گرفته شده: DIALLED CALLS

پس از وارد شدن به لیست تماس‌های ارسالی ولوم پس از ورود (ولوم شماره ۱۳) را برای انتخاب شماره مورد نظر تان بچرخانید.

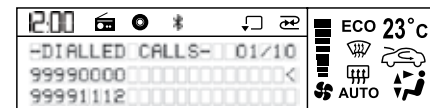

پس از انتخاب شماره مورد نظر، جهت برقراری ارتباط و شماره گیری دکمه (دکمه شماره ۴) را بزنید.

\* در صورت نصب در خودروی شما

در طول مکالمه پیغام VOICE CALL روی صفحه نمایش نشان داده خواهد شد.

پس از اتمام مکالمه برای قطع تماس دکمه  (دکمه شماره ۵) را بزنید. پس از قطع تماس پیغام زیر برای چند لحظه روی صفحه نمایش ظاهر می‌شود.

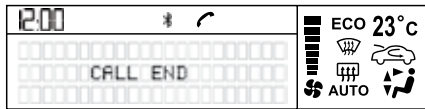

### بلوتوث صوتی (BT AUDIO):

برای شنیدن صدای موزیک در حال پخش توسط تلفن همراه و کنترل پخش با دستگاه دکمه SRC (دکمه شماره ۱) را مکرراً جهت انتخاب حالت BT AUDIO فشار دهید.

برای خواندن یا مکث دکمه PAUSE (دکمه شماره ۹) را بزنید.

جهت تعویض تراک دکمه < > یا >> << (دکمه شماره ۱۴) را بزنید.

### تماس صوتی:

در صورت تمایل به برقراری تماس از طریق تماس صوتی دکمه  (دکمه شماره ۴) را برای چند لحظه نگه دارید. عبارت VOICE CALL روی صفحه نمایش ظاهر می‌شود.

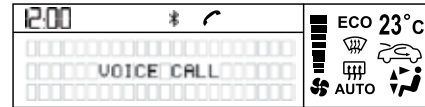



جهت شماره‌گیری دستور صوتی (اسم شخص مورد نظر موجود در دفترچه تلفن همراه) را با صدای بلند اعلام کنید. دستگاه شروع به شماره‌گیری و برقراری ارتباط با شماره مورد نظر می‌کند.

\* در صورت انتخاب گزینه ANSERED CALL, MISSED CALL نیز به طریقه فوق عمل کنید.

در صورتی که بخواهید شماره‌هایی را که آخرین بار با آن تماس برقرار کرده‌اید مجدداً بگیرید، گزینه REDIAL را انتخاب کرده و دکمه  را برای شماره‌گیری بزنید.

### دریافت تماس:

در صورتی که پس از برقراری ارتباط بلوتوث‌ها تماسی با شما گرفته شود، برای دریافت تماس دکمه  (دکمه شماره ۴) را بزنید. جهت قطع یا رد تماس دکمه  (دکمه شماره ۵) را بزنید.

### انتقال تماس:

برای انتقال صدا از دستگاه به تلفن همراه، در حین مکالمه دکمه PRIVATE (دکمه شماره ۱۰) را بزنید. عبارت PRIVATE CALL روی صفحه نمایش ظاهر می‌شود، جهت انتقال مجدد صدا از تلفن به دستگاه مجدداً دکمه شماره ۱۰ را بزنید.

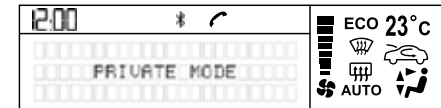

\* در صورت نصب در خودروی شما

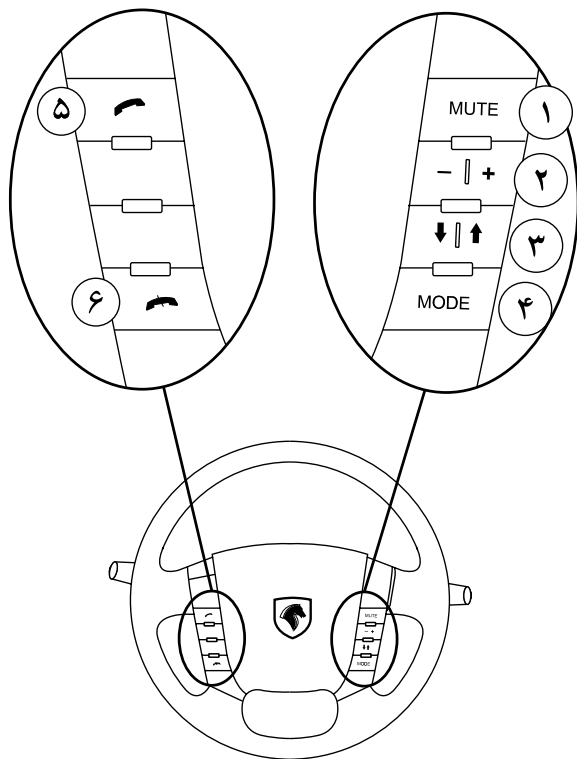

### کلیدهای تجهیزات صوتی نصب شده بر روی

#### غریبلیک فرمان\*

۱- (MUTE) با زدن لحظه‌ای این دکمه صدای سیستم صوتی قطع شده و با زدن مجدد این کلید، سیستم به حالت عادی برمی‌گردد.

۲- (+ -) جهت افزایش و کاهش صدا

۳- (↕) الف: انتخاب تراک قبلی و بعدی (CD/USB)

ب: جستجوی اتوماتیک ایستگاه‌های رادیویی (در حالت رادیو)

۴- (MODE) جهت وارد شدن به منوهای

RADIO > CD PLAYER > USB > AUX > BT

در زمان ورود به منوی رادیو، امکان جابجایی بین باندهای FM1, FM2, FM3, AM وجود دارد.

۵- (☎) پاسخ به تماس دریافتی (در صورت دریافت تماس تلفنی)

۶- (📞) قطع ارتباط دستگاه با تلفن همراه



#### توجه:



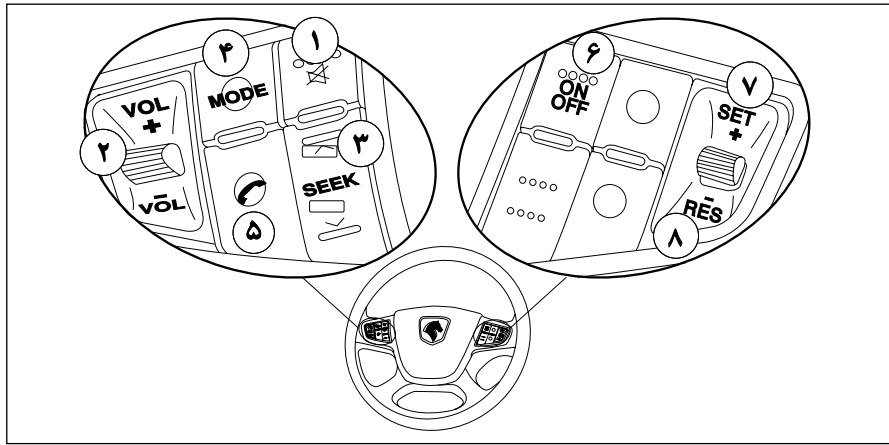

نور پس زمینه کلیدها به رنگ سفید است و با روشن کردن SIDE LAMP روشن می‌گردد.

\* در صورت نصب در خودروی شما



کلیدهای تجهیزاتی صوتی نصب شده بر روی غریبلیک فرمان\*

- ۱- با زدن لحظه‌ای این دکمه صدای سیستم صوتی قطع شده و با زدن مجدد این کلید، سیستم به حالت عادی برمی‌گردد. 
- ۲- جهت افزایش و کاهش صدا 
- ۳- الف: انتخاب تراک قبلی و بعدی (CD/USB) ب: جستجوی اتوماتیک ایستگاه‌های رادیویی (در حالت رادیو) 

- ۴- جهت وارد شدن به منوهای RADIO> CD PLAYER> USB> AUX> BT 
- ۵- پاسخ به تماس دریافتی (در صورت دریافت تماس تلفنی) 
- ۶- روشن و خاموش کردن سیستم کروزر کنترل 
- ۷- (در صورت فعال بودن سیستم) هر بار فشار دادن و رها کردن این کلید باعث افزایش سرعت خودرو در حدود ۱ کیلومتر بر ساعت می‌گردد. 
- ۸- (در صورت فعال نبودن سیستم) با فشار دادن و رها کردن لحظه‌ای این دکمه سیستم فعال می‌گردد و خودرو با سرعت تنظیم شده قبلی که در حافظه ذخیره شده است حرکت می‌کند. چنانچه سرعتی در حافظه ذخیره نباشد، سرعت خودرو در سرعت فعلی ثابت می‌گردد.
- (در صورت فعال بودن سیستم) با فشار دادن و نگه داشتن این کلید سرعت خودرو حدود ۳ کیلومتر بر ساعت در هر ثانیه کاهش می‌یابد و پس از رها کردن کلید در همان سرعت ثابت می‌ماند.
- (در صورت فعال بودن سیستم) هر بار فشار دادن و رها کردن این کلید باعث کاهش سرعت خودرو در حدود ۱ کیلومتر بر ساعت می‌گردد.

کلیدهای کروزر کنترل نصب شده بر روی غریبلیک فرمان

- ۶- روشن و خاموش کردن سیستم کروزر کنترل 
- ۷- (در صورت فعال بودن سیستم) هر بار فشار دادن و رها کردن این کلید باعث افزایش سرعت خودرو در حدود ۱ کیلومتر بر ساعت می‌گردد.
- (در صورت فعال بودن سیستم) با فشار دادن و نگه داشتن این کلید سرعت خودرو حدود ۳ کیلومتر بر ساعت در هر ثانیه افزایش می‌یابد و پس از رها کردن کلید در همان سرعت ثابت می‌ماند.

**توجه:**  
نور پس زمینه کلیدها به رنگ سفید است و با روشن کردن SIDE LAMP روشن می‌گردد.

\* در صورت نصب در خودروی شما

## تایمر چراغ سقفی

کنترل چراغ سقفی از طریق سیستم هوشمند انجام می‌گیرد و در حالت‌های زیر قابل مشاهده است.

۱- هنگامی که خودرو خاموش است یکی از درهای خودرو (از جمله در صندوق عقب و در موتور) باز باشد، چراغ سقفی روشن می‌شود و هنگامی که در بسته می‌شود، چراغ سقفی به مدت ۱۲ ثانیه روشن می‌ماند و در این فاصله اگر سوئیچ استارت باز شود، چراغ به تدریج خاموش می‌شود.

۲- هنگامی که خودرو در حالت دزدگیر باشد، با فشردن دکمه **(lock) on** چراغ سقفی روشن می‌شود و اگر قبل از زمان **Autolock** درب خودرو باز نشود، مانند بند ۱ عمل می‌کند و گرنه، عمل **Autolock** انجام می‌گیرد و چراغ سقفی خاموش می‌گردد.

۳- هنگام وقوع خطر و آلام، چراغ سقفی نیز تا پایان آلام حالت دزدگیر روشن می‌ماند.

۴- چنانچه هنگام حرکت یکی از درهای خودرو (از جمله در صندوق عقب و در موتور) باز باشد، چراغ سقفی با چشمک زدن، باز بودن در را به اطلاع راننده می‌رساند.

## خودرو یاب

هنگامی که دزدگیر فعال است، با زدن دکمه بسته روی کنترل از راه دور فلاشر برای ۱۵ مرتبه چشمک می‌زند. این حالت برای یافتن خودرو در میان سایر خودروها مفید است.

### توضیح:

منظور از یکبار فعال شدن فلاشر، فعال شدن آن به مدت ۴۰۰ میلی ثانیه است.

## بدرقه راننده در تاریکی

هنگامی که قصد ترک خودرو خود را در یک گاراژ، پارکینگ (مکان‌های مشابه) دارید و روشنایی محیط بسیار کم می‌باشد، می‌توانید با این قابلیت، فضا را به مدت ۳۰ ثانیه، با روشن شدن چراغ‌های کوچک و نور پائین، روشن کنید. برای این منظور:

- سوئیچ خود را در حالت **STOP** قرار دهید. (یا سوئیچ را از محل خود خارج کنید).
- چراغ‌ها را خاموش کنید.
- سپس یک بار دسته راهنما را به سمت خود بکشید.
- از خودرو خارج شده و خودرو را قفل کنید.
- چراغ‌های کوچک و نور پائین روشن شده، به صورت خودکار پس از ۳۰ ثانیه، خاموش خواهند شد.



**هشدار**

در صورت بروز هرگونه مشکلی، از باز کردن دستگاه خودداری نموده و جهت رفع مشکل به یکی از نمایندگان های ایران خودرو مراجعه فرمایید.

**مشخصات فنی رادیو سی دی**

**عمومی**

ولتاژ تغذیه: 12V DC (11V-16V)

ولتاژ تست: 14/4V

بیشترین توان خروجی: کانال 4 \* 25w

امپدانس مناسب بلندگو: ۴ اهم

فیوز: ۱۰ آمپر

**رادیو FM استریو**

محدوده فرکانسی: MHz 87/5-108

نسبت سیگنال به نویز: dB 50

پله فرکانسی: KHz 100

**رادیو AM**

محدوده فرکانسی MW: 1602 - 531 MHz

نسبت سیگنال به نویز: dB 50

پله فرکانسی MW: 9 KHz



## اقدامات احتیاطی

- فقط از ولتاژ مستقیم 12V-DC با زمین منفی استفاده کنید. قبل از انجام هرگونه عمل پیچیده‌ای روی دستگاه، جهت پیشگیری از بروز تصادف خودرو را متوقف کنید.

- صدای دستگاه را در حدی نگهدارید که صداهای بیرون خودرو به خصوص صداهای هشداردهنده (بوق سایر خودروها و...) قابل شنیدن باشند.

- در صورت بروز هرگونه مشکلی از باز کردن یا تنظیم نمودن دستگاه بدون حضور افراد متخصص خودداری کنید.

جهت رفع مشکل با نمایندگی‌های مجاز مشورت کنید.

- در صورت بروز هر یک از مشکلات زیر دستگاه را خاموش کرده سپس به یکی از نمایندگی‌های ایران خودرو مراجعه فرمایید:

(a) ورود آب یا هر نوع ماده خارجی به درون دستگاه

(b) به مشام رسیدن هرگونه بوی مشکوک از دستگاه

عدم توجه به هر یک از این موارد می‌تواند منجر به آتش‌سوزی شود.

- جهت جلوگیری از هرگونه آسیب احتمالی به صفحه نمایش از تماس هر نوع شیء نوک تیز یا جسم سخت با سطح آن خودداری کنید.

- در صورت کثیف شدن پانل یا صفحه نمایش، از دستمال ابریشمی و مواد پاک‌کننده طبیعی جهت تمیز کردن آن استفاده کنید. استفاده از پارچه خشن و مواد پاک‌کننده شیمیایی نظیر الکل می‌تواند منجر به بروز آسیب و ایجاد خط و خش در سطح آن شود.

CD هایی غیر از CD های 12cm قابل استفاده در این دستگاه نیستند. بنابراین از وارد نمودن آنها درون دستگاه خودداری کنید.

- جهت استفاده از پورت USB تنها از FLASH MEMORY یا کابل USB با سوکت استاندارد استفاده کنید.

## نکات استفاده از CD

- استفاده از CD آسیب دیده یا دارای گرد و غبار سبب ایجاد اختلال در صدا خواهد شد.

- جهت حمل CD مطابق شکل عمل کنید.



- هرگز سطح غیر برچسب دار CD را لمس نکنید.

- از الصاق هرگونه برچسب، مهر و... روی سطوح دو طرف CD خودداری کنید.

- از قرار دادن CD در معرض تابش مستقیم نور خورشید یا حرارت بیش از حد خودداری کنید.

- برای تمیز کردن CD ها از دستمال نرم استفاده نموده و جهت برطرف نمودن آلودگی از مرکز CD به طرف خارج آن حرکت کنید.

- هرگز از حلال‌هایی نظیر بنزین یا الکل جهت تمیز نمودن CD استفاده نکنید.

- CD های 3-inch (8cm) قابل استفاده در این دستگاه نیستند. هرگز از CD های 3-inch که درون مبدل‌های 8cm یا 12cm قرار گرفته‌اند یا CD های

تاب برداشته استفاده نکنید. در صورت استفاده، دستگاه قادر به خارج نمودن CD نخواهد بود.

عیوب ناشی از نصب برچسب و اشیاء خارجی بر روی CD شامل گارانتی نخواهند شد.

## توصیه‌های قبل از استفاده از دستگاه

- جهت آشنایی با نحوه عملکرد دستگاه قبل از استفاده از آن کتابچه راهنما را مطالعه فرمائید. به منظور پیشگیری از بروز هرگونه مشکل، به هنگام استفاده از دستگاه دقیقاً مطابق با کتابچه راهنما عمل کنید. اشکالاتی که در اثر استفاده ناصحیح از دستگاه به وجود آیند شامل گارانتی نخواهند شد.

- در صورت بروز اشکالات غیرمعمول به جدول عیب‌یاب مراجعه فرمائید. در صورت رفع نشدن مشکل از این طریق با نمایندگی‌های مجاز مشورت کنید. از باز یا تنظیم کردن دستگاه بدون حضور فرد متخصص جدا خودداری کنید.

- تصاویر استفاده شده در کتابچه راهنما صرفاً جهت تسهیل در استفاده از دستگاه می‌باشند.

- رانندگی در مسیر پل، کوه‌راه، راه آهن، تونل‌های زیرزمینی می‌واند اثر نامطلوب بر روی عملکرد رادیو داشته باشد.

- رانندگی در مسیر جاده‌های ناهموار می‌تواند باعث قطع و وصل شدن صدا شود.

- ممکن است دستگاه شما قادر به پخش CD های کثیف، خش دار و... نباشد.

- دستگاه ممکن است قادر به پخش CD هایی که بر روی آنها برچسب چسبانده شده نباشد. بنابراین قبل از وارد کردن CD به داخل دستگاه اقدام به درآوردن برچسب روی آن کنید.

\* در صورت نصب در خودروی شما

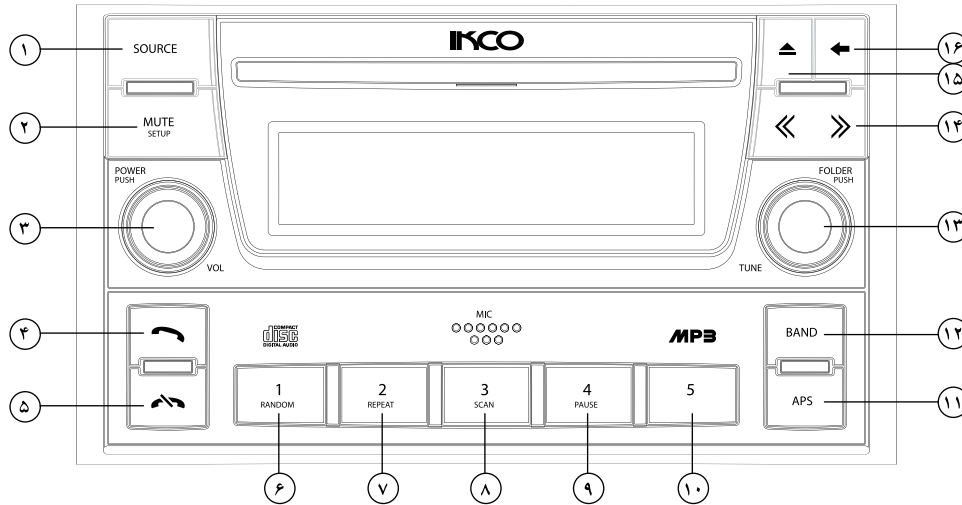

- ۱۲- دکمه انتخاب پاندهای رادیویی
- ۱۳- در حالت رادیو: جهت تنظیم دستی ایستگاه‌های رادیویی - در حالت پخش فایل mp3: انتخاب پوشه قبلی و بعدی - در صورت وارد شدن به منوی تنظیمات: چرخاندن ولوم برای حرکت روی گزینه‌های موجود در منو و زدن کلید برای انتخاب گزینه‌های موجود
- ۱۴- در حالت رادیو: جستجوی اتوماتیک ایستگاه‌های رادیویی در حالت CD/USB: انتخاب تراک قبلی و بعدی
- ۱۵- دکمه خروج دیسک
- ۱۶- کلید برگشت به منوی قبلی

- ۴- در صورت برقرار بودن ارتباط دستگاه با تلفن همراه: زدن لحظه‌ای دکمه جهت وارد شدن به لیست تماس‌های تلفنی
- نگه داشتن کلید جهت فعال کردن تماس صوتی
- در صورت دریافت تماس تلفنی: زدن دکمه جهت پاسخ به تماس دریافتی
- در صورت برقراری تماس تلفنی: زدن دکمه جهت انتقال صدا از دستگاه به تلفن همراه
- ۵- در صورت دریافت تماس تلفنی: زدن دکمه جهت رد تماس دریافتی
- در حین مکالمه: زدن کلید جهت اتمام مکالمه
- ۶- حافظه شماره ۱/ پخش تصادفی تراک/ پوشه
- ۷- حافظه شماره ۲/ پخش مجدد تراک/ پوشه
- ۸- حافظه شماره ۳/ معرفی تراک‌های موجود در CD/USB
- ۹- حافظه شماره ۴/ متوقف کردن پخش آهنگ
- ۱۰- حافظه شماره ۵/ انتقال صدا از دستگاه به تلفن همراه
- ۱۱- جستجو و ذخیره اتوماتیک ایستگاه‌های رادیویی

صفحه کنترل رادیو سی دی \*

- ۱- دکمه انتخاب حالت
  - پخش رادیو
  - خواندن دیسک (زمانی که دیسک در دستگاه موجود باشد)
  - USB- درایو (زمانی که USB موجود باشد)
  - ورودی AUXIN (زمانی که ورودی AUXIN موجود باشد)
  - بلوتوث
- ۲- فشار لحظه‌ای دکمه جهت قطع صدای خروجی
- نگه داشتن دکمه جهت وارد شدن به منوی تنظیمات
- SOUND -> BT NONNECTION -> RADIO SETTING -> MEDIA SETTING -> SYSTEM
- زدن لحظه‌ای ولوم شماره ۱۳ جهت وارد شدن به هر یک از این زیر منوها و پیچاندن ولوم شماره ۱۳ جهت تنظیم هر یک از این حالت‌ها
- ۳- دکمه روشن و خاموش کردن دستگاه
- پیچاندن ولوم جهت تنظیم صدا و مشخصات صوتی

\* در صورت نصب در خودروی شما

صدای دستگاه قطع شده و با زدن مجدد این کلید، دستگاه به حالت عادی برمی گردد. توجه داشته باشید که در حین مکالمه تلفنی دکمه MUTE SET UP عملکرد ندارد.

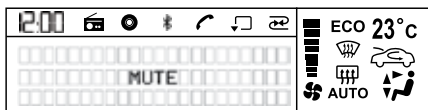

**تنظیمات سیستم:**

در صورت نگه داشتن دکمه MUTE SET UP (دکمه شماره ۲) برای چند لحظه وارد تنظیمات دستگاه به ترتیب زیر خواهید شد:

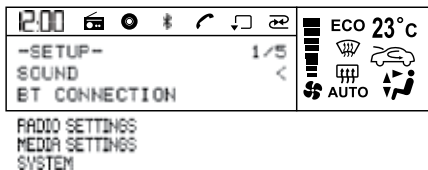

پس از وارد شدن به منوی SET UP برای حرکت بر روی هر یک از گزینه‌های فوق ولوم FOLDER PUSH (ولوم شماره ۱۳) را بچرخانید. پس از انتخاب گزینه مورد نظر جهت وارد شدن به زیرمنوی آن گزینه ولوم شماره ۱۳ را برای یک لحظه بزنید.

جهت خارج شدن از منوی SET UP دکمه (دکمه شماره ۱۶) را برای یک لحظه بزنید.

\* در صورت نصب در خودروی شما

تایید عدد وارد شده و تنظیم رقم دوم (0000) ولوم FOLDER PUSH را بزنید. برای وارد کردن عدد دوم، سوم و چهارم همین عمل را تکرار کنید. در صورتی که کد وارد شده صحیح باشد دستگاه روشن می‌شود. در غیر این صورت دستگاه روشن نخواهد شد و عبارت SECURITY CODE ERROR روی صفحه نمایشگر ظاهر می‌شود.

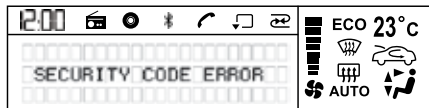

**دکمه SOURCE :**

دکمه SOURCE (دکمه شماره ۱) را پی در پی فشار دهید تا دستگاه بین رادیو، دیسک (زمانی که دیسک داخل دستگاه قرار دارد)، USB (زمانی که USB به دستگاه وصل است)، ورودی AUX IN (زمانی که ورودی AUX IN وصل است) و بلوتوث تغییر حالت دهد.

**تنظیمات کیفیت صدا:**

با چرخش ولوم POWER (ولوم شماره ۳)، حجم صدا کم و زیاد می‌شود و مقدار تنظیم شده روی صفحه نمایش ظاهر می‌شود.

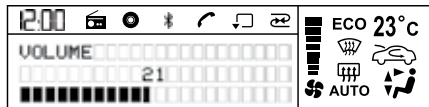

**عملکرد MUTE:**

با زدن لحظه‌ای دکمه MUTE SET UP (دکمه شماره ۲)

**سیستم ضد سرقت**

برای ایمنی بیشتر دستگاه شما مجهز به کد رمز ۴ رقمی می‌باشد. هرگاه اتصال برق دستگاه بنابه هر دلیلی قطع گردد پس از اتصال مجدد با روشن کردن دستگاه باید این کد ۴ رقمی را وارد کنید.

کد رمز به همراه مدل دستگاه و شماره آن در پشت کارت ضمانتنامه رادیوپخش درج گردیده است. پس از استخراج کد رمز کارت، ضمانتنامه را در محل مناسبی نگهداری نمایید.



برای وارد کردن کد رمز ابتدا با زدن دکمه -POW ER دستگاه را روشن کنید. نمایشگر عبارت CODE 0000 را نمایش می‌دهد.

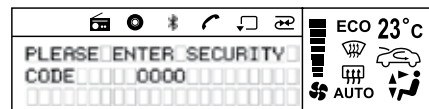

برای وارد کردن اولین عدد از سمت چپ (0000) ولوم FOLDER PUSH (ولوم شماره ۱۳) را بچرخانید.

بعد از اینکه عدد را روی مقدار صحیح تنظیم کردید، برای

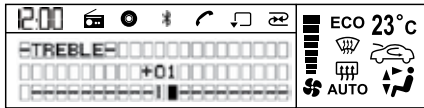

جهت خارج شدن از منوی تنظیمات TREBLE دکمه (دکمه شماره ۱۶) را برای یک لحظه بزنید.

**تنظیمات بلندگوهای باند چپ و راست BALANCE:**  
با وارد شدن به منوی تنظیمات BALANCE می‌توانید نسبت صدای بلندگوهای باند چپ و راست را با چرخاندن ولوم FOLDER PUSH (ولوم شماره ۱۳) کم و زیاد کنید. میزان دامنه BALANCE 10- ~ +10 قابل تغییر است.

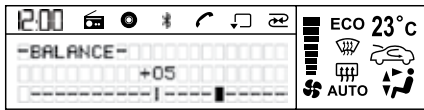

جهت خارج شدن از منوی تنظیمات BALANCE دکمه (دکمه شماره ۱۶) را برای یک لحظه بزنید.

پس از وارد شدن به منوی EQUALIZER برای حرکت بر روی هر یک از گزینه‌های فوق FOLDER PUSH (ولوم شماره ۱۳) را بچرخانید. پس از انتخاب گزینه مورد نظر جهت فعال کردن آن ولوم شماره ۱۳ را برای یک لحظه بزنید. جهت خارج شدن از منوی EQUALIZER دکمه (دکمه شماره ۱۶) را برای یک لحظه بزنید.

### تنظیمات صداهای بم BASS:

با وارد شدن به منوی تنظیمات BASS می‌توانید میزان صدای بم را با چرخاندن ولوم FOLDER PUSH (ولوم شماره ۱۳) کم و زیاد کنید. میزان دامنه BASS از 10- ~ +10 قابل تغییر است:

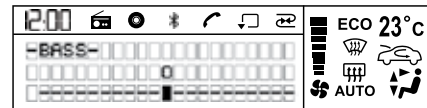

جهت خارج شدن از منوی تنظیمات BASS دکمه (دکمه شماره ۱۶) را برای یک لحظه بزنید.

### تنظیمات صداهای زیر TREBLE:

با وارد شدن به منوی تنظیمات TREBLE می‌توانید میزان صدای زیر را با چرخاندن ولوم FOLDER PUSH (ولوم شماره ۱۳) کم و زیاد کنید. میزان دامنه TREBLE از 10- ~ +10 قابل تغییر است.

### تنظیمات کیفیت صدا SOUND:

پس از وارد شدن به منوی SOUND با چرخاندن ولوم FOLDER PUSH (ولوم شماره ۱۳) می‌توانید به تنظیمات صوتی زیر دسترسی پیدا کنید. جهت انتخاب هر یک از این تنظیمات ولوم شماره ۱۳ را بزنید.

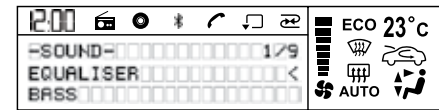

TREBLE  
BALANCE  
FOLDER  
MAX START VOLUME  
LOUDNESS  
SUBWOOFER  
LINE OUT

جهت خارج شدن از منوی SOUND دکمه (دکمه شماره ۱۶) را برای یک لحظه بزنید.

### تنظیمات EQUALIZER

با وارد شدن به منوی EQUALIZER می‌توانید به حالت‌های از پیش تنظیم شده صوتی زیر دسترسی پیدا کنید:

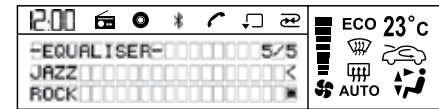

POP  
CLASSIC  
USER

\* در صورت نصب در خودروی شما

### تنظیمات طنین صدا LOUDNESS:

با وارد شدن به منوی LOUDNESS می‌توانید یکی از گزینه‌های ON یا OFF را انتخاب کنید:

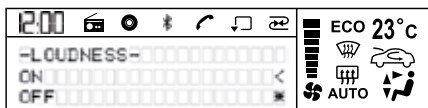

پس از وارد شدن به منوی LOUDNESS برای حرکت بر روی هر یک از گزینه‌های فوق ولوم FOLDER PUSH (ولوم شماره ۱۳) را بچرخانید. پس از انتخاب گزینه مورد نظر جهت فعال کردن آن ولوم شماره ۱۳ را برای یک لحظه بزنید. در صورت انتخاب گزینه ON طنین صدا افزایش خواهد یافت. جهت خارج شدن از منوی LOUDNESS دکمه (دکمه شماره ۱۶) را برای یک لحظه بزنید.

### تنظیمات SUBWOOFER:

با وارد شدن به منوی SUBWOOFER می‌توانید یکی از گزینه‌های ON یا OFF را انتخاب کنید.

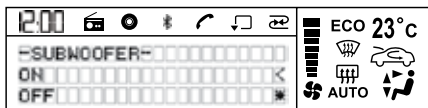

با زدن ولوم FOLDER PUSH (ولوم شماره ۱۳) انتخاب کنید.

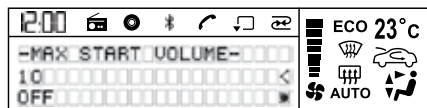

در این حالت با چرخاندن ولوم شماره ۱۳ میزان صدا را روی مقداری که می‌خواهید تنظیم کنید.

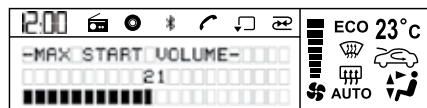

پس از تنظیم جهت ثبت مقدار تنظیم شده دکمه را بزنید.

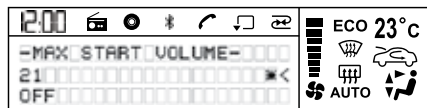

در صورت انتخاب گزینه OFF، صدای دستگاه به هنگام روشن شدن همان حجم صدا قبل از خاموش کردن دستگاه خواهد بود.

جهت خارج شدن از منوی MAX START VOLUME دکمه (دکمه شماره ۱۶) را برای یک لحظه بزنید.

### تنظیمات بلندگوهای باند جلو و عقب FADER:

با وارد شدن به منوی تنظیمات FADER می‌توانید نسبت صدای بلندگوهای باند جلو و عقب را با چرخاندن ولوم FOLDER PUSH (ولوم شماره ۱۳) کم و زیاد کنید. میزان دامنه FADER از -10 ~ +10 قابل تغییر است.

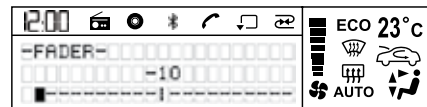

جهت خارج شدن از منوی تنظیمات FADER دکمه (دکمه شماره ۱۶) را برای یک لحظه بزنید.

### تنظیمات حداکثر صدای شروع:

با وارد شدن به این منو می‌توانید حجم صدای اولیه را طوری تنظیم کنید تا در هنگام روشن کردن دستگاه، حجم صدا از مقدار تعیین شده تجاوز نکند. در صورتی که قبل از خاموش کردن دستگاه، حجم صدا از این مقدار کمتر باشد، در هنگام روشن کردن مجدد دستگاه، حجم صدا روی همان مقدار قبلی خواهد بود.

جهت تنظیم صدای دلخواه، بعد از وارد شدن به منوی MAX START VOLUME اولین گزینه را که همان میزان صدای دستگاه به هنگام روشن شدن است

\* در صورت نصب در خودروی شما

محلې دریافت می گردد. در صورت انتخاب گزینه AUTO الویت در جستجو، با ایستگاه‌های قوی است. در صورت انتخاب گزینه DISTANCE اولین ایستگاه رادیویی قابل دریافت توسط سیستم صرفنظر از توان سیگنال ورودی، پخش می‌شود. پس از انتخاب گزینه مورد نظر جهت فعال کردن آن ولوم شماره ۱۳ را برای یک لحظه بزنید. جهت خارج شدن از منوی AUTOSEEK SENSITIVITY دکمه  (دکمه شماره ۱۶) را برای یک لحظه بزنید.

### RDS INFO

با وارد شدن به منوی RDS INFO می‌توانید یکی از گزینه‌های زیر را انتخاب کنید:



پس از وارد شدن به منوی RDS INFO برای حرکت بر روی هر یک از گزینه‌های فوق ولوم FOLDER PUSH (ولوم شماره ۱۳) را بچرخانید. پس از انتخاب گزینه مورد نظر جهت فعال کردن آن ولوم شماره ۱۳ را برای یک لحظه بزنید. در صورت انتخاب گزینه PS اطلاعات ایستگاه RDS روی صفحه نمایش نشان داده خواهد شد. در صورت انتخاب گزینه PTY امکان استفاده از ایستگاه‌های رادیویی با موضوعات برنامه‌ای مشابه (خبر، موسیقی، ورزش و...) فراهم می‌شود. جهت خارج شدن از منوی RDS INFO دکمه  (دکمه شماره ۱۶) را بپویا یک لحظه بزنید. در صورت نصب در خودروی شما

### تنظیمات رادیو (RADIO SETTING):

با وارد شدن به منوی RADIO SETTING با چرخاندن ولوم FOLDER PUSH (ولوم شماره ۱۳) می‌توانید به تنظیمات رادیویی زیر دسترسی پیدا کنید. جهت انتخاب هر یک از این گزینه‌ها ولوم شماره ۱۳ را بزنید:

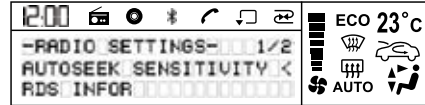

جهت خارج شدن از منوی RADIO SETTING دکمه  (دکمه شماره ۱۶) را برای یک لحظه بزنید.

### تنظیمات جستجوی اتوماتیک:

### AUTOSEEK SENSITIVITY

با وارد شدن به منوی AUTOSEEK SENSITIVITY می‌توانید یکی از گزینه‌های زیر را انتخاب کنید:

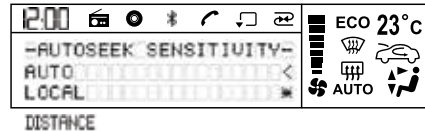

پس از وارد شدن به منوی AUTOSEEK SENSITIVITY برای حرکت بر روی هر یک از گزینه‌های فوق ولوم FOLDER PUSH (ولوم شماره ۱۳) را بچرخانید. در صورت انتخاب گزینه LOCAL تنها ایستگاه‌های قوی

پس از وارد شدن به منوی SUBWOOFER برای حرکت بر روی هر یک از گزینه‌های فوق ولوم FOLDER PUSH (ولوم شماره ۱۳) را بچرخانید. پس از انتخاب گزینه مورد نظر جهت فعال کردن آن ولوم شماره ۱۳ را برای یک لحظه بزنید. در صورت انتخاب گزینه OFF ورودی SUBWOOFER قطع خواهد شد.

جهت خارج شدن از منوی SUBWOOFER دکمه  (دکمه شماره ۱۶) را برای یک لحظه بزنید.

### تنظیمات LINE OUT:

با وارد شدن به منوی LINE OUT می‌توانید یکی از گزینه‌های ON یا OFF را انتخاب کنید:



پس از وارد شدن به منوی LINE OUT برای حرکت بر روی هر یک از گزینه‌های فوق ولوم FOLDER PUSH (ولوم شماره ۱۳) را بچرخانید. پس از انتخاب گزینه مورد نظر جهت فعال کردن آن ولوم شماره ۱۳ را برای یک لحظه بزنید. در صورت انتخاب گزینه OFF ورودی LINE OUT قطع خواهد شد.

جهت خارج شدن از منوی LINE OUT دکمه  (دکمه شماره ۱۶) را برای یک لحظه بزنید.

\* در مورد تنظیمات بلوتوث - BT CONNecTION به قسمت نحوه کار با بلوتوث مراجعه کنید.

در این حالت برای تنظیم ساعت ولوم PUSH FOLDER (ولوم شماره ۱۳) را بچرخانید. سپس برای تنظیم دقیقه ولوم شماره ۱۳ را بزنید. دقیقه شروع به چشمک زدن می کند.

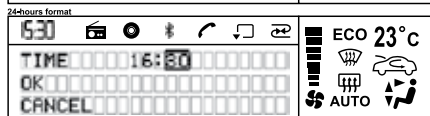
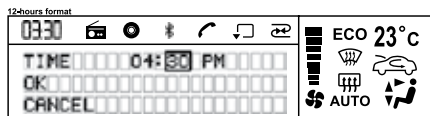

در این حالت برای تنظیم دقیقه ولوم شماره ۱۳ را بچرخانید. بعد از تنظیم ساعت و دقیقه جهت تأیید تنظیمات انجام شده گزینه OK را انتخاب کنید.

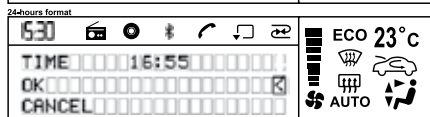
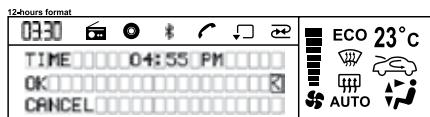

\* در صورت نصب در خودروی شما

جهت خارج شدن از منوی ID3 TAG DISPLAY دکمه (دکمه شماره ۱۶) را برای یک لحظه بزنید.

### تنظیمات سیستم SYSTEM:

با وارد شدن به منوی SYSTEM با چرخاندن ولوم FOLDER PUSH (ولوم شماره ۱۳) می توانید به تنظیمات زیر دسترسی پیدا کنید. برای وارد شدن به هر یک از این تنظیمات ولوم شماره ۱۳ را بزنید:

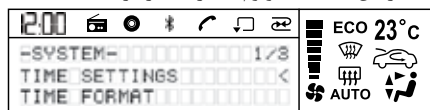

جهت خارج شدن از منوی SYSTEM دکمه (دکمه شماره ۱۶) را برای یک لحظه بزنید.

### تنظیم ساعت TIME SETTING:

با وارد شدن به منوی TIME SETTING ساعت سیستم شروع به چشمک زدن می کند:

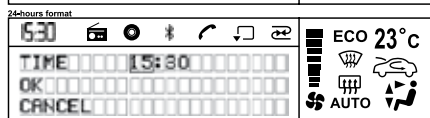
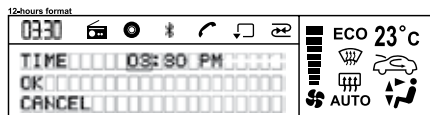

### تنظیمات MEDIA SETTING:

با وارد شدن به منوی MEDIA SETTING با زدن ولوم FOLDER PUSH (ولوم شماره ۱۳) می توانید به گزینه ID3 TAG DISPLAY دسترسی پیدا کنید:

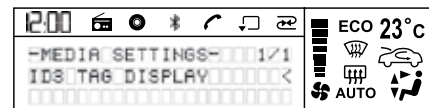

جهت خارج شدن از منوی MEDIA SETTING دکمه (دکمه شماره ۱۶) را برای یک لحظه بزنید. با وارد شدن به منوی ID3 TAG DISPLAY می توانید یکی از گزینه های زیر را انتخاب کنید:

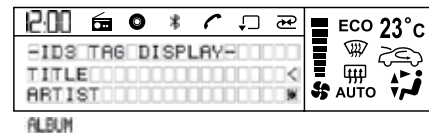

پس از وارد شدن به منوی ID3 TAG DISPLAY برای حرکت بر روی هر یک از گزینه های فوق ولوم FOLDER PUSH (ولوم شماره ۱۳) را بچرخانید. سپس از انتخاب گزینه مورد نظر جهت فعال کردن آن ولوم شماره ۱۳ را برای یک لحظه بزنید. در صورت انتخاب گزینه TITLE عنوان فایل در حال پخش، در صورت انتخاب گزینه ARTIST اسم خواننده فایل در حال پخش، در صورت انتخاب گزینه ALBUM عنوان آلبوم در حال پخش روی صفحه نمایش، نشان داده خواهد شد.

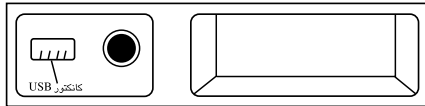

### دکمه خروج دیسک:

در صورتیکه دیسک داخل دستگاه باشد جهت خروج آن دکمه (دکمه شماره ۱) را فشار دهید. پیغام EJECT روی صفحه نمایش ظاهر می شود و سیستم به آخرین حالت پخش قبل از پخش CD باز می گردد.

### دکمه RANDOM:

هنگام پخش CD/USB، دکمه RANDOM (دکمه شماره ۶) را جهت انتخاب پخش تصادفی تراک RDM TRK فشار دهید. به هنگام پخش فایل MP3 برای پخش تصادفی پوشه های موجود (FOLDER) این کلید را برای انتخاب حالت RDMFLD مجدداً فشار دهید. حالت پخش تصادفی مادامی که کلید RANDOM مجدداً فشرده شود، ادامه پیدا می کند.

### دکمه REPEAT:

هنگام پخش CD/USB، دکمه REPEAT (دکمه شماره ۷) را برای انتخاب حالت تکرار پخش تراک در حال اجرا RRT TRK فشار دهید. به هنگام پخش فایل MP3 برای تکرار کلیه تراک های داخل پوشه فعلی (FOLDER) این کلید را برای انتخاب حالت RPT FLD مجدداً فشار دهید. تکرار پخش مادامی که کلید REPEAT مجدداً فشرده شود، ادامه پیدا می کند.

جهت خارج شدن از منوی TIME FORMAT دکمه (دکمه شماره ۱۶) را برای یک لحظه بزنید.

### راه اندازی مجدد سیستم RESET FACTORY:

با وارد شدن به منوی RESET FACTORY با چرخاندن ولوم FOLDER PUSH (ولوم شماره ۱۳) می توانید روی گزینه YES یا NO بروید. برای انتخاب هر کدام از این گزینه ها ولوم شماره ۱۳ را بزنید:

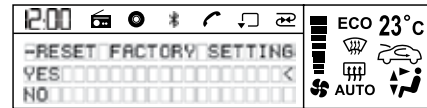

در صورت انتخاب گزینه YES تنظیمات سیستم RESET خواهد شد.

جهت خارج شدن از منوی RESET FACTORY دکمه (دکمه شماره ۱۶) را برای یک لحظه بزنید.

### نحوه کار با CD و USB:

#### قرار دادن FLASH MEMORY:

FLASH MEMORY را به درگاه USB دستگاه متصل کنید. دستگاه به طور خودکار اقدام به پخش فایل صوتی ذخیره شده در FLASH MEMORY می کند. در صورت درآوردن سیستم به آخرین حالت پخش قبل از پخش USB باز می گردد.

\* در صورت نصب در خودروی شما

عبارت TIME UPDATED روی صفحه نمایش ظاهر می شود.

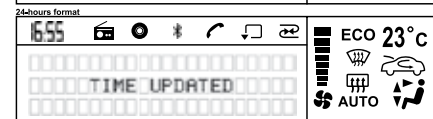

در صورت انتخاب گزینه CANCEL تنظیمات انجام شده اعمال نخواهد شد. جهت خارج شدن از منوی TIME SETTING کلید (کلید شماره ۱۶) را برای یک لحظه بزنید.

### حالت انتخاب وضعیت نمایش ساعت TIMEFORMAT:

با وارد شدن به منوی TIME FORMAT با چرخاندن ولوم FOLDER PUSH (ولوم شماره ۱۳) می توانید به تنظیمات زیر دسترسی پیدا کنید. برای انتخاب هر یک از این حالت های نمایش ساعت ولوم شماره ۱۳ را بزنید.



با انتخاب این گزینه ها می توانید حالت نمایش ساعت را تغییر دهید.



### جستجوی اتوماتیک ایستگاه‌های رادیویی

با فشردن کلیدهای << و >> (دکمه شماره ۱۴) می‌توانید سیستم جستجوی اتوماتیک را فعال کنید. پس از دریافت ایستگاه رادیویی مورد نظر، می‌توانید ایستگاه دریافتی را در یکی از حافظه‌های ۱~۵ ذخیره کنید. جهت ذخیره ایستگاه دریافتی، شماره مورد نظر را به مدت ۲ ثانیه فشرده نگه‌دارید.

### ذخیره دستی ایستگاه

پس از دریافت ایستگاه رادیویی مورد نظر، می‌توانید ایستگاه دریافتی را در یکی از حافظه‌های ۱~۵ ذخیره کنید. جهت ذخیره ایستگاه دریافتی شماره حافظه مورد نظر را به مدت ۲ ثانیه نگه‌دارید. سپس با فشردن هر کدام از کلیدهای ۱ الی ۵ به سادگی می‌توانید ایستگاه مورد نظر را فرا بخوانید.

### در حالت پخش فایل MP3:

با چرخاندن ولوم FOLDER PUSH (ولوم شماره ۱۳) می‌توانید پوشه بعدی یا قبلی را انتخاب کنید. با چرخاندن ولوم به سمت راست پوشه بعدی و با چرخاندن ولوم به سمت چپ پوشه قبلی انتخاب می‌شود.

### نحوه کار با رادیو:

#### دکمه BAND:

در حالت پخش رادیو با فشردن پیاپی BAND دکمه (دکمه شماره ۱۲) می‌توانید یکی از باندهای رادیویی را به ترتیب زیر انتخاب کنید: FM1-FM2-FM3-AM

#### دکمه APS:

برای انتخاب خودکار ۵ ایستگاه رادیویی قوی و ذخیره سازی آنها بجای ایستگاه‌های فعلی، دکمه APS (دکمه شماره ۱۱) را بزنید. ایستگاه‌های جدید، جایگزین ایستگاه‌هایی که قبلاً ذخیره شده بودند، می‌شوند.

### جستجوی دستی ایستگاه‌های رادیویی

در حالت رادیو با چرخاندن ولوم FOLDER PUSH (ولوم شماره ۱۳) به چپ و راست فرکانس دریافتی افزایش یا کاهش می‌یابد. پس از دریافت ایستگاه رادیویی مورد نظر، می‌توانید ایستگاه دریافتی را در یکی از حافظه‌های ۱~۵ ذخیره کنید. جهت ذخیره ایستگاه دریافتی، شماره مورد نظر را به مدت ۲ ثانیه فشرده نگه‌دارید.

### دکمه SCAN:

در حالت CD/USB، دکمه  (دکمه شماره ۸) را برای انتخاب حالت CD SCANNING و پخش ۱۰ ثانیه نخست هر یک از تراک‌ها، فشار دهید. زمانی که تراک مورد نظر را پیدا کردید، مجدد دکمه مذکور را برای توقف حالت CD SCANNING فشار دهید تا تراک جاری پخش شود.

### دکمه PAUSE:

در حالت CD/USB چنانچه دکمه  (دکمه شماره ۹) را برای یک لحظه بزنید. حالت PAUSE فعال شده و پخش تراک در حال اجرا متوقف می‌شود. با زدن مجدد این ولوم، سیستم دوباره به حالت عادی پخش باز می‌گردد.

### جستجوی تراک و پوشه

در حالت پخش دیسک (TRACK/MP3):  
با فشردن کلیدهای << و >> (دکمه شماره ۱۴) می‌توانید تراک بعدی یا قبلی را انتخاب کنید. در صورتی که زمان سپری شده فایل در حال اجرا بیش از ۵ ثانیه باشد، برای انتخاب تراک قبلی باید دکمه << را دوبار بزنید. در صورتی که دکمه‌های فوق را برای چند لحظه نگه‌داشته و رها کنید، می‌توانید تراک در حال پخش را جلو و عقب ببرید. برای خارج شدن از این حالت مجدداً این دکمه‌ها را بزنید.

\* در صورت نصب در خودروی شما

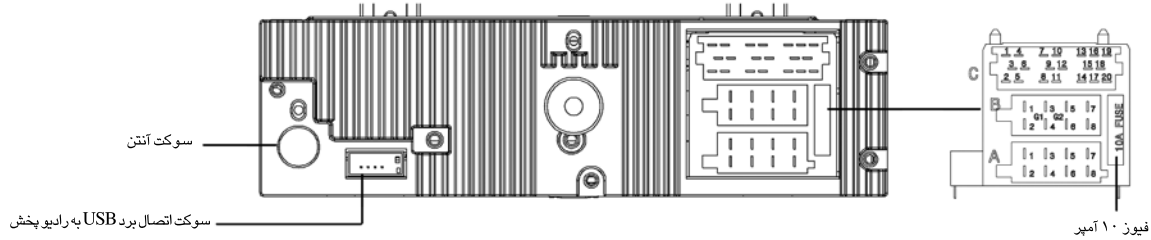

کانکتور C		کانکتور A	
عملکرد	موقعیت	عملکرد	موقعیت
خروجی چپ LINE OUT	C1	—	A1
خروجی راست LINE OUT	C2	—	A2
زمین LINE OUT	C3	ورودی کنترل میزان روشنایی	A3
خروجی SUB WOOFER	C4	ولتاژ IGN	A4
زمین SUB WOOFER	C5	کنترل آنتن خودکار	A5
تغذیه آمپلی فایر	C6	ولتاژ روشنایی	A6
ورودی راست AUX-IN	C7	ولتاژ باتری	A7
ورودی کنترل از روی فرمان	C8	زمین	A8
زمین AUXIN	C9	کانکتور B	
ورودی چپ AUX IN	C10	عملکرد	موقعیت
زمین مدار کنترل از روی فرمان	C11	بلندگوی راست عقب +	B1
پایه تشخیص اتصال ورودی AUX IN	C12	بلندگوی راست عقب -	B2
-	C13	بلندگوی راست جلو +	B3
خط اتصال با گیرنده اطلاعات HVAC	C14	بلندگوی راست جلو -	B4
خط اتصال با فرستنده اطلاعات HVAC	C15	بلندگوی چپ جلو +	B5
-	C16	بلندگوی چپ جلو -	B6
-	C17	بلندگوی چپ عقب +	B7
زمین HVAC	C18	بلندگوی چپ عقب -	B8
-	C19		
-	C20		

\* در صورت نصب در خودروی شما

هرگاه احساس کردید که عملکرد دستگاه دچار مشکلی شده است، سریعاً دستگاه را خاموش کنید. در شرایط غیرعادی از جمله قطع بودن صدا، خارج شدن دود یا بوی سوختن که می‌تواند منجر به آتش‌سوزی یا شوک الکتریکی شود، دستگاه را خاموش کرده و جهت بررسی به یکی از مراکز خدمات پس از فروش یا فروشگاه‌هایی که آنرا خریداری کرده‌اید، تحویل دهید. هرگز شخصاً اقدام به تعمیر دستگاه نکنید. این امر می‌تواند منجر به ایجاد خطراتی برای شما شود.

### مشکلات عمومی

مشکل	علت ممکن	راه حل
دستگاه روشن نمی‌شود.	فیوز سوخته است. ولتاژ پایین است.	فیوز را با فیوز مشابه عوض کنید. باتری را شارژ کنید.
دستگاه صدا ندارد/ صدای خروجی ضعیف است	ولوم صدا در حالت حداقل است. بالانس صدا تنظیم نیست.	سطح صدا را افزایش دهید. میزان بالانس صدا را تنظیم کنید.
ایستگاه رادیویی دریافت شده کیفیت پایینی دارد/ ایستگاه‌های رادیویی را دریافت نمی‌کند	آنتن به درستی نصب نشده است. آنتن کامل باز نشده است.	اتصال سوکت و کابل آنتن را چک کرده و در صورت لزوم آنتن را صحیح متصل کنید. آنتن را کامل باز کنید و اتصال صحیح کابل آنتن را چک کنید.
دستگاه قادر به خواندن USB نیست	دستگاه فرمت فایل را پشتیبانی نمی‌کند. FLASH MEMORY به طور کامل در محل خود قرار نگرفته است.	ایستگاه‌های رادیویی را از طریق جستجوی دستی دریافت کرده یا به مکانی که دارای موانع کمتری است نقل مکان کرده و عمل جستجو را مجدداً تکرار کنید. فرمت فایل را مجدداً کنترل کنید. FLASH MEMORY را به طور کامل و در جهت صحیح در محل خود قرار دهید.

\* در صورت نصب در خودروی شما

حالت پخش MP3

مشکل	علت ممکن	راه حل
دیسک داخل نمی‌رود	دیسک دیگری داخل دستگاه است.	دیسک قبلی را خارج کرده و دیسک جدید را وارد کنید.
	یک جسم خارجی داخل دستگاه است.	جسم خارجی را از درون دستگاه خارج کنید.
دستگاه دیسک را پخش نمی‌کند.	دیسک برعکس درون دستگاه قرار گرفته است.	دیسک را در جهت صحیح درون دستگاه قرار دهید.
	دیسک آسیب دیده است.	دیسک دیگری در دستگاه قرار دهید.
	دستگاه فرمت دیسک را پشتیبانی نمی‌کند.	فرمت دیسک را چک کنید.
به هنگام پخش دیسک، کیفیت صدا پایین است.	دیسک تاب برداشته یا سطح آن خط و خش دارد.	دیسک دیگری در دستگاه قرار دهید.
	دیسک کثیف شده یا آسیب دیده است.	دیسک را تمیز کنید و آسیب دیدگی را کنترل کنید. دیسک دیگری در دستگاه قرار دهید.
	فایل آسیب دیده یا به طور صحیح بر روی دیسک ضبط نشده است.	دیسک دیگری در دستگاه قرار دهید.

### قفل خودکار:

اگر دزدگیر فعال باشد، در صورتی که دکمه باز روی کنترل از راه دور فشرده شود ولی هیچیک از درهای جانبی، در موتور یا در صندوق عقب طی ۱۲ ثانیه باز نشود، دزدگیر بطور خودکار درها را قفل می‌کند و دزدگیر فعال می‌شود.

همچنین پس از روشن کردن خودرو و با رسیدن سرعت خودرو به ۱۰ کیلومتر در ساعت، درها قفل و با خاموش کردن خودرو (منوط به پارامتر پیکربندی) باز می‌شوند. **تذکره:** در صورت خرابی هر یک از کلیدهای لادری (درهای جانبی، در صندوق یا در موتور) یا شوک سنسور (در صورت نصب روی خودرو)، ورودی مربوطه در حالت فعال بودن دزدگیر چک نمی‌شود و این وضعیت در هنگام فعال شدن دزدگیر از طریق کلید کنترل از راه دور با ۴ بار فعال شدن آژیر (با فاصله بین دو بار متوالی) که متمایز از حالت عادی است اخطار داده می‌شود. در این حالت ضروری است در اسرع وقت نسبت به برطرف کردن ایراد با مراجعه به نمایندگی اقدام شود.

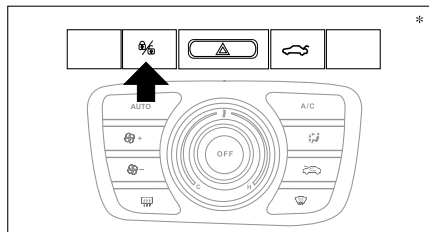

وضعیت آلام برای ۳۰ ثانیه ادامه خواهد داشت. سپس آلام برای ۵ ثانیه متوقف می‌شود. پس از آن چنانچه عامل ایجاد وضعیت آلام از میان رفته باشد، چراغ‌های چشمک‌زن و راهنما و بوق خاموش می‌شود. در غیر این صورت وضعیت آلام ادامه می‌یابد. این وضعیت تا ۱۰ بار ادامه خواهد داشت و پس از آن چراغ‌های چشمک‌زن راهنما و بوق خاموش می‌شود اما دزدگیر همچنان فعال می‌ماند.

### غیرفعال کردن دزدگیر

هنگامی که دزدگیر فعال است. فشار دادن دکمه باز شدن قفل‌ها روی کنترل از راه دور علاوه بر باز کردن قفل‌ها باعث غیرفعال شدن دزدگیر می‌شود. غیرفعال شدن سیستم دزدگیر با دوبار خاموش و روشن شدن چراغ‌های راهنما به اطلاع راننده می‌رسد.

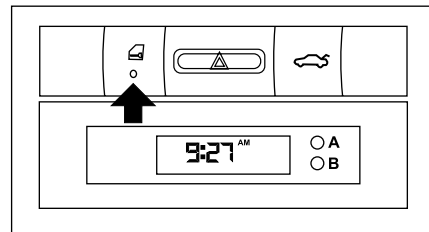

### فعال کردن دزدگیر

با فشار دادن دکمه قفل کردن روی کنترل از راه دور چنانچه سوئیچ استارت در وضعیت اولیه باشد و تمامی درهای خودرو (از جمله در موتور و صندوق عقب) بسته باشد، علاوه بر قفل شدن درها، دزدگیر فعال می‌شود. فعال شدن دزدگیر با یک بار خاموش و روشن شدن چراغ‌های راهنما به اطلاع راننده می‌رسد. هنگامی که دزدگیر فعال است چراغ کوچک کلید قفل مرکزی روی داشبورد شروع به چشمک زدن می‌کند. هنگامی که دزدگیر فعال است، هر یک از شرایط زیر که رخ دهد باعث می‌شود سیستم به حالت آلام برود. (در حالت آلام چراغ‌های چشمک‌زن راهنما و بوق روشن می‌شود):

- باز شدن هر یک از درها (از جمله در موتور و صندوق عقب)
- باز کردن قفل درهای جلو به وسیله سوئیچ
- تغییر وضعیت سوئیچ استارت

## چراغ سقف

۱- چراغ سقف در حالتی که خودرو خاموش است، یکی از درهای خودرو (شامل در صندوق عقب و در موتور) باز شود، چراغ سقفی روشن می‌شود.

۲- در حالتی که خودرو در مد دزدگیر است، با فشردن کلید Unlock چراغ سقفی روشن می‌شود.

۳- در صورتی که چراغ سقف روشن است و همه درها بسته باشد:

- بعد از ۱۲ ثانیه

- به محض دریافت فرمان lock

- فرمان autolock - استارت سوئیچ به مرحله ۱ یا بالاتر رود آنگاه چراغ سقفی به صورت دیمری بعد از ۴ ثانیه خاموش می‌شود.

۴- چنانچه هنگام حرکت یکی از درهای خودرو (از جمله در صندوق عقب و در موتور) باز باشد، چراغ سقفی با چشمک زدن، باز بودن در را به اطلاع راننده می‌رساند.

## توجه:

- اگر حداقل یکی از درها باز باشد، دزدگیر فعال نخواهد شد. این حالت با چهار بار روشن و خاموش شدن چراغ راهنما به اطلاع راننده می‌رسد.

- هنگامی که دزدگیر فعال است، چنانچه قفل در صندوق عقب به وسیله کنترل از راه دور باز شود، در مدت ۳۰ ثانیه می‌توانید در صندوق عقب را باز کرده، وسیله خود را از صندوق عقب برداشته یا داخل آن بگذارید و سپس در صندوق را ببندید. چنانچه این کار بیش از ۳۰ ثانیه طول بکشد دزدگیر به وضعیت آلام می‌رود.

- در هنگام آلام یک بار فشاردادن هر یک از دکمه‌های قفل یا باز کردن قفل روی کنترل از راه دور چراغ راهنما و آژیر را خاموش می‌کند اما باعث باز شدن درهای خودرو یا غیر فعال شدن سیستم دزدگیر نخواهد شد.

# ۳ رانندگی

کاهش مصرف سوخت و حفظ محیط زیست .....	۱۱۴	نشانگرهای صفحه نمایش جلو آمپر دیجیتالی .....	۹۴-۹۶
سیستم سوخت .....	۱۱۵	چراغ‌های هشدار دهنده .....	۹۷-۹۹
چراغ‌ها و نشانگرها .....	۱۱۶-۱۱۸	راهنمای صفحه نمایش دیجیتالی .....	۱۰۰-۱۰۲
تنظیم ارتفاع نور چراغ‌های جلو .....	۱۱۸	هشدار صوتی جلو آمپر .....	۱۰۳
چراغ دید در روز* .....	۱۱۸	کنترل سرعت هوشمند* .....	۱۰۴-۱۰۵
برف پاک‌کن و شیشه شوی .....	۱۱۹	درپوش تزئینی موتور* .....	۱۰۶
ترمزها .....	۱۲۰-۱۲۱	پرخوران (Turbo)* .....	۱۰۷-۱۰۸
ترمز ضد قفل (ABS) .....	۱۲۲-۱۲۳	روشن کردن و رانندگی .....	۱۰۹-۱۱۰
صفحه نمایش چند منظوره* .....	۱۲۴	دنده دستی .....	۱۱۱
کیسه هوا (AIR BAG) .....	۱۲۵-۱۲۸	سیستم هشدار موانع عقب* .....	۱۱۲-۱۱۳

\* در صورت نصب در خودروی شما

نمایشگر جلو آمپر

صفحه درجات و علائم

چراغ‌های اخطار و شاخص‌ها

- ۱- چراغ اخطار کاهش سطح سوخت
- ۲- شاخص مقدار سوخت
- ۳- چراغ ایموبلایزر
- ۴- نشانگر کنترل سرعت هوشمند\*
- ۵- اخطار ترمز EBD-ABS
- ۶- نور بالای چراغ‌های جلو
- ۷- چراغ اخطار عیب یاب
- ۸- شاخص دمای مایع سیستم خنک کننده
- ۹- چراغ مه‌شکن جلو
- ۱۰- نور پایین چراغ‌های جلو

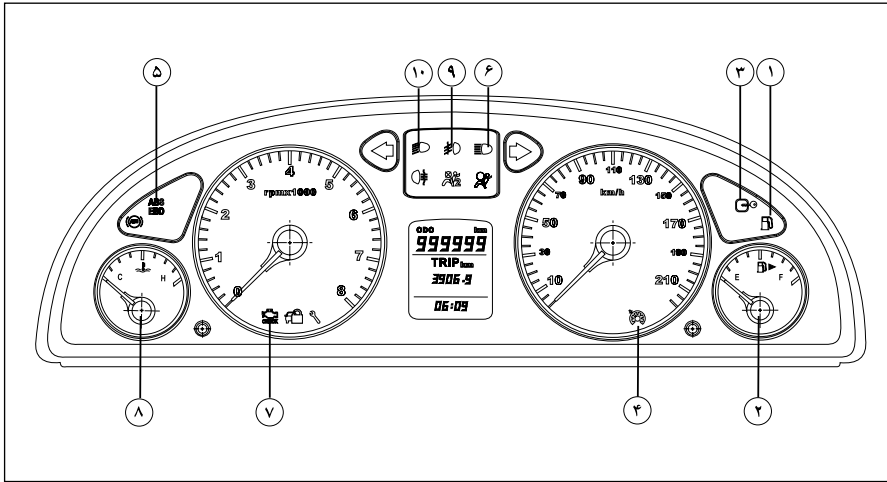

\* در صورت نصب در خودروی شما



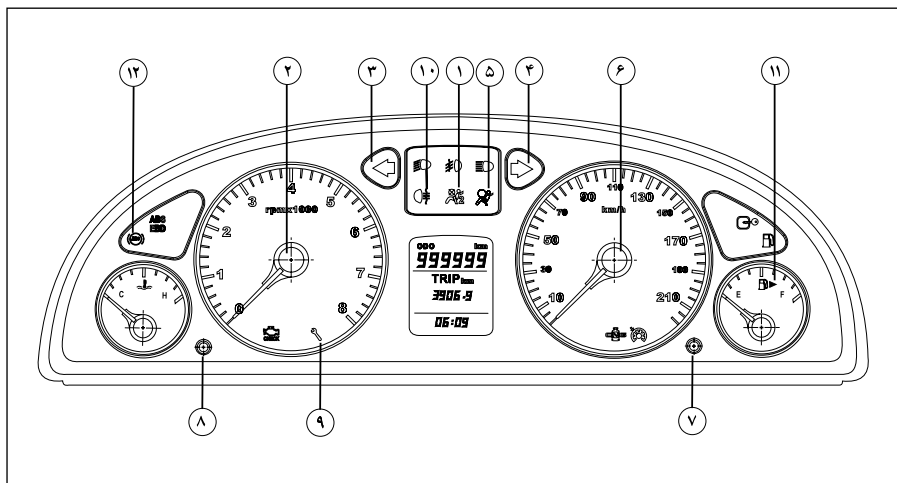

### نمایشگر جلو آمپر

#### چراغ‌های نشانگر و درجات

- ۱- چراغ اختطار غیرفعال بودن کیسه هوای سرنشین جلو
- ۲- دور سنج موتور
- ۳- راهنمای سمت چپ
- ۴- راهنمای سمت راست
- ۵- چراغ هشدار خرابی کیسه هوای راننده
- ۶- سرعت سنج
- ۷- دکمه تغییر وضعیت و صفر کننده
- ۸- کلید چرخشی تنظیمات جلو آمپر
- ۹- چراغ اختطار سرویس دوره‌ای
- ۱۰- چراغ مه‌شکن عقب
- ۱۱- نشانگر سمت سوخت‌گیری خودرو
- ۱۲- نشانگر ترمز ABS

**درجه بنزین:** هنگام بسته بودن سوئیچ، عقربه بر روی صفر قرار می‌گیرد و باز شدن سوئیچ سطح سوخت مخزن را نشان می‌دهد. هنگامی که سطح بنزین در مخزن سوخت پایین بیاید (حدود ۷ لیتر)، چراغ هشداردهنده سوخت که در کنار درجه بنزین تعبیه شده، روشن می‌شود. در این صورت در اسرع وقت سوخت‌گیری کنید. حجم مخزن سوخت ۶۰ لیتر است.

**دور سنج موتور:** دور سنج موتور، دور موتور را بر حسب دور بر دقیقه نمایش می‌دهد. برای جلوگیری از آسیب رسیدن به موتور، هرگز اجازه ندهید که عقربه دور سنج بمدت طولانی در محدوده قرمز باقی بماند.

**سرعت سنج:** نشان دهنده سرعت خودرو بر حسب کیلومتر بر ساعت می‌باشد.

**نمایشگر دمای موتور:** این درجه، دمای مایع خنک کننده موتور را نشان می‌دهد. هنگامی که موتور به دمای کارکرد عادی می‌رسد، عقربه نشانگر در محدوده پایین خط وسط صفحه مدرج قرار می‌گیرد و تا زمانی که موتور در شرایط عادی به کار خود ادامه دهد، در همین محدوده باقی می‌ماند. چنانچه عقربه نشانگر به محدوده قرمز برسد، به معنی داغ شدن بیش از حد مایع خنک کننده است که موجب آسیب رسیدن به موتور می‌شود. در چنین وضعیتی بلافاصله و با رعایت ایمنی، خودرو را متوقف کنید و فوراً با نمایندگی یا تعمیرگاه مجاز تماس بگیرید. دلایل ممکن:

- اشکال در فن خنک کننده ← فیوزها را بررسی و در صورت نیاز تعویض کنید.
- نشستی در سیستم خنک کننده ← صبر کنید موتور خنک شود سپس سطح مایع خنک کننده را بررسی کنید.
- اشکال در عملکرد واترپمپ

**دکمه تغییر وضعیت و صفر کننده:** برای نمایش وضعیت‌های مختلف در نمایشگر دیجیتالی و صفر کردن اطلاعات در وضعیت مربوطه، مورد استفاده قرار می‌گیرد.

### نشانگر چراغ‌های راهنما- سبز



جهت چراغ‌های راهنما (گردش به چپ و گردش به راست) به وسیله فلش مشخص شده است. در گردش به چپ یا راست این چراغ‌های نشانگر با چراغ‌های راهنما چشمک می‌زنند. چنانچه از فلاشر (چراغ‌های هشدار در مواقع اضطراری) استفاده شود، هر دو فلش در هنگام فعال‌سازی چراغ‌های راهنما همزمان عمل می‌کنند. چنانچه یکی از نشانگرها بسیار سریع چشمک بزند، به معنی کار نکردن یکی از لامپ‌های همان سمت می‌باشد.

**توجه:** این حالت تنها هنگامی اتفاق می‌افتد که یکی از چراغ‌های راهنمای جلو یا عقب کار نکند، چنانچه یکی از چراغ‌های چشمک زن جانبی کار نکند اثری بر سرعت چشمک‌زدن نشانگرها نخواهد داشت.

زمانی که چراغ‌های راهنما روشن شود، چراغ‌های روی آینه‌های تاشو همزمان با فلاشر مربوطه شروع به چشمک زدن می‌کند.\*

**⚠ توجه مهم:** اگر به هر علتی در خودرو کاهش شدید سرعت (ترمز شدید) به وجود آید، سیستم هشداردهنده بطور اتوماتیک فلاشر را به مدت ۵ ثانیه روشن می‌نماید. این عمل به عنوان هشدار کاهش شدید سرعت تلقی می‌گردد.

### نور پایین چراغ‌های جلو- سبز



هنگام استفاده از نور پایین این نشانگر روشن می‌شود.

### نور بالای چراغ‌های جلو- آبی



هنگام استفاده از نور بالا این نشانگر روشن می‌شود.

### چراغ‌های مه شکن جلو - سبز



هنگام استفاده از چراغ مه شکن جلو این نشانگر روشن می‌شود.

### چراغ مه شکن عقب - نارنجی



هنگام استفاده از چراغ مه شکن عقب این نشانگر روشن می‌شود.

\* در صورت نصب در خودروی شما



### عیب یاب خودکار موتور - نارنجی

هرگاه سیستم عیب‌یاب موتور عیبی را تشخیص دهد، این نشانگر هشدار دهنده روشن می‌شود. هنگامی که سوئیچ در موقعیت دوم (باز) باشد، به علامت بررسی کردن سیستم، این چراغ روشن می‌شود که پس از روشن شدن موتور، خاموش خواهد شد. چنانچه در خلال حرکت خودرو مشکلی در موتور پیش آید، این چراغ دوباره روشن می‌شود. **توجه:** اگر نشانگر روشن شود و خودرو عادی کار کند، به نمایندگی مجاز مراجعه کنید. با این حال همچنان می‌توانید رانندگی کنید. اگر نشانگر روشن شود و خودرو عادی کار نکند، با سرعت بالا رانندگی نکنید و بلافاصله به تعمیرگاه مجاز مراجعه کنید. (اگر نشانگر به صورت چشمک‌زن کار کند به معنی ایراد در سیستم جرقه است و باید موتور با دور آرام کار کند و سریع‌تر به نمایندگی مجاز مراجعه گردد).\*



### اخطار ترمز ضد قفل (ABS) - نارنجی

این نشانگر هنگام روشن کردن خودرو به مدت چند ثانیه روشن و سپس خاموش می‌گردد. چنانچه نشانگر اخطار هنگام روشن کردن خودرو روشن نشود و یا پس از روشن شدن موتور بصورت روشن باقی بماند، نشانه وجود اشکال در سیستم ترمز ضد قفل است. در چنین شرایطی خودرو را در اسرع وقت و با رعایت اصول ایمنی به تعمیرگاه مجاز جهت بررسی و برطرف نمودن عیب به تعمیرگاه مجاز منتقل نمایید.



### اخطار غیرفعال بودن کیسه هوای سرنشین - نارنجی

روشن شدن این چراغ به صورت دائم نشان دهنده غیرفعال بودن کیسه هوای سرنشین است. تا زمانی که کیسه هوای سرنشین غیرفعال باشد این چراغ روشن می‌ماند. در صورتی که چراغ اخطار چشمک‌زن فعال شود، باید با یکی از نمایندگی‌های مجاز ایران خودرو تماس بگیرید.



### اخطار ایراد کیسه هوای راننده - نارنجی

این نشانگر با روشن کردن خودرو ۶ بار چشمک می‌زند و سپس باید خاموش گردد و در صورتیکه این چراغ روشن بماند نشان دهنده ایراد در سیستم ایربگ راننده بوده و باید به نمایندگی مجاز مراجعه شود، در غیر این صورت مسئولیت آن به عهده مالک خودرو می‌باشد.

\* در صورت نصب در خودروی شما

**اخطار کمبود سوخت**



روشن بودن این نشانگر به این معنی است که کمتر از ۸ لیتر سوخت در باک باقی مانده است. در اولین فرصت سوخت‌گیری کنید. با رسیدن میزان سوخت به کمتر از ۳ لیتر، این نشانگر چشمک می‌زند.

**کنترل سرعت هوشمند- نارنجی\***



روشن و خاموش شدن این نشانگر نشان دهنده فعال و یا غیرفعال بودن سیستم کنترل سرعت هوشمند می‌باشد.

**چراغ ایموبلایزر- نارنجی**



چشمک زدن چراغ ایموبلایزر بعد از خاموش شدن خودرو هر ۴ ثانیه یک بار به معنای فعال بودن سیستم ایموبلایزر می‌باشد.

**چراغ اخطار سرویس - نارنجی**



روشن شدن این چراغ به معنای وجود مشکل در یکی از سیستم‌های خودرو یا فرا رسیدن سرویس‌های دوره‌ای می‌باشد. با روشن شدن این چراغ به نزدیک‌ترین مرکز خدمات پس از فروش مراجعه کنید.

\* در صورت نصب در خودروی شما

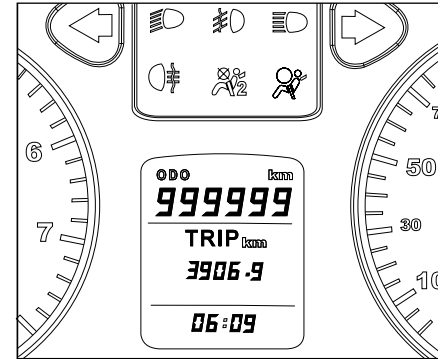

راهنمای صفحه نمایش دیجیتالی:

۱- این وضعیت که به محض باز شدن سوئیچ خودرو به چشم می‌خورد، مربوط به نمایش مسافت طی شده از زمان تحویل خودرو بوده (برحسب) و قابل صفر شدن نمی‌باشد. (در صورتی که از قبل بر روی این وضعیت تنظیم شده باشد، در غیر اینصورت هنگام خاموش بودن سوئیچ، این وضعیت مشاهده می‌شود).



۲- این وضعیت نمایشگر مسافت طی شده از زمانی است که به کمک کلید تنظیم آن را صفر می‌کنید (بر حسب کیلومتر). فشردن کلید صفرکننده به مدت ۲ ثانیه در این وضعیت باعث صفر شدن مقدار مسافت می‌شود.



اخطار ایراد در سیستم چراغ‌ها

در صورتی که یکی از لامپ‌های جلو یا عقب دچار مشکل شوند این اخطار روی صفحه نمایش دیده می‌شود.



نشانگر پایین بودن فشار روغن موتور

با قرار گرفتن سوئیچ در وضعیت دوم این نشانگر به علامت سالم بودن لامپ روشن می‌شود و هنگامی که موتور روشن شد نشانگر نیز خاموش می‌شود. در صورتیکه چراغ روغن پس از روشن شدن موتور روشن بماند و یا هنگام حرکت خودرو روشن شود موتور در معرض آسیب جدی قرار دارد و نشان دهنده کافی نبودن فشار روغن و یا کمبود آن در سیستم روغن کاری است و باید بلافاصله با رعایت نکات ایمنی، خودرو را متوقف و موتور را خاموش کنید. قبل از حرکت مجدد از امداد خودرو کمک بگیرید.



ساعت / تاریخ / دمای بیرون

محدوده ساعت از ۰۰:۰۰ تا ۲۳:۵۹ با دقت ۱ دقیقه می‌باشد. محدوده تقویم از سال ۱۳۸۰ تا ۱۴۹۹ با دقت ۱ روز می‌باشد. سال‌های کبیسه در تقویم در نظر گرفته نشده است. محدوده نمایش دما از ۴۰- تا ۸۰+ درجه سانتی‌گراد می‌باشد.

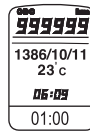

متوسط سرعت

این مقدار متوسط سرعت خودرو را از زمان صفر شدن مقدار قبلی نمایش می‌دهد. این مقدار با فشردن کلید تغییر وضعیت هنگامی که مقدار میانگین سرعت در حال نمایش از صفر می‌گردد.

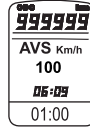

سیستم کنترل سرعت هوشمند -

**\*Cruise control**

در صورت فعال شدن کنترل سرعت هوشمند به جای مسافت طی شده (ODO) در بالای صفحه نمایشگر، سرعت تعیین شده و CRUISE توسط این سیستم نمایش داده می‌شود. در صورت تغییر سرعت بیش از ۴ کیلومتر بر ساعت این تغییر سرعت به صورت چشمک‌زن بر روی صفحه نمایشگر نشان داده می‌شود.



**هشدار یخ‌زدگی\***

این هشدار در دمای پایین‌تر از ۳+ درجه سانتی‌گراد فعال می‌گردد.



**هشدار موانع عقب\***

زمانی که سوئیچ خودرو باز بوده و دنده در موقعیت عقب قرار می‌گیرد، این سیستم فعال می‌گردد که از طریق یک بوق نیم ثانیه‌ای و روشن شدن سگمنت‌های پشت خودرو بر روی نمایشگر، به اطلاع راننده می‌رسد. در فاصله کمتر از ۵۰ سانتی‌متر بوق به صورت ممتد زده می‌شود و در کمتر از ۲۵ سانتی‌متر سگمنت‌های ردیف اول نمایشگر، به منظور هشدار بیشتر به راننده، چشمک‌زن می‌شوند.



در فاصله کمتر از ۵۰ سانتی‌متر بوق به صورت ممتد زده می‌شود و سگمنت‌های ردیف اول نمایشگر، به منظور هشدار بیشتر به راننده، چشمک‌زن می‌شوند. در این لحظه توقف الزامی است.

**قفل شدن اتوماتیک درها\***

هنگامی که حین رانندگی سرعت خودرو از ۱۰ کیلومتر بر ساعت فراتر رود، درها به صورت اتوماتیک قفل می‌شود. فعال و غیرفعال شدن این قابلیت با نگه داشتن کلید قفل مرکزی به مدت ۵ ثانیه و سپس رها کردن آن امکان‌پذیر است.



**سرویس‌های دوره‌ای**

برای تنظیم مقادیر کیلومتر جهت تعویض روغن موتور، فیلترروغن و فیلتر هوای خودرو کلید سمت چپ (کلید چرخشی) را برای مدت ۱ ثانیه فشرده نگه‌دارید. بعد از یک ثانیه وارد زیر منوی تنظیمات خواهید شد. با چرخاندن کلید روی گزینه مورد نظر رفته و سپس دوباره کلید را تا ۲ ثانیه نگه دارید تا از مقادیر پیش تعیین شده نمایش داده شود، با چرخاندن کلید چرخشی مقدار مورد نظر خود را انتخاب کنید. مقدار کیلومتر سرویس هر بار پس از تنظیم، اختلاف کیلومتر در موقع تنظیم با مسافت طی شده بعد از آن خواهد بود. که دقت ۱ کیلومتری برای آن در نظر گرفته شده است. هر بار با رسیدن زمان سرویس، چراغ سرویس روشن خواهد شد.

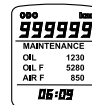

**تنظیم شدت نور جلو آمپر**

نور پس زمینه جلو آمپر با روشن شدن چراغ‌های کوچک خودرو روشن خواهد شد. در این حالت می‌توانید با استفاده از کلید چرخشی (در برخی از مدل‌ها به وسیله دکمه تغییر وضعیت) شدت نور پشت آمپر را کم یا زیاد کنید.



\* در صورت نصب در خودروی شما

**STOP**

**فرمان توقف فوری**

چراغ اخطار خطر مرکزی با چراغ های اخطار زیر مرتبط است:

- ۱- روغن موتور
  - ۲- اشکال در وضعیت باطری
  - ۳- دمای آب موتور
- همچنین با نشانگر درجه حرارت مایع سیستم خنک کننده نیز مربوط است. هنگامی که موتور روشن است، در صورت چشمک زدن این چراغ، توقف الزامی است. در اولین فرصت با یکی از نمایندگان یهای مجاز ایران خودرو تماس حاصل نمایید



**هشدار**

اگر چراغ **STOP** به هر دلیلی روشن شود راننده نباید به رانندگی ادامه دهد و در صورت ادامه مسیر هرگونه خسارت وارده به عهده مالک خودرو می باشد.

**نشانگر باز بودن درها - قرمز**



این نشانگر بر روی صفحه نمایش نشان می دهد کدام یک از ۶ در خودرو (شامل درهای جانبی، در موتور، در صندوق عقب و...) باز است.

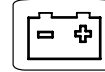

**نشانگر اخطار عدم شارژ**

با قرار گرفتن سوئیچ در وضعیت دوم، این نشانگر به علامت سالم بودن لامپ روشن و بلافاصله پس از روشن شدن موتور خاموش می شود. چنانچه پس از روشن شدن موتور چراغ روشن بماند و یا در حین حرکت روشن شود، مشکلی در سیستم شارژ باتری به وجود آمده است. در اسرع وقت برای رفع عیب به تعمیرگاه مجاز مراجعه کنید.

این نشانگر ممکن است به دلایل زیر روشن گردد:

- خطا در سیستم شارژ باتری
- باتری یا ترمینال های آن خراب است.
- خطای آلترناتور رخ داده است.
- وایرهای آلترناتور خراب شده است.



**کمربند ایمنی راننده**

با قفل شدن زبانه فلزی کمربند ایمنی سمت راننده در قفل مخصوص و با صدای تق، از قفل شدن آن اطمینان حاصل می کنیم. با انجام این عمل، نشانگر مربوطه روی صفحه نمایش جلو داشبورد خاموش خواهد شد. در صورت نیستن کمربند ایمنی، این چراغ با هشدار صوتی به مدت ۱ دقیقه همراه بوده و پس از آن، فقط چراغ اخطار نمایش می یابد.



**اخطار ترمز**

هنگام بالا بودن ترمز دستی یا پایین بودن سطح روغن ترمز روشن می شود. چنانچه نشانگر اخطار ترمز هنگام روشن کردن خودرو روشن نشود و یا بصورت روشن باقی بماند و یا در صورتی که پس از پایین آوردن ترمز دستی باز هم روشن بماند، بی درنگ مخزن روغن ترمز را پر کنید و در صورت روشن ماندن نشانگر در حالت پر بودن مخزن روغن ترمز و پایین بودن ترمز دستی، خودرو را در اسرع وقت و با رعایت اصول ایمنی به تعمیرگاه مجاز جهت بررسی و برطرف نمودن عیب منتقل نمایید.

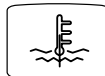

**اخطار بالا بودن دمای موتور**

اگر این نشانگر روشن شود، بلافاصله توقف نمایید (بدون اینکه موتور خاموش شود) و از یک کارشناس مجاز کمک بگیرید. در این حالت در صورت بالا رفتن دمای آب، نشانگر خطر (STOP) روشن می گردد.



الویت بندی هشدارهای صوتی جلو آمپر			
نوع هشدار صوتی	شرح عملکرد	اولویت	هشدار صوتی
هشدار صوتی پیوسته	زمانی که چراغ‌های کوچک روشن و در راننده و شاگرد باز باشد.	۱	هشدار صوتی چراغ‌ها
هشدار صوتی پیوسته	زمانی که سرعت بالای ۱۰ Km/H باشد و یکی از شش در خودرو باز باشد.	۱	هشدار صوتی در باز
3 sec	سرعت بالای ۱۲۰ Km/h	۲	هشدار صوتی سرعت بالا
1 min	زمانی که سرعت بالای ۱۰ Km/h باشد و کمربند ایمنی باز باشد.	۳	هشدار صوتی کمربند باز
3 sec	زمانی که هشدار سوخت کم روشن شود هشدار صوتی هم شنیده می‌شود.	۴	هشدار صوتی سوخت کم
3 sec	زمانی که هشدارهای دمای موتور بالا نمایش داده شود هشدار صوتی هم شنیده می‌شود.	۵	هشدار صوتی دمای موتور بالا
3 sec	زمانی که هشدار سوخت کم روشن شود، هشدار صوتی هم شنیده می‌شود.	۶	هشدار صوتی مقدار گاز CNG کم
همه وضعیت‌ها	زمانی که یکی از راهنماها یا فلاشر فعال می‌شود، هشدار صوتی شنیده می‌شود.	۷	هشدار صوتی فلاشرها
خرابی یکی از چراغ‌های راهنما	زمانی که یکی از چراغ‌های راهنما خراب باشد و یکی از چراغ‌های راهنما فعال گردد نمایشگر چراغ راهنمای مربوطه بر روی جلو آمپر با فرکانس دو برابر فعال می‌گردد.		هشدار صوتی خرابی چراغ راهنما

الویت هشدارهای جلو آمپر			
الویت	هشدار	الویت	هشدار
۱	ایست	۵	در باز
۲	دما	۶	باتری
۳	فشار روغن	۷	کمربند ایمنی
۴	ترمز	۸	ایراد لامپ

## کنترل سرعت هوشمند - کروز کنترل (Cruise control) \*

کنترل سرعت هوشمند یک سامانه خودکار برای ثابت نگه داشتن سرعت خودرو به میزان مورد نظر راننده در مسیرهای طولانی است.

در این سیستم، امکان تثبیت سرعت خودرو در شرایط مختلف بدون استفاده از پدال گاز فراهم شده است. هنگامی که سیستم کنترل سرعت هوشمند فعال می‌شود، یک محرک الکتریکی به جای راننده وظیفه تنظیم دقیق دریچه گاز را به عهده می‌گیرد و راننده می‌تواند پای خود را از روی پدال گاز بردارد.

همچنین راننده می‌تواند از طریق کلیدهایی که روی فرمان قرار دارد، سرعت خودرو را افزایش یا کاهش دهد. در صورتی که راننده پدال ترمز یا کلاچ را فشار دهد، سیستم کنترل سرعت هوشمند قطع شده و بلافاصله کنترل سرعت خودرو به راننده بازمی‌گردد. در این سیستم آخرین سرعت تثبیت شده در حافظه ذخیره شده و راننده می‌تواند به طور اتوماتیک سرعت خودرو را روی این سرعت تنظیم کند. همچنین راننده بر حسب نیاز می‌تواند با فشردن پدال گاز به سرعت خود بیفزاید. نشانگرهای کنترل سرعت هوشمند روی جلو آمپر فعال بودن سیستم را نشان می‌دهد.

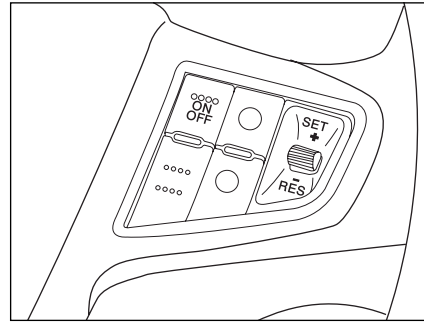

اجزاء اصلی سیستم

- ۱- تراشل (دریچه گاز برقی) میزان باز شدن دریچه گاز را کنترل می‌کند و در محفظه موتور نصب شده است.
- ۲- واحد کنترل الکترونیکی ECU پردازش اطلاعات و کنترل سیستم توسط این واحد انجام می‌گیرد. این قطعه در محفظه موتور نصب شده است.
- ۳- کلیدهای کنترلی روی فرمان فرمان‌های لازم توسط راننده از طریق کلیدهای روی فرمان به سیستم داده می‌شود.

نحوه کار سیستم

- دنده، یکی از دنده‌های فعال کروز دنده ۴ به بالاست.
- سرعت خودرو از ۴۰ کیلومتر بر ساعت بالاتر باشد.
- با کلید  که روی فرمان قرار دارد، سیستم روشن و خاموش می‌شود.
- هنگامی که سیستم روشن می‌شود، نمایشگر کروز بر





روی جلو آمپر با رنگ نارنجی می‌شود.

هنگامی که سیستم روشن است ولی فعال نیست، با فشار دادن پدال ترمز (فقط برای بار اول بعد از روشن کردن موتور) و فشردن و رها کردن (کلیک کردن) کلید  سیستم فعال می‌شود و سرعت خودرو در سرعت فعلی ثابت می‌ماند.



در این حالت این آیکون بر روی جلو آمپر دیجیتالی مشاهده می‌گردد.

با فعال شدن سیستم، نشانگر مخصوص کنترل سرعت هوشمند  روی جلو آمپر با رنگ نارنجی روشن می‌شود.

هنگامی که سیستم فعال است، با فشار دادن و نگه داشتن کلید  سرعت خودرو حدود ۳ کیلومتر بر ساعت در هر ثانیه افزایش می‌یابد و پس از رها کردن کلید در همان سرعت ثابت می‌ماند.

هنگامی که سیستم فعال است، هر بار فشار دادن و رها کردن کلید  باعث افزایش سرعت خودرو در حدود ۱ کیلومتر بر ساعت می‌شود.

چنانچه سیستم فعال نباشد، فشار دادن و رها کردن کلید  باعث می‌شود سیستم فعال شده و خودرو با سرعت تنظیم شده قبلی که در حافظه ذخیره شده است، حرکت کند. چنانچه سرعتی در حافظه نباشد، سرعت خودرو در همان سرعت ثابت می‌شود.



### اخطار

هنگام استفاده از سیستم کروز کنترل، عملکرد کلی خودرو را تحت کنترل داشته باشید. سیستم کروز کنترل برای استفاده در بزرگراه‌ها و اتوبان‌های باز، مستقیم و کم تراکم طراحی شده است. از سیستم کروز کنترل در موارد زیر استفاده نکنید:

- جاده‌های با ترافیک سنگین
- جاده‌های پرپیچ و خم
- جاده‌های لغزنده یا خاکی
- مسیرهای با شیب زیاد
- در هنگام بارندگی

از آنجا که سیستم کروز کنترل، کنترلی روی ترمز ندارد، در شیب زیاد ممکن است سرعت خودرو از میزان تنظیم شده فراتر رود. بنابراین نیاز است در شیب زیاد راننده به کمک پدال ترمز سرعت خودرو را در اختیار داشته باشد.

### غیرفعال شدن به صورت سریع و برگشت پذیر

- پدال ترمز فشرده شود.
- پدال کلاچ فشرده شود.
- فشار دادن کلید OFF/ON

با سوئیچ اصلی خاموش گردد (بوسیلهٔ راننده یا به واسطهٔ خطای ماژول کروز)

- تغییر دنده اتفاتی بیفتد (دنده دستی)
- سرعت خودرو پایین‌تر از ۴۰ کیلومتر بر ساعت
- سرعت خودرو بالاتر از ۱۵۰ کیلومتر بر ساعت
- دور موتور زیر ۱۵۰۰ دور در دقیقه
- دور موتور بالای ۵۰۰۰ دور در دقیقه (۵۰۰۰-۱۵۰۰)
- شماره دنده ۴ یا ۵ نباشد.
- قطع سوخت برای ایمنی
- مقدار شتاب مثبت یا منفی خودرو خارج از محدوده مجاز باشد.



- خطای سیگنال پدال ترمز

- سرعت خودرو به مدت ۹۰ ثانیه حداقل ۱۰ کیلومتر بر ساعت بالاتر از سرعت تنظیمی شود.
- سرعت خودرو به مدت ۹۰ ثانیه حداقل ۲۰ کیلومتر بر ساعت کمتر از سرعت تنظیمی شود.

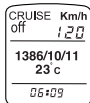
در صورت بروز هر یک از موارد ذکر شده سیستم کروز کنترل به حالت قطع موقت (stand by) می‌رود و بر روی جلو آمپر دیجیتالی (Cruise off) و مقدار تنظیم شده سرعت قبلی مشاهده می‌گردد.



و آیکون  همچنان بر روی جلو آمپر روشن می‌ماند.

هنگامی که سیستم فعال است با فشار دادن و نگه داشتن کلید  سرعت خودرو حدود ۳ کیلومتر بر ساعت در هر ثانیه کاهش می‌یابد و پس از رها کردن کلید در همان سرعت ثابت می‌ماند. هنگامی که سیستم فعال است، هر بار فشار دادن و رها کردن کلید  باعث کاهش سرعت خودرو در حدود ۱ کیلومتر بر ساعت می‌شود.

### مزایای استفاده از سیستم کنترل سرعت هوشمند

- ۱- آسایش بیشتر هنگام رانندگی و عدم خستگی یا خصوصاً در مسافت‌های طولانی در اتوبان‌ها، به دلیل عدم استفاده از پدال گاز
- ۲- کاهش قابل توجه مصرف سوخت
- ۳- عدم تخطی از سرعت مجاز در جاده‌ها که گاهی به صورت ناخودآگاه اتفاق می‌افتد.

### شرایط فعال بودن کروز کنترل

- کروز در حالت روشن باشد (با سوئیچ اصلی و کلید روشن/خاموش)
- فشردن یکی از کلیدهای تنظیم - شتاب مثبت یا از سرگیری - شتاب منفی
- سرعت خودرو در محدوده مورد نظر باشد (۱۵۰-۴۲ کیلومتر بر ساعت)
- دنده یکی از دنده‌های فعال بودن کروز باشد.

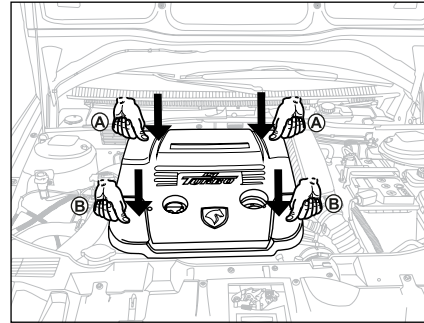

### جا زدن درپوش تزئینی موتور

- درپوش را کمی شیب‌دار نگه دارید چنانچه پایه‌های شیاردار عقبی آن دیده شود و در دو زبانه پایه محل نشیمن خود تنظیم شود.
- با کمی فشار بر روی درپوش در ناحیه دو پایه عقبی، آنها را در محل خود جا بزنید (A).
- از سوراخ‌های روی درپوش، تنظیم بودن محل دسترسی گیج روغن و درپوش روغن موتور را بررسی کنید تا وسط دهانه خود باشد و درپوش در موقعیت صحیح باشد.
- با کمی فشار بر روی درپوش در ناحیه دو پایه جلویی، آنها را در محل خود جا بزنید (B).

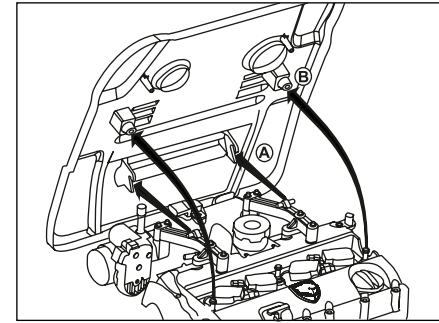

### برداشتن درپوش تزئینی موتور\*

- درپوش را از دو طرف جلویی (سمت خود) گرفته و کمی به طرف بالا بکشید تا ضامن‌های جلویی آزاد شود (B).
- سپس با زاویه شیب‌دار به سمت سینه خود بکشید تا ضامن‌های عقبی نیز آزاد شود (A).

### توجه

برای هر یک از سرویس‌های نگهداری یا بازدیدهای مجموعه موتور، درپوش تزئینی می‌تواند با بالا کشیدن لبه جلویی، به راحتی برداشته شود.

\* در صورت نصب در خودروی شما

کار کند. همچنین هنگامی که دمای موتور بالاست و پس از پیمایش مسافت طولانی در جاده با سرعت بالا و یا وارد آمدن فشار به موتور، قبل از خاموش کردن اجازه دهید به مدت ۶۰ ثانیه در دور آرام کار کند.

۶- در صورت روشن ماندن چراغ زرد رنگ چک موتور  بلافاصله به نزدیکترین نمایندگی مجاز مراجعه نمایید و از پیمایش مسافت طولانی با خودرو در این وضعیت خودداری نمایید.

۷- قبل از مسافرت و بصورت دوره‌ای، سطح آب و روغن موتور را بررسی نمایید.

### نکات ایمنی پرخوران (Turbocharger)

۱- هرگونه نشستی آب و یا روغن از موتور باید مورد توجه ویژه قرار گیرد و در صورت مشاهده سریعاً برای رفع آن به نمایندگی مجاز مراجعه گردد.

۲- وجود نشستی هوا از لوله‌های هوای پرفشار و خنک‌کن میانی باعث افت توان، افزایش مصرف سوخت و افزایش احتمال آسیب‌دیدگی به موتور می‌گردد. بنابر این باید از محکم بودن بستهای اتصالات مسیر هوا و عدم آسیب‌دیدگی لوله‌ها اطمینان حاصل شود و در هنگام مراجعه به نمایندگی مجاز آزمون نشستی توسط ایشان انجام گیرد.

۳- با توجه به حساسیت پره‌های پرخوران به ذرات خارجی به دلیل سرعت زیاد، فیلتر هوا باید به موقع مطابق دستورالعمل تعویض گردد و در صورتی که خودرو در مناطق آلوده و با گرد و غبار بیش از حد مجاز مورد استفاده قرار می‌گیرد، تعویض فیلتر هوا باید با فواصل زمانی کوتاه‌تر صورت پذیرد. همچنین در مورد فیلتر روغن نیز همین ملاحظات باید در نظر گرفته شود.

۴- با توجه به دور بسیار بالای پرخوران، در هنگامی که اتصالات لوله‌های متصل به مسیر هوای پرخوران باز است، برای جلوگیری از خطر از روشن کردن موتور بپرهیزید. در ضمن دستکاری پره‌های پرخوران و یا وارد کردن فشار و ضربه باعث آسیب دیدن آن می‌گردد.

۵- در شرایطی که خودرو برای مدت بیش از یک روز متوقف بوده است و یا بلافاصله پس از تعویض روغن یا فیلتر و همچنین هنگامی که دمای موتور پایین است، اجازه دهید موتور حداقل ۳۰ ثانیه در دور آرام (درجا)

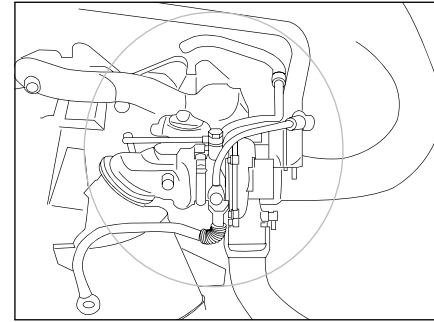

### پرخوران (Turbocharger)\*

پرخوران یکی از فن‌آوری‌های پیشرفته در موتورهای درونسوز امروزی است. این سامانه با استفاده از انرژی گازهای داغ خروجی موتور یا دود و به گردش درآوردن پره توربین، هوای فیلتر شده را توسط پره کمپرسور متصل به توربین فشرده می‌سازد و با ورود آن به موتور پس از خنک شدن در خنک‌کن میانی (Intercooler) باعث افزایش چشمگیر قدرت موتور و کاهش مصرف سوخت می‌گردد. به طور معمول به دو هدف کاربرد مسابقه‌ای و کاهش مصرف سوخت از این فناوری استفاده می‌شود. در این خودرو هدف کاهش مصرف سوخت در کنار افزایش توان و گشتاور موتور بوده است.

پرخوران در شرایط تحت بار موتور، با دورهای بسیار بالا و نزدیک ۲۰۰،۰۰۰ دور در دقیقه کار می‌کند که برای کارکرد در این شرایط، مجهز به روانکاری پرفشار و همچنین خنک‌کاری است. بنابر این بخاطر سرعت بسیار بالای پره‌ها و حساسیت یاتاقان‌های پرخوران برای جلوگیری از آسیب به موتور و افزایش طول عمر آن، نکات ایمنی باید مورد توجه خاص قرار گیرد.

\* در صورت نصب در خودروی شما

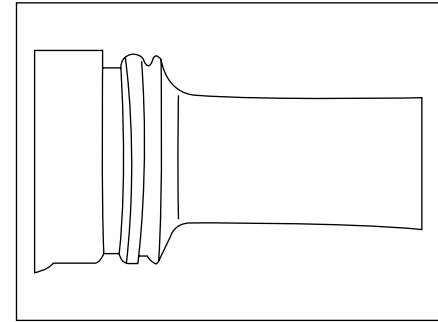
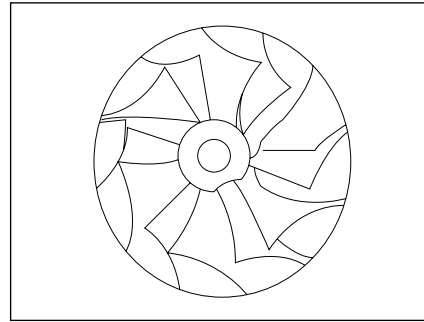
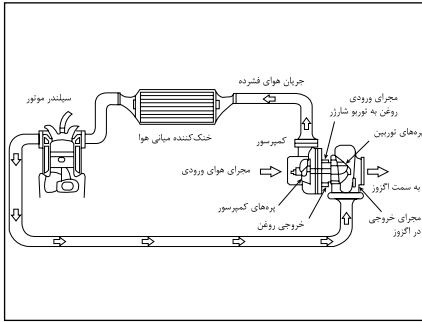

می‌شود قطع شده و به علت دمای زیاد توربوشارژر، روغن خروجی آن که هنوز در مجرای خروجی است تبدیل به روغن سوخته و یا ذغال کک coking شده و مجرای خروجی را می‌بندد. سپس با روشن شدن بعدی و مجدد موتور؛ روغن ورودی که تحت فشار بوده راه خروج ندارد و به شافت توربوشارژر فشار وارد آورده و باعث لرزش شدید آن و انتقال ذغال‌ها به درون پوسته کمپرسور و شکستن پره آن و خراش پوسته می‌شود. برای رفع این مشکل بایستی رانندگان هنگام خاموش کردن دستگاه بگذارند موتور حداقل دو دقیقه به صورت دور آرام IDLE و در جا کار کرده و سپس آن را خاموش کنند.

### آسیب رسیدن به پره‌های کمپرسور به دلیل وجود گرد و غبار در مجرای ورودی هوا

۴. دقت در زمان تعویض شمع‌ها طبق توصیه شرکت سازنده همچنین نوع شمع‌ها مطابق با توصیه شرکت سازنده باشد (عدم احتراق مناسب و به موقع و احتمال آسیب به پره‌های توربین توربوشارژر).  
 ۵. هرگونه نشستی موجب کاهش فشار در لوله‌ها میشود (کلیه لوله‌های انتقال‌دهنده هوا از پرخوران به دریچه گاز) لذا جهت جریان کاهش فشار ناشی از نشستی، دور شفت توربوشارژر و دمای آن متعاقباً افزایش می‌یابد و سبب آسیب رسیدن به مجموعه توربوشارژر می‌گردد.  
 ۶. قبل از خاموش کردن موتور از گاز هز چند ثانیه موتور خودداری شود. این کار در عرض چند ثانیه منجر به صدمه جدی به توربو شارژر می‌گردد.  
 زیرا با خاموش کردن ناگهانی خودروه؛ توربو شارژر که دارای دور بسیار بالائی (بطور متوسط ۱۰۰۰۰۰ دور در دقیقه) نسبت به دور موتور (۲۰۰۰ تا حداکثر ۳۲۰۰ دور در دقیقه). ناگهان روغن آن که از موتور تغذیه

### نگهداری سیستم توربو\* روغنکاری نامناسب و آسیب رسیدن به شفت توربوشارژر

۱. دقت در مقدار روغن تزریقی به موتور طبق توصیه شرکت سازنده (نشستی روغن از توربوشارژر بدلیل روغن بیشتر و عدم روانکاری مناسب به دلیل کمتر بودن روغن از حد استاندارد آن).  
 (با توجه به گیج روغن به هیچ وجه نباید سطح روغن از مقدار max بیشتر و از مقدار min کمتر باشد)  
 ۲. دقت در زمان تعویض روغن و فیلتر روغن همچنین نوع روغن و فیلتر روغن مطابق با توصیه شرکت سازنده باشد؛  
 (عدم روغنکاری و فیلتر کردن مناسب بدلیل استفاده از روغن و فیلتر روغن غیر استاندارد)  
 ۳. اطمینان از عدم وجود هرگونه آلودگی، جسم خارجی و گرد و غبار بروی لوله‌ها، اطراف توربوشارژر و محل نصب فیلتر هوا قبل از اقدام به سرویس (قبل از باز کردن اتصالات مجموعه هوارسانی، گرد و غبار و اجسام خارجی توسط فشار باد تمیز گردند)

\* در صورت نصب در خودروی شما

### روشن کردن موتور

۱- مطمئن شوید که ترمز دستی بالا است و دنده در حالت خلاص قرار دارد.

۲- کلیه دستگاه‌های برقی غیر ضروری (از جمله کولر) را خاموش کنید.

۳- سوئیچ را تا وضعیت سوم برگردانید و به محض روشن شدن موتور آن را رها کنید.

هنگام استارت زدن پدال گاز را فشار ندهید و استارت زدن را هر بار بیش از ۱۵ ثانیه ادامه ندهید. چنانچه موتور روشن نشود، قبل از استارت زدن مجدد ۱۰ ثانیه صبر کنید.

### هنگامی که موتور روشن نمی‌شود یا پس از روشن شدن به کار ادامه نمی‌دهد:

- هنگام استارت زدن پدال گاز را تا نیمه فشار دهید. (استارت زدن را بیش از ۱۵ ثانیه ادامه ندهید و به محض روشن شدن موتور سوئیچ را رها کنید.)

- اگر موتور روشن نشود، این بار پدال گاز را تا آخر بفشارید و استارت زدن را تکرار کنید تا بنزین اضافی از موتور خارج شود، (نباید استارت زدن را بیش از ۱۵ ثانیه طول بکشید.) به محض روشن شدن موتور پدال گاز را رها کنید.

- هنگام استارت زدن از فشردن و رها کردن پدال گاز خودداری کنید.

### آب و هوای سرد

در دمای کمتر از ۱۰- درجه سانتیگراد، خودرو برای روشن شدن به زمان بیشتری نیاز دارد. از آنجا که استارت باید مدت بیشتری کار کند، هنگام استارت زدن دستگاه‌های برقی غیر ضروری را خاموش کنید.

### گرم کردن موتور

برای صرفه جویی در مصرف سوخت، بلافاصله پس از روشن کردن موتور شروع به حرکت کنید، اما به خاطر داشته باشید تا هنگامی که موتور گرم نشده است، گاز دادن شدید و فشار آوردن به موتور باعث آسیب دیدن آن می‌شود.

### پارک کردن خودرو

همیشه پس از هدایت خودرو به محل توقف و قبل از برداشتن پا از پدال ترمز و خاموش کردن موتور، ترمز دستی را بکشید و دنده را خلاص کنید.

- در هنگام پارک خودرو خود در سراسیمگی و قبل از خروج از خودرو، اکیدا توصیه می‌شود: چرخ‌های جلو به سوی پیاده‌رو بچرخانید. ترمز دستی را بکشید. دنده خودرو را در دنده ۱ قرار دهید. سوئیچ خودرو را بردارید.

### آب‌بندی

موتور، جعبه دنده، ترمزها و لاستیک‌ها برای «جا افتادن» و آب‌بندی نیاز به زمان دارند. در خلال ۱۰۰۰ کیلومتر اول ضروری است با دقت کافی و با توجه به نکات زیر رانندگی کنید.

- اجازه ندهید دور موتور در هیچ دنده‌ای از ۳۰۰۰ دور در دقیقه تجاوز کند.

- در هیچ دنده‌ای پدال گاز را تا آخر ن فشارید.

- اجازه ندهید در هیچ دنده‌ای فشار زیاد به موتور وارد شود.

- در صورت امکان از ترمز شدید بپرهیزید.

پس از طی مسافت آب‌بندی، به تدریج می‌توانید از دوره‌های بالاتر موتور استفاده کنید.



### اخطار

خودروی خود را زمانیکه روشن است در اماکنی که احتمال تماس با مواد و اجناس قابل اشتعال (مانند: علف، برگ و...) وجود دارد، قرار ندهید.

### سوئیچ استارت

#### حالت St

- سوئیچ می تواند بیرون کشیده شود.
- فرمان قفل است.
- بیشتر چراغ‌ها شامل چراغ‌های جانبی، چراغ‌های جلو و فلاشر قابل استفاده هستند.

#### حالت A

- فرمان قفل نیست.
- برخی تجهیزات و لوازم برقی کار می‌کنند.

#### حالت M

- همه تجهیزات، چراغ‌های هشدار دهنده و مدارهای برقی کار می‌کنند.

#### حالت D

- موتور استارت می‌خورد، پس از روشن شدن موتور بلافاصله سوئیچ را رها کنید، سوئیچ بطور خودکار به وضعیت M برمی‌گردد.

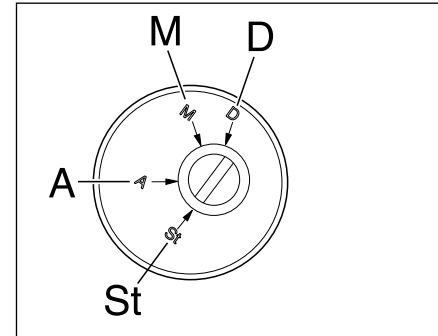

### باز کردن قفل فرمان

پس از قرار دادن سوئیچ درون شکاف، همراه با حرکت جزئی فرمان، سوئیچ را بچرخانید و در وضعیت اول سوئیچ قرار دهید، با این عمل فرمان از قفل خارج می‌شود.

### قفل کردن فرمان

پس از خارج کردن سوئیچ، غربیلک فرمان را به سمت پیاده رو بچرخانید تا فرمان قفل شود.



### اخطار

- هنگامی که خودرو در حال حرکت است از خاموش کردن خودرو یا بیرون آوردن سوئیچ خودداری کنید، زیرا فرمان خودرو قفل شده و هدایت آن غیر ممکن می‌شود.
- از استارت زدن و روشن نگه داشتن موتور خودرو به مدت طولانی در مکان‌های سرپوشیده جداً خودداری شود.



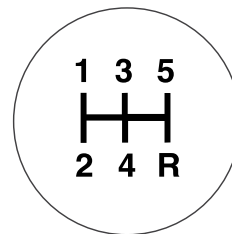
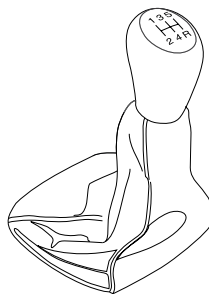

### موقعیت دنده‌ها

موقعیت دنده‌های مختلف روی سر دنده نشان داده شده است. جعبه دنده این خودرو به سیستم سنکرونیزاسیون در تمام دنده‌ها (حتی دنده عقب) مجهز است.

### نکات احتیاطی هنگام رانندگی

- از دسته دنده به عنوان تکیه‌گاه دست استفاده نکنید. فشاری که دست شما بر روی دسته دنده وارد می‌کند موجب فرسایش زود هنگام مکانیزم تعویض دنده می‌شود. از پدال کلاچ به عنوان تکیه‌گاه پا استفاده نکنید، این عمل باعث فرسایش زود هنگام سیستم کلاچ خودرو می‌شود.

- از نیم کلاچ برای نگاه داشتن خودرو درجاده‌های شیبدار استفاده نکنید، این عمل باعث فرسایش کلاچ می‌شود، برای این کار همیشه از ترمز دستی استفاده کنید.

- از رانندگی طولانی‌تر از زمان لازم با دنده سنگین خودداری کنید.

حرکت با دنده سنگین سبب افزایش مصرف سوخت و تولید صدای بیشتر می‌شود، هرچه سریعتر دنده را سبک کنید، این کار باعث می‌شود تا به موتور آسیبی نرسد.

**قطع سنسور سمت راست**

سه بار تک بیپ سریع - چشمک زدن سگمنت‌های سمت راست نمایشگر

**قطع سنسور سمت چپ یا هر دو سنسور**

سه بار دو بیپ سریع - چشمک زدن سگمنت‌های هر دو سمت چپ و راست نمایشگر

**اخطار:**

- این سیستم جهت کمک به راننده برای تشخیص اشیاء در فاصله ۱۵۰ سانتیمتر (از پشت خودرو هنگام پارک) با سرعت کمتر از 5Km/h می‌باشد. و همچنین دارای محدودیت‌هایی در خصوص تخمین فاصله قابل تشخیص و موانع بوده لذا دقت راننده برای شرایطی که موانع قابل تشخیص نمی‌باشند الزامی است.

- این سیستم با استفاده از سیگنال‌های صوتی وظیفه کمک‌رسانی جهت سهولت در امر پارک کردن خودرو و همچنین تعیین فاصله تا موانع موجود در هنگام حرکت با دنده عقب را انجام می‌دهد. بنابراین وجود این سیستم هیچ‌گاه نباید باعث حرکت ناگهانی و رانندگی بدون احتیاط به سمت عقب (دنده عقب) گردد.

راننده باید همیشه مراقب موارد ناگهانی که می‌توانند در حین دنده عقب رخ دهند باشند: موانع متحرک (کودک، کالسکه، دوچرخه، حیوان و...) یا موانع کوتاه و یا خیلی باریک (جدول، نرده باریک و...)

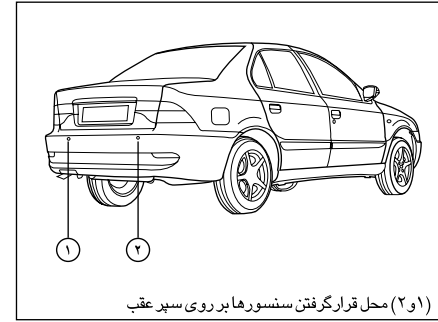
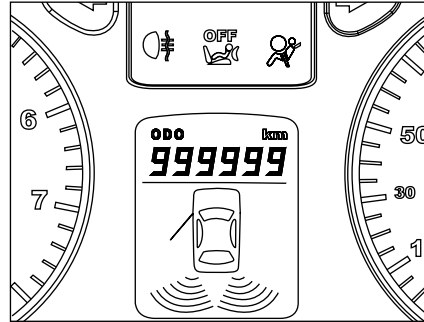

(۲ و ۱) محل قرار گرفتن سنسورها بر روی سپر عقب

**سیستم هشدار موانع عقب\***

این سیستم متشکل از دو سنسور هوشمند است که بر روی سپر خودرو قرار گرفته و به شبکه الکترونیکی داخل خودرو متصل می‌شود.

**نحوه عملکرد**

سیستم فوق موانع موجود در پشت خودرو را به دو صورت دیداری (از طریق نمایشگر جلوی خودرو) و شنیداری (از طریق صدای بوق) به اطلاع راننده می‌رساند. زمانی که سوئیچ خودرو باز بوده و دنده در موقعیت عقب قرار می‌گیرد، این سیستم فعال می‌گردد که از طریق یک بوق نیم ثانیه‌ای و روشن شدن سگمنت‌های پشت خودرو بر روی نمایشگر، به اطلاع راننده می‌رسد. تا زمانی که هیچ مانعی در فاصله ۱۵۰ سانتی متری پشت خودرو نباشد، سگمنت‌های نمایشگر مطابق شکل بالا

روشن بوده و هیچ بوقی زده نمی‌شود. با ورود یک مانع در فاصله نزدیک‌تر از ۱۵۰ سانتی متر به خودرو، بسته به این که مانع در سمت چپ یا راست سپر عقب باشد، سگمنت مربوطه در نمایشگر خاموش شده و صدای بوق شروع به زدن می‌نماید. با نزدیک‌تر شدن مانع حساسیت سیستم بیشتر شده و با سرعت بیشتری بوق زده و سگمنت‌های بیشتری را خاموش می‌نماید. در فاصله کمتر از ۵۰ سانتی متر بوق به صورت ممتد زده می‌شود و در کمتر از ۲۵ سانتی متر سگمنت‌های ردیف اول نمایشگر، به منظور هشدار بیشتر به راننده، چشمک‌زن می‌شوند.

**هشدار خطا در حالت قطع سنسور**

سیستم هشدار موانع عقب به صورت هوشمند، قطع هر کدام از سنسورها را تشخیص داده و به راننده پیام دیداری و شنیداری می‌دهد.

هنگامی که هر کدام از سنسورهای دنده عقب دچار مشکل گردند، اخطار صوتی به صورت سه بیپ سریع نواخته شده و سگمنت‌های مربوط به سنسور معیوب، چشمک‌زن خواهند شد. در صورت بروز ایراد کلی، تمامی سگمنت‌ها چشمک‌زن می‌شوند.



### اخطار:

- این سیستم جهت کمک به راننده برای تشخیص اشیا در فاصله ۱۵۰ سانتیمتر (از پشت خودرو هنگام پارک) با سرعت کمتر از 5Km/h می‌باشد. و همچنین دارای محدودیت‌هایی در خصوص تخمین فاصله قابل تشخیص و موانع بوده لذا دقت راننده برای شرایطی که موانع قابل تشخیص نمی‌باشند الزامی است.

- این سیستم با استفاده از سیگنال‌های صوتی وظیفه کمک‌رسانی جهت سهولت در امر پارک کردن خودرو و همچنین تعیین فاصله تا موانع موجود در هنگام حرکت با دنده عقب را انجام می‌دهد.

بنابراین وجود این سیستم هیچ‌گاه نباید باعث حرکت ناگهانی و رانندگی بدون احتیاط به سمت عقب (دنده عقب) گردد.

راننده باید همیشه مراقب موارد ناگهانی که می‌توانند در حین دنده عقب رخ دهند باشند: موانع متحرک (کودک، کالسکه، دوچرخه، حیوان و...) یا موانع کوتاه و یا خیلی باریک (جدول، زده باریک و...)

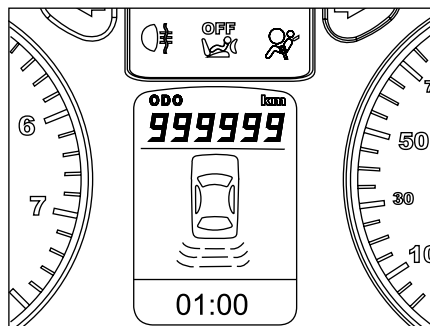

فاصله نزدیک‌تر از ۱۵۰ سانتی‌متر به خودرو، بسته به این که مانع در سمت چپ یا راست سپر عقب باشد، سگمنت مربوطه در نمایشگر خاموش شده و صدای بوق شروع به زدن می‌نماید. با نزدیک‌تر شدن مانع حساسیت سیستم بیشتر شده و با سرعت بیشتری بوق زده و سگمنت‌های بیشتری را خاموش می‌نماید.

در فاصله کمتر از ۵۰ سانتیمتر بوق به صورت ممتد زده می‌شود سگمنت‌های ردیف اول نمایشگر، به منظور هشدار بیشتر به راننده، چشمک‌زن می‌شوند. در این لحظه توقف الزامی است.

### هشدار خطا در حالت خرابی سنسور

سیستم هشدار موانع عقب به صورت هوشمند، وجود ایراد هر کدام از سنسورها را تشخیص داده و به راننده پیام دیداری و شنیداری می‌دهد.

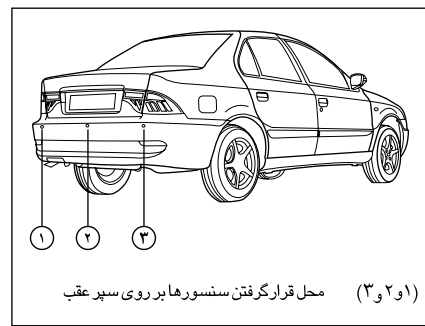

### سیستم هشدار موانع عقب\*

این سیستم متشکل از سه سنسور هوشمند است که بر روی سپر خودرو قرار گرفته و به شبکه الکترونیکی داخل خودرو متصل می‌شود.

### نحوه عملکرد

سیستم فوق موانع موجود در پشت خودرو را به دو صورت دیداری (از طریق نمایشگر جلوی خودرو) و شنیداری (از طریق صدای بوق) به اطلاع راننده می‌رساند.

زمانی که سوئیچ خودرو باز بوده و دنده در موقعیت عقب قرار می‌گیرد، این سیستم فعال می‌گردد که از طریق یک بوق نیم ثانیه‌ای و روشن شدن سگمنت‌های پشت خودرو بر روی نمایشگر، به اطلاع راننده می‌رسد.

تا زمانی که هیچ مانعی در فاصله ۱۵۰ سانتی‌متری پشت خودرو نباشد، سگمنت‌های نمایشگر مطابق شکل بالا روشن بوده و هیچ بوقی زده نمی‌شود. با ورود یک مانع در

\* در صورت نصب در خودروی شما

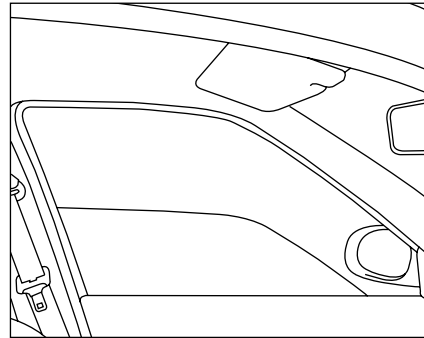
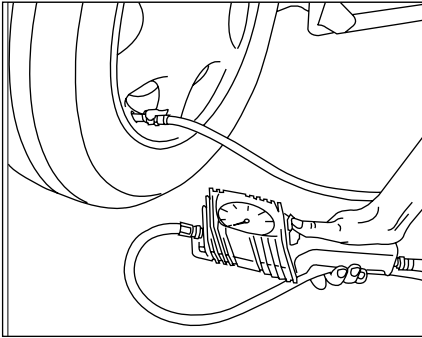

### کاهش مصرف سوخت و حفظ محیط زیست

با به کار بستن نکته‌های زیر می‌توانید آلودگی محیط زیست را کاهش دهید و علاوه بر آن رانندگی را امن‌تر و اقتصادی‌تر کنید:

- از بنزین و روغن موتور توصیه شده توسط سازنده استفاده کنید.
- از سر ریز شدن سوخت هنگام سوخت‌گیری جلوگیری کنید.
- بازدیدهای دوره‌ای خودرو را فراموش نکنید.
- دقت کنید سیستم‌های اگزوز، سوخت و روغن، نشستی نداشته باشند.
- بعد از روشن کردن خودرو بلافاصله و به آرامی شروع به حرکت کنید.
- در توقف‌های بیش از ۲ دقیقه، در ترافیک یا پشت چراغ قرمز، موتور را خاموش کنید.
- پدال گاز را آرام بفشارید و سرعت خودرو را ناگهانی افزایش ندهید، سعی کنید سرعت خودرو یکنواخت باشد تا علاوه بر کاهش آلاینده‌های اگزوز از فرسایش قطعات مکانیکی خودرو جلوگیری شود.
- به دور حداکثر سرعت مجاز توجه کنید.
- بطور مرتب باد لاستیک‌ها را تنظیم و در صورت لزوم آنها را بالانس کنید.

- برای داشتن هوای تازه در کابین خودرو، از دریچه‌های روی داشبورد استفاده نمایید و از باز کردن شیشه‌های جانبی خودداری نمایید. زیرا باعث افزایش مصرف سوخت می‌شود.
- از بستن باربند خالی بر روی خودرو خودداری نمایید.
- استفاده از تایر تأیید نشده توسط کارخانه سازنده می‌تواند مصرف سوخت را افزایش دهد.
- چرخ کم باد مصرف سوخت را افزایش می‌دهد.

- استفاده از کولر خودرو را به حداقل برسانید، این کار مصرف سوخت را کاهش می‌دهد.
- اگر خودتان روغن موتور خودرو را عوض می‌کنید، روغن سوخته را دور نریزید و آن را برای بازیافت به جایگاه‌های تعویض روغن تحویل دهید.
- سفرهای خود را برنامه‌ریزی و آنها را با هم ادغام کنید.
- در صورت امکان از رانندگی در خیابان‌های شلوغ و ساعت‌های پر رفت و آمد خودداری کنید.
- در صورت عدم نیاز، تجهیزات الکتریکی اضافی خود را خاموش نمایید ولسی توجه فرمایید ایمنی در اولویت قرار دارد، چراغ‌ها را به محض اینکه دید کم شود روشن نمایید.

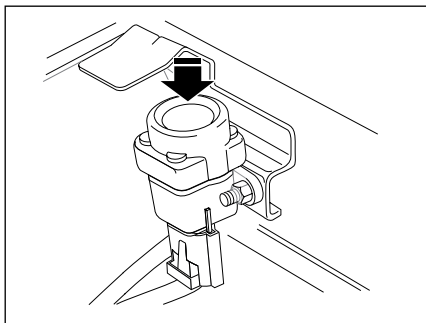

### کلید وصل مجدد سوخت

کلید وصل مجدد سوخت در داخل محفظه موتور و بر روی گلگیر داخلی راست قرار دارد. در تصادف‌های شدید یک سیستم ایمنی از رسیدن سوخت به موتور جلوگیری می‌کند. پس از حصول اطمینان از عدم نشستی سوخت، با فشار این کلید، جریان سوخت به موتور را برقرار کنید.



### هشدار

بنزین قابل استفاده در خودروی شما، بنزین بدون سرب سوپر با اکتان ۹۵ می‌باشد. در صورتیکه سوختی غیر از سوخت مشخص شده مصرف شود، امکان تخریب قطعات داخلی موتور و آسیب دیدگی به دلیل پدیده خوداشتعالی و ضربه وجود خواهد داشت.

- استفاده از مکمل بنزین برای این خودرو مجاز نمی‌باشد.  
- از وارد کردن نازل پمپ بنزین به صورت کامل خودداری کنید

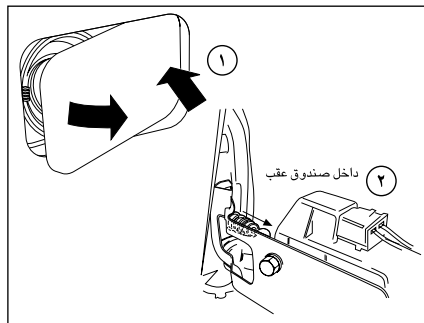

### در باک

در باک، روی گلگیر عقب سمت راست واقع شده است و به سیستم قفل مرکزی وصل است. هنگامی که قفل مرکزی باز است، سمت راست در باک (۱) را به داخل فشار دهید تا باز شود.  
**توجه:** تنها سیستم قفل مرکزی، در باک راقفل می‌کند.

### بازکردن در باک در مواقع اضطراری (۲)

- چنانچه سیستم قفل مرکزی از کار افتاده باشد، می‌توان در باک را از داخل صندوق عقب باز نمود.
- موکت روکش جداره سمت راست داخل صندوق عقب را کنار بزنید.
- زبانه قفل در باک را به عقب بکشید.

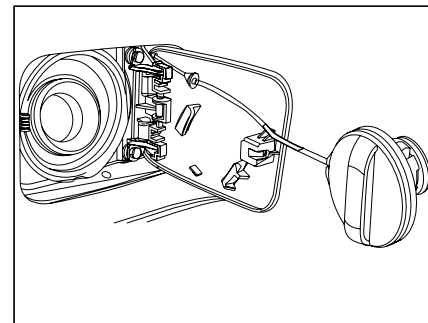

### درپوش مخزن بنزین

برای بازکردن، درپوش مخزن بنزین را در جهت عکس حرکت عقربه‌های ساعت بچرخانید و قبل از برداشتن کامل درپوش، چند لحظه تأمل کنید تا گازهای داخل مخزن خارج شود. برای جلوگیری از مفقود شدن درپوش مخزن بنزین، درپوش به وسیله بندی به در باک متصل گردیده است. برای آگاهی از انواع سوخت‌های قابل استفاده به برچسب داخل در باک مراجعه کنید.



### اخطار

بنزین داخل باک ممکن است تحت فشار باشد. لذا جهت جلوگیری از صدمه جانی، در باک را سریعاً باز نکنید. در باک را به آرامی و با دقت شل نموده و صبر کنید تا صدای هیس متوقف شود سپس آن را کاملاً باز نمایید.  
بخار بنزین بسیار خطرناک است. وقتی که بنزین در باک می‌ریزد، موتور باید خاموش باشد و جرقه، شعله آتش، سیگار و کبریت در نزدیکی محل ریختن بنزین هرگز نباید وجود داشته باشد.

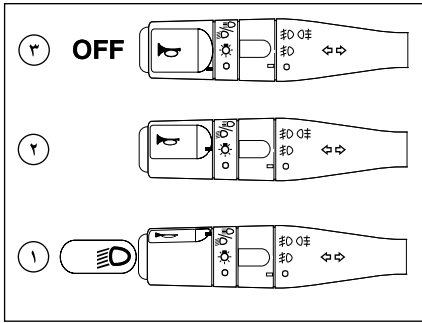

### کلید چراغ‌ها

وضعیت ۱: چراغ‌های موقعیت جلو و عقب روشن و چراغ نور پایین جلو  
 وضعیت ۲: چراغ‌های کوچک جلو و عقب - نور زمینه جلو آمپر و کنسول وسط  
 وضعیت ۳: همه چراغ‌ها خاموش

**سوت اخطار:** راننده را هنگام خارج شدن از خودرو، متوجه روشن بودن چراغ‌های جلو می‌کند و در صورتی به صدا در می‌آید که در راننده و یا شاگرد باز بوده و سوئیچ بسته باشد.

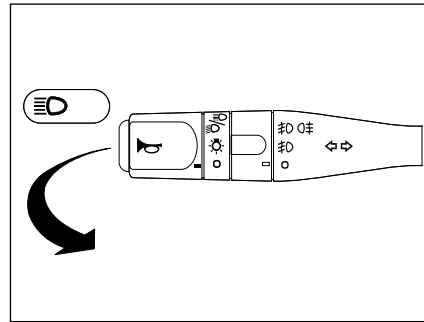

### نور پایین و بالا

برای تغییر نور پایین و بالا، اهرم را کاملاً به طرف فرمان بکشید (در این حالت نشانگر آبی نور بالا روشن می‌شود). برای علامت دادن با چراغ‌های اصلی (چراغ زدن)، اهرم را تا نیمه به طرف فرمان بکشید و رها کنید. هر گاه راننده تصمیم به تغییر مسیر خود در خطوط حرکتی داشته باشد، کافیست اشاره کوچکی به دسته راهنما به سمت پایین یا بالا نماید، در این حالت چراغ راهنما با سرعت بیشتری و به تعداد ۳ بار به عنوان هشدار عمل می‌کند.

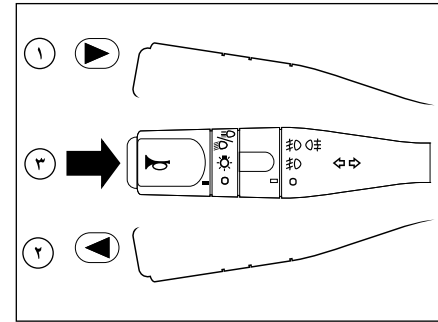

### چراغ راهنمای چپ و راست

وضعیت ۱، ۲: قبل از گردش به چپ، اهرم را به طرف پایین و قبل از گردش به راست اهرم را به طرف بالا حرکت دهید. (چراغ هشدار دهنده سبز روی صفحه نمایش جلو داشبورد در جهت گردش چشمک خواهد زد.)

### بوق

وضعیت ۳: برای بوق زدن، کلید انتهایی دسته راهنما را فشار دهید.



### اخطار

- قبل از شروع رانندگی در شب:  
از عملکرد صحیح تجهیزات الکتریکی اطمینان حاصل کرده و چراغ‌های خودرو را تنظیم کنید. (در صورت حمل بار بیش از حد معمول). بطور کلی، دقت کنید که چراغ‌ها پوشیده شده نباشند. (کثیفی، گل، برف و یا هرگونه شیء روی آنها را نپوشانده باشد).

- در هوای صاف یا بارانی چه روزه چه شب از چراغ‌های مه‌شکن جلو و عقب استفاده نکنید زیرا نور خیره کننده آنها باعث کاهش دید ایجاد خیرگی رانندگان دیگر می‌شود و احتمال بروز تصادف را بالا می‌برد.



### اخطار

چراغ‌های مه‌شکن را فقط در هوای برفی و مه‌آلود مورد استفاده قرار دهید.

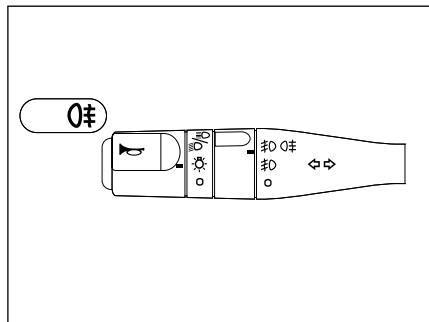

### چراغ‌های مه‌شکن عقب

برای روشن کردن چراغ‌های مه‌شکن عقب، بخش میانی دسته راهنما را دو مرحله به طرف بالا بچرخانید، هنگامی که چراغ‌های مه‌شکن روشن هستند همزمان نشانگری روی صفحه نمایش جلو داشبورد روشن می‌شود.

این چراغ‌ها روشن می‌شوند به شرطی که:

- چراغ‌های کوچک روشن باشند.
- چراغ‌های جانبی و چراغ‌های مه‌شکن جلو (در صورت وجود) روشن باشند.

توجه داشته باشید از چراغ مه‌شکن فقط در مواردی استفاده کنید که محدوده دید کم باشد زیرا در شرایط دید عادی باعث ناراحتی رانندگان دیگر می‌شود.

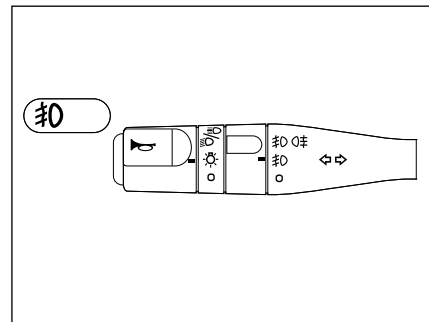

### چراغ‌های مه‌شکن جلو

برای روشن کردن چراغ‌های مه‌شکن جلو، بخش میانی دسته راهنما را یک مرحله به طرف بالا بچرخانید. هنگامی که چراغ‌های مه‌شکن روشن هستند، همزمان نشانگری روی صفحه نمایش جلو داشبورد روشن می‌شود.

این چراغ‌ها تنها هنگامی روشن می‌شوند که چراغ‌های کوچک روشن باشند.

### چراغ دید در روز DRL\* (Day-Time Running Light)

چراغ دید در روز خودرو، پس از روشن شدن خودرو، به صورت خودکار روشن می‌شود و با فعال شدن چراغ دیگری مانند چراغ موقعیت یا نور پایین، غیر فعال خواهد شد. این چراغ‌ها جهت بهتر دیده شدن خودرو در روز، تعبیه شده‌اند.

فعال / غیرفعال کردن این چراغ بایستی توسط نمایندگی‌های ایران خودرو انجام گردد.



#### هشدار

بهتر است تغییر وضعیت کلید در هر مرحله (۱، ۲، ۰، و بالعکس) با مکث کوتاهی انجام شود.



#### اخطار

قبل از شروع رانندگی در شب:

از عملکرد صحیح تجهیزات الکتریکی اطمینان حاصل کرده و چراغ‌های خودرو را تنظیم کنید. (در صورت حمل بار بیش از حد معمول). بطور کلی، دقت کنید که چراغ‌ها پوشیده شده نباشند. (کثیفی، گل، برف و یا هرگونه شیء روی آنها را نپوشانده باشد).

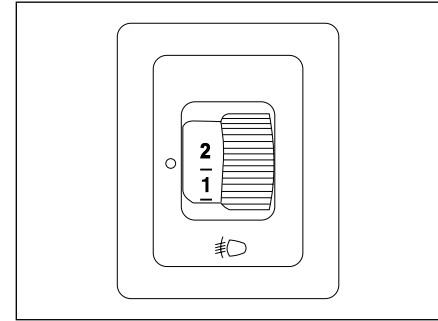

#### تنظیم ارتفاع نور چراغ‌های جلو

این کلید برای تنظیم ارتفاع چراغ‌های جلو توسط راننده در شرایط مختلف رانندگی و برحسب سنگینی بار خودرو می‌باشد تا شرایط دید بهتری را فراهم کند.

0. حالت عادی، ۱ یا ۲ نفر سرنشین در صندلی‌های جلو
1. سرنشینان جلو و عقب
  2. راننده با ۳ نفر سرنشین عقب و یا حداکثر بار مجاز صندوق عقب
- توجه: تنظیم شیب اولیه چراغ‌های جلو می‌باید در حالت 0 انجام شود.

\* در صورت نصب در خودروی شما



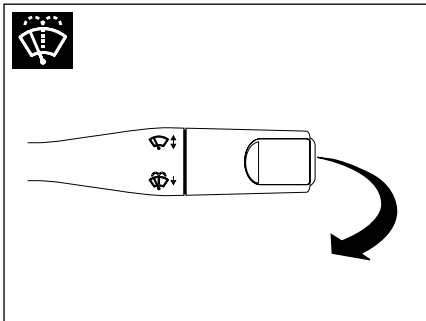

### شست و شوی شیشه

برای شست و شوی شیشه، اهرم را به طرف خود بکشید. با یک بار کشیدن اهرم، برف پاک کن ها سه بار حرکت می کنند. مادامی که اهرم را نگه دارید، شیشه شوی کار می کند. با کشیدن اهرم، بلافاصله پاشش آب آغاز و پس از پاشش آب به مدت ۰/۷ ثانیه، برف پاک کن ها شروع به حرکت می نمایند. مادامیکه اهرم را نگاه داشته‌اید، عمل پاشش آب و شستشو بدون توقف انجام می شود؛ ولی به محض رها نمودن اهرم، برف پاک کن ها پس از سه مرتبه حرکت باز می ایستند که نهایتاً پس از گذشت ۳ ثانیه از توقف، حرکت چهارم برف پاک کن جهت پاک کردن کامل شیشه صورت می پذیرد.

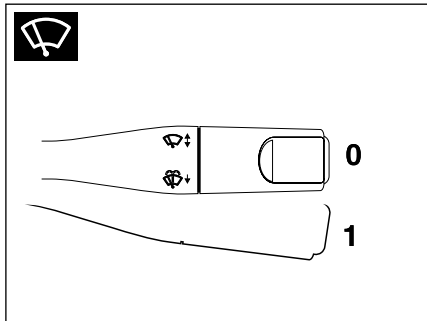

### حرکت تکی برف پاک کن (تنها یک رفت و برگشت)

برای یک بار حرکت برف پاک کن، اهرم را با یکبار به طرف پایین بکشید و رها کنید. با نگه داشتن اهرم به طرف پایین، برف پاک کن بطور پیوسته حرکت خواهد کرد.

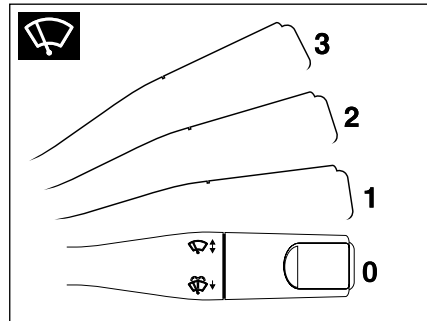

### برف پاک کن

کنترل برف پاک کن ها و شیشه شوی توسط دسته سمت راست فرمان و فقط در حالتی که سوئیچ باز است، انجام می گیرد. 0- خاموش 1- برف پاک کن زمانی (در این حالت، فاصله زمانی بین حرکت برف پاک کن متناسب با سرعت خودرو تنظیم می شود و با افزایش سرعت خودرو افزایش می یابد) 2- سرعت کند 3- سرعت تند



### هشدار

در هنگام یخ زدگی، اطمینان حاصل کنید که تیغه های برف پاک کن یخ زده باشد (خطر داغ کردن موتور برف پاک کن). وضعیت تیغه ها را بررسی نمایید. هنگامی که کارایی تیغه ها پایین می آید، باید آنها را تعویض نمود. (تقریباً هر سال) شیشه جلوی خودرو را به طور مرتب تمیز کنید، در صورتی که قبل از متوقف کردن برف پاک کن ها (حالت 0 موتور را خاموش کنید، تیغه های برف پاک کن به وضعیت صفر برمی گردد). هنگام باز کردن در موتور اطمینان حاصل کنید که دسته برف پاک کن در وضعیت 0 (توقف) قرار دارد. (خطر ایجاد جراحات).



**هشدار**

- هنگام توقف در یک محل شیب دار چرخ‌ها را به سمت پیاده رو بچرخانید و ترمز دستی را بکشید.  
 - روشن شدن آیکون (P) (I) نشان دهنده این موضوع است که ترمز دستی آزاد نشده یا بد آزاد شده است.

اگر هنگام رانندگی، به هر دلیلی موتور خاموش شد، با رعایت ایمنی خودرو را به نزدیک ترین مکان مناسب برای توقف هدایت کنید، از ترمز کردن بی‌مورد خودداری کنید چون باعث از بین رفتن نیروی کمکی باقیمانده در بوستر ترمز می‌شود.



**هشدار**

عملکرد ترمز ABS مستقل از فشار وارده بر پدال ترمز عمل می‌کند. بدین ترتیب، در وضعیت بحرانی، توصیه می‌شود که یک فشار قوی و مداوم را بر روی پدال ترمز وارد کنید. لزومی ندارد که فشارهای پی در پی وارد کنید. (پر کردن پمپ ترمز)

**ترمز پایی مجهز به بوستر**

ترمز پایی مجهز به بوستر است. اما تنها هنگامی که موتور روشن باشد فعال است. بدون استفاده از این سیستم برای توقف خودرو نیاز به فشار بیشتری بر روی پدال ترمز است و در این حالت خودرو در مسافت طولانی تری متوقف می‌شود. همیشه به نکات زیر توجه داشته باشید:  
 - هرگز با دنده خلاص و موتور خاموش حرکت نکنید.  
 - همیشه وقتی خودرو را با موتور خاموش بکسل می‌کنید، بسیار مراقب باشید.



### هشدار

هنگام رانندگی، مراقب باشید که ترمز دستی کاملاً خوابیده باشد. (نشانگر ترمز خاموش) زیرا احتمال داغ شدن لنت‌های ترمز وجود خواهد داشت.

- روشن شدن آیکون **(P)** و آیکون **(D)** و آیکون **STOP** نشان‌دهنده این موضوع است که سطح روغن ترمز پایین آمده است.

- عملکرد ترمز **ABS** مستقل از فشار وارده بر پدال ترمز عمل می‌کند. بدین ترتیب، در وضعیت بحرانی، توصیه می‌شود که یک فشار قسوی و مداوم را بر روی پدال ترمز وارد کنید. لزومی ندارد که فشارهای پی‌درپی وارد کنید. (بر کردن پمپ ترمز)



### اخطار

چنانچه موتور خاموش باشد، سیستم کمکی ترمز عمل نمی‌کند و فشار بیشتری باید بر پدال وارد شود که در این حال فاصله توقف خودرو افزایش خواهد یافت. قبل از حرکت خودرو کلیه تدابیر احتیاطی را مورد توجه قرار دهید.

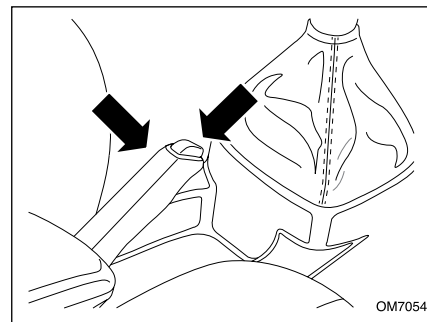

### ترمز دستی

ترمز دستی، تنها چرخ‌های عقب را قفل می‌کند. برای استفاده از ترمز دستی، اهرم را بالا بکشید. همیشه هنگام پارک کردن خودرو ترمز دستی را (بدون فشردن دکمه روی آن) **بطور کامل** بالا بکشید. برای خلاص کردن ترمز دستی، اهرم را کمی بالا بکشید و دکمه روی اهرم را تا انتها فشار دهید و اهرم را پایین ببرید. هنگامی که ترمز دستی کاملاً خوابیده باشد چراغ هشدار دهنده صفحه نمایش جلو داشبورد خاموش می‌شود. هنگام پارک خودرو در جاده‌های شیبدار علاوه بر استفاده از ترمز دستی، اگر خودرو در خلاف جهت شیب قرار دارد از دنده‌های جلو (مثلاً دنده یک) و چنانچه در جهت شیب قرار دارد از دنده عقب استفاده کنید.

### ترمز ضد قفل ABS (Anti Lock Braking System)

ترمز ضد قفل یکی از سیستم‌های کنترلی خودرو است که از قفل شدن چرخ‌ها هنگام ترمزگیری بر روی جاده‌های لغزنده و یا هنگام ترمزگیری شدید جلوگیری نموده و به این ترتیب باعث کاهش فاصله توقف، افزایش فرمان‌پذیری، بهبود پایداری و به طور کلی افزایش ایمنی خودرو می‌گردد.

در صورتیکه در حین عمل ترمزگیری، چرخ‌ها دچار لغزش شوند علاوه بر افزایش مسافت ترمزگیری، کنترل و هدایت خودرو نیز به مخاطره می‌افتد. در چنین حالتی لزوم بکارگیری ترمز ضد قفل ABS مشخص می‌شود. این سیستم با جلوگیری از قفل شدن کامل چرخ‌ها به راننده امکان می‌دهد تا هنگام ترمزگیری ناگهانی و شدید بتواند وسیله نقلیه خود را هدایت نماید. این سیستم در هنگام ترمزگیری نقش بسزایی در افزایش ایمنی دارد چرا که در مواقع لازم فشار ترمزگیری را به صورت الکترونیکی کنترل و تنظیم نموده و خود را با تغییرات سطح جاده تطبیق می‌دهد.

در ترمزهای هیدرولیکی مرسوم، با افزایش اعمال نیرو به پدال ترمز، فشار ترمزی با گذشت زمان بر روی چرخ‌ها افزایش می‌یابد و این باعث قفل شدن چرخ‌ها در حین ترمزگیری می‌شود.

سیستم‌های هدایت و پایداری جدید مانند ABS از قفل شدن چرخ‌ها در این وضعیت و ایجاد شرایط بحرانی و وخیم رانندگی جلوگیری بعمل می‌آورد. ABS در واقع هر یک از چرخ‌ها را تحت نظر داشته و می‌تواند فشار ترمز را چنان تنظیم کند که هر چرخ از حداکثر نیروی ممکن ترمز برخوردار شود بدون آنکه چرخ در حین کار قفل کند و این می‌تواند بدون قفل شدن‌های مکرر و سرخوردن تایرها بهترین شرایط ترمزگیری با حفظ پایداری و قابلیت‌های هدایت برای خودرو بخصوص در جاده‌های لغزنده را به ارمغان آورد.

به طور خلاصه می‌توان مزایای ترمز ضد قفل (ABS) را اینگونه بیان کرد:

- ۱- قابلیت هدایت و حفظ پایداری خودرو به هنگام ترمزگیری (در مسیرهای مستقیم و سرپیچ‌ها)
- ۲- حفظ فرمان‌پذیری به هنگام ترمزگیری (در مسیرهای مستقیم و سرپیچ‌ها)
- ۳- کاهش بار مسئولیت از دوش راننده
- ۴- جلوگیری از فرسایش تایرها به سبب ممانعت از قفل شدن‌های مکرر و سرخوردن تایرها

### سیستم توزیع نیروی ترمز الکترونیکی

#### Electronic Brake Force Distribution System (EBD)

سیستم توزیع نیروی ترمز الکترونیکی EBD باعث تنظیم نسبت نیروی ترمزگیری بر روی چرخ‌های جلو و عقب خودرو می‌شود و از ترمزگیری بیش از حد در عقب خودرو و متعاقباً از بین رفتن تعادل خودرو جلوگیری می‌نماید. از آنجا که این سیستم یک نسبت نیروی ترمز ایده‌آل و بهینه را بین محورهای جلو و عقب خودرو فراهم می‌کند، می‌تواند بهترین نسبت توزیع ترمزگیری را روی هر چرخ ایجاد نماید و از حداکثر راندمان ترمز استفاده نماید. همچنین با بکارگیری EBD شیرفشارشکن خودرو حذف می‌شود. سیستم EBD در ترمزگیری، تقسیم بهینه ترمز روی چرخ‌ها را تضمین می‌نماید.



#### هشدار

عملکرد ترمز ABS مستقل از فشار وارده بر پدال ترمز عمل می‌نماید. بدین ترتیب، در وضعیت بحرانی، توصیه می‌شود که یک فشار قوی و مداوم را بر روی پدال ترمز وارد نمایید. لزومی ندارد که فشارهای پی در پی وارد کنید (پرکردن پمپ ترمز)

تماس بگیرید.

در هنگام رانندگی بر روی سطوح لغزنده، توجه داشته باشید که مسافت توقف شما بیشتر خواهد بود. پس از عبور خودرو از گودال آب و یا در صورت شست و شوی خودرو که منجر به خیس شدن مجموعه دیسک و لنت‌ها می‌شود، اقدام به ترمزگیری نمایید تا شرایط ترمزها به حالت نرمال درآید.



#### اخطار

- این سیستم هیچ‌گاه نباید عاملی برای تشویق به شتاب گرفتن ناگهانی و رانندگی کردن با سرعت بیشتر محسوب شود؛ بنابراین نمی‌تواند جایگزین دقت، احتیاط و مسئولیت هنگام رانندگی شود. این عملکرد یک سیستم کمکی است که هنگام رانندگی در وضعیت بحرانی، رفتار خود را متناسب با شرایط ایجاد شده در رانندگی کنترل می‌نماید.

### هنگام استفاده از خودرو مجهز به ترمز ضد قفل

#### همواره به موارد ذیل توجه داشته باشید:

- از آنجایی که ترمز ضد قفل تنها یک متعادل کننده نیروی ترمزی می‌باشد، لذا هنگام ترمزگیری به اندازه کافی به پدال ترمز فشار وارد نموده و همواره اصول ایمنی را رعایت نمایید.

- احساس لرزش پدال ترمز در زیر پا هنگام ترمزگیری بر روی جاده‌های لغزنده و یا هنگام ترمزگیری شدید طبیعی بوده و ناشی از فعالیت ترمز ضد قفل می‌باشد.

- شنیده شدن صدا هنگام ترمزگیری بر روی جاده‌های لغزنده و یا هنگام ترمزگیری شدید از ناحیه چرخ‌های جلو و چرخ‌های عقب طبیعی بوده و ناشی از فعالیت ترمز ضد قفل مجهز به عیب‌یاب خودکار است که در صورت بروز اشکال نشانگر اخطار ترمز ضد قفل (ABS) را در صفحه نمایش جلو داشبورد روشن می‌نماید.

- هنگام روشن شدن خودرو نشانگر اخطار ترمز ضد قفل (ABS) در صفحه نمایش جلو داشبورد روشن شده و پس از چند ثانیه خاموش می‌گردد.

چنانچه نشانگر اخطار هنگام روشن کردن خودرو روشن نشود و یا به صورت روشن باقی بماند، این حالت نشانه وجود اشکال در ترمز ضد قفل است، در چنین شرایطی خودرو را با رعایت اصول ایمنی به تعمیرگاه مجاز منتقل نمایید.

- اگر نشانگرهای اخطار ترمز ضدقفل (ABS) با هم در صفحه نمایش جلو داشبورد روشن باشند، خودرو را با رعایت اصول ایمنی متوقف کرده و با تعمیرگاه مجاز

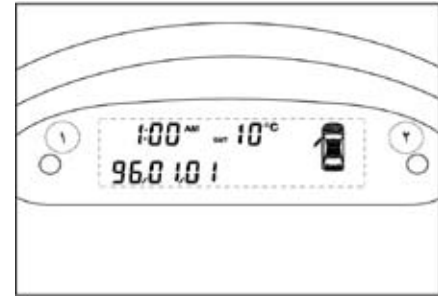

## صفحه نمایش چند منظوره\*

این صفحه اطلاعات زیر را نمایش می‌دهد:  
ساعت: نمایش ساعت از ۱۲ شب تا ۱۲ ظهر با علامت AM و از ۱۲ ظهر تا ۱۲ شب با علامت PM بوده و پیش فرض نمایش ساعت AM ۱:۰۰ می‌باشد.

- تاریخ:

محدوده سال از ۰۰ تا ۹۹، محدوده ماه از ۰۱ تا ۱۲ و محدوده روز از ۰۱ تا حداکثر ۳۱ بوده و پیش فرض نمایش تاریخ، ۹۶/۰۱/۰۱ می‌باشد.



- دمای محیط بیرون:

در صورتی که دما بین ۳- تا ۳+ درجه سانتی گراد باشد، علامت °C چشمک می‌زند.

\* در صورت نصب در خودروی شما

- وضعیت درها:

در صورت باز بودن هریک از درها، علامت در مذکور روی صفحه نمایش به صورت چشمک زن مشاهده می‌شود.

- مسافت طی شده:

مسافت طی شده در سفر می‌باشد. این محاسبات از لحظه‌ی بازنشانی سفر با مقدار اولیه ۰.۰ کیلومتر شروع شده و مادامی که سفر شما به طول بیانجامد ادامه پیدا می‌کند.



- مدت زمان سفر:

مدت زمان طی شده در سفر می‌باشد. این محاسبات از لحظه بازنشانی سفر با مقدار اولیه ۰۰:۰۰ شروع شده و مادامی که سفر شما به طول بیانجامد ادامه پیدا می‌کند.



- سرعت متوسط:

متوسط سرعت خودرو در طی سفر می‌باشد. این اطلاعات پس از طی ۵۰۰ متر از لحظه بازنشانی سفر به نمایش در خواهد آمد حداکثر سرعت متوسط قابل نمایش ۲۴۰ کیلومتر بر ساعت می‌باشد.



- تنظیم پارامترها:

با فشردن هر بار دکمه شماره (۱) ترتیب زیر را مشاهده خواهید کرد

سرعت متوسط -> مدت زمان سفر -> مسافت طی شده -> تاریخ همچنین با فشردن دکمه شماره (۱) به مدت ۳ ثانیه اطلاعات سفر بازنشانی می‌شود.

برای تنظیمات ساعت و تاریخ، در حالتی که در صفحه نمایش روی صفحه ساعت و تاریخ هستید، دکمه شماره (۱) را به مدت سه ثانیه نگه داشته و در همین حالت، با هر فشار بر روی دکمه (۱) امکان تنظیم یکی از اطلاعات زیر فراهم می‌شود:

ساعت - دقیقه - سال - ماه - روز

با فشردن دکمه (۲) اطلاعات فوق تغییر می‌یابد. اگر دکمه را فشار داده و نگهدارید ارقام با سرعت افزایش یافته و با رسیدن به آخرین عدد، دوباره به عدد اول باز می‌گردد. اگر تا ۸ ثانیه روی صفحه نمایش عملیاتی انجام نشود، این صفحه به حالت عادی برگشته و اطلاعاتی که به آن داده‌اید در آن ثبت می‌شود.

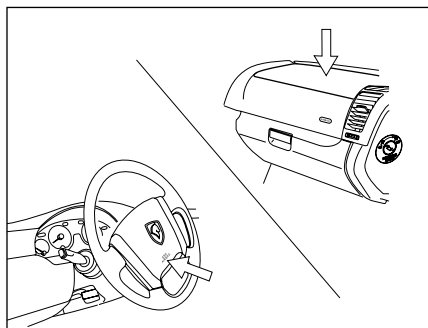

### کیسه هوای راننده و کیسه هوای سرنشین

کیسه هوای مخصوص راننده در پشت درپوش مرکزی غربیست فرمان قرار گرفته روی آن عبارت SRS AIRBAG جهت اطلاع از مجهز بودن خودرو به کیسه هوا حک شده است. کیسه هوای سرنشین در قسمت بالایی سمت راست داشبورد قرار دارد و عبارت SRS AIRBAG بر روی آن حک شده است.



### اخطار

پوشاندن محدوده کیسه‌های هوا و چسباندن هرگونه وسیله (آرم، ساعت، پایه تلفن همراه و ...) بر روی آنها ممنوع می‌باشد. قرار دادن اشیاء در جلوی صندلی به صورتی که مانع از نشستن عادی شود یا جلوی کیسه هوا را بپوشاند بسیار خطرناک است.



### اخطار

بروز حالات زیر نشان‌دهنده وجود ایراد در سیستم کیسه هوا یا کمربند ایمنی بوده و بلافاصله باید به نمایندگی‌های مجاز مراجعه شود.  
 - روشن ماندن چراغ‌های نشانگر پس از ۶ بار چشمک زدن  
 - روشن نشدن و چشمک نزدن چراغ‌های نشانگر، در زمانی که سویچ استارت در وضعیت ON قرار دارد.  
 - روشن شدن یا چشمک زدن چراغ‌های نشانگر در حین حرکت.  
 بدیهی است در صورت عدم مراجعه، مسئولیت بروز هرگونه اتفاق بر عهده مالک خودرو خواهد بود.



### اخطار

کیسه‌های هوا هنگامی که سویچ استارت بسته و خودرو خاموش است، عمل نمی‌کند.

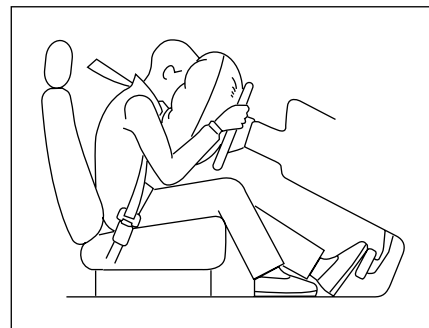

### کیسه هوا

خودروی شما علاوه بر تجهیز به کمربند ایمنی پیش‌کشنده دارای کیسه هوا (AIRBAG) نیز می‌باشد. کیسه‌های هوا، بلافاصله پس از وقوع تصادف و ضربه شدید فعال شده و از سرنشینان خودرو محافظت می‌نمایند.  
 هنگامی که سویچ استارت در وضعیت ON قرار می‌گیرد، چراغ‌های نشانگر AIRBAG روی صفحه جلو آمپر  روشن شده و پس از ۶ بار چشمک زدن خاموش می‌گردد.  
 در صورت مشاهده هرگونه تغییر در عملکرد این نشانگرها، به نمایندگی‌های مجاز مراجعه نمایید.

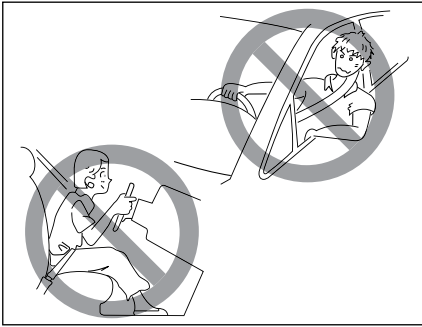

### ارتباط نشستن مناسب با عملکرد کیسه هوا و کمربند ایمنی

کیسه هوا زمانی حداکثر اثر حفاظتی را داراست که کمربند ایمنی بدن شما را در موقعیت مناسب حفظ کرده باشد. بنابراین همواره صندلی را در موقعیت مناسب نسبت به راننده تنظیم کنید، به حالت عمودی بنشینید و به پشتی صندلی تکیه کنید.

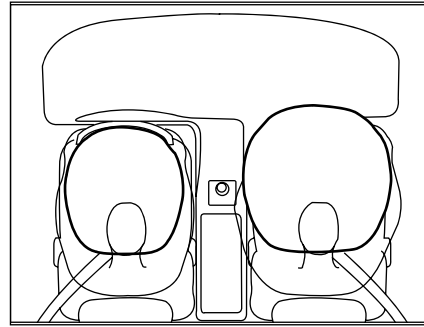

البته ممکن است برای افرادی که دچار بیماری تنفسی هستند یا پوستی حساس دارند موجب تحریک موقت گلو یا پوست شود. در طول رانندگی از استعمال دخانیات بپرهیزید. هنگام باز شدن کیسه هوا، آتش حاصل از دخانیات می تواند باعث بروز خطر شود.

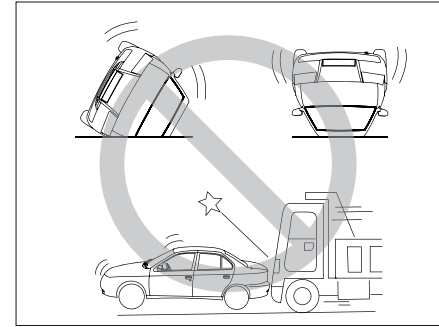

### توجه مهم:

کیسه هوا ریدیف جلو در خودرو به گونه ای طراحی شده است که فقط در هنگام تصادف شدید از جلو عمل می کند و برای واکنش در شرایط مواجهه با ضربه های ناشی از تصادف از پشت و پهلو و واژگون شدن خودرو و یا تصادفات خفیف پیش بینی نشده است. در واقع این سیستم ایمنی به منظور حفظ ایمنی و کاهش صدمات به راننده خودرو و سرنشین جلو، آن هم در تصادفات شدید طراحی شده است.

کیسه هوا فقط یک بار می تواند در یک تصادف عمل کند و بقدری سریع پر و خالی می گردد که ممکن است حتی متوجه فعال شدن آن نشوید.

فعال شدن کیسه هوا نه مانع دید شما می شود و نه انقدر سفت است که نتوانید از خودرو خارج شوید. هنگام باز شدن کیسه هوا صدای بلندی ایجاد شده و هنگام تخلیه هوای کیسه هوا، مقدار کمی دود خارج می شود. که منجر به صدمات فردی نمی شود.



### اخطار

کیسه های هوا سیستم حفاظتی مکمل کمربند ایمنی در برابر تصادف بوده و بسته به ماهیت و شدت ضربه کمربند ایمنی همزمان با کیسه هوا عمل می کنند. راننده و تمامی سرنشینان باید همواره کمربند ایمنی خود را بسته نگه دارند تا ریسک صدمات شدید و یا فوت در صورت تصادف به حداقل برسد.



### هشدار

لازم است بدانید که هیچ سیستمی نمی تواند سرنشینان را از تمام آسیب های احتمالی در یک تصادف حفظ کند.



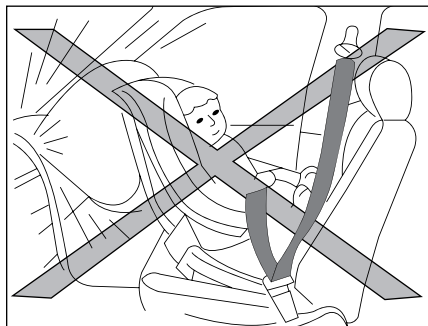

همانطور که روی بر چسب کنار کلید قید شده است، در حالتی که کیسه هوای سرنشین فعال است از قرار دادن صندلی کودک روی صندلی جلو بصورت پشت به جلوی خودرو خودداری نمایید و در صورت ضرورت به استفاده از صندلی کودک روی صندلی جلو، یا کیسه هوای سرنشین را غیرفعال نمایید (و به محض برداشتن صندلی کودک مجدداً فعال کنید) یا صندلی کودک را روبه جلوی خودرو بگذارید (هیچ یک از این دو حالت توصیه نمی‌شود). همچنین به طور کلی نشستن سرنشین بر روی صندلی جلو در حالتی که کلید Off می‌باشد خطرناک است. برای اطلاع از ملاحظات ایمنی کودکان، به بخش مربوطه در این کتابچه راهنما مراجعه فرمائید.



### غیر فعال نمودن کیسه هوای سرنشین

کلید غیر فعال نمودن کیسه هوای سرنشین در قسمت جانبی داشبورد قرار گرفته و این امکان را فراهم می‌کند که کیسه هوای سرنشین فعال (ON) یا غیر فعال (OFF) شود.

در صورت غیر فعال شدن، چراغ هشدار غیر فعال بودن کیسه هوای سرنشین بر روی جلو آمپر (2) روشن می‌شود.



### اخطار

فعال یا غیرفعال کردن کیسه هوای سرنشین جلو می‌بایست در هنگام خاموش بودن خودرو صورت پذیرد. بلافاصله پس از دوباره فعال نمودن کیسه هوا، باید چراغ هشدار مربوطه (2) خاموش شود.

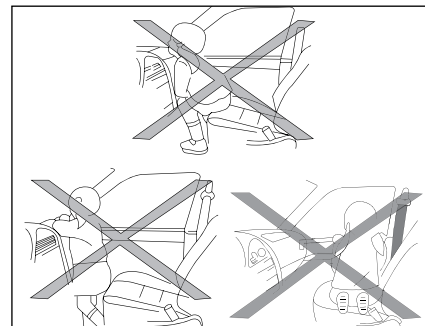

### اخطار

در صورتی که راننده و سرنشینان کمربند ایمنی را نیندند، به جلو خم شوند، یا خارج از صندلی قرار بگیرند، در صورت تصادف احتمال صدمات جدی برای ایشان وجود خواهد داشت. قرار گرفتن دست راننده بر روی پرها یا قسمت مرکزی فرمان، قرار دادن پاها بر روی داشبورد و نزدیک بودن بیش از حد به کیسه هوا، ضمن ایجاد اختلال در عملکرد سیستم ایمنی، احتمال صدمه در تصادفات را بسیار بالا خواهد برد.



### اخطار

اجازه ندهید کودکان بدون محافظت در خودرو بنشینند یا دست و سرشان را از خودرو خارج کنند. کودکان را روی پاهایتان نشانید یا آنها را در آغوش نگیرید.

اگر کودکان به درستی محافظت نشده باشند یا صندلی کودک به شکل نامناسب روی صندلی جلو قرار داده شده باشد، احتمال بروز صدمات شدید وجود خواهد شد.

در صورت بروز ایراد در عملکرد کلید غیرفعال‌سازی کیسه هوای سرنشین جلو، از نصب صندلی کودک در حالت پشت به جلوی خودرو اکیداً خودداری کنید.

استفاده از اجزاء سیستم ایمنی یک خودرو (کیسه هوا، کمربند ایمنی، واحد کنترل الکترونیکی، سیستم کشی و ...) بر روی خودرو دیگر حتی اگر مشابه باشند ممنوع بوده و حتماً باید از قطعات استاندارد کارخانه استفاده شود.

بعد از تصادف مجموعه سیستم ایمنی باید مورد بازدید قرار گیرد.

هرگونه تعمیرات، عملیات و بازدید بر روی سیستم ایمنی باید در نمایندگی‌های مجاز ایران خودرو صورت پذیرد.

### سرویس و نگهداری

اگر کیسه هوا یک بار عمل کند، بایستی کلیه اجزا و قطعات آن در اسرع وقت توسط نمایندگی مجاز ایران خودرو تعویض گردد.

اوراق کردن خودروهایی که کیسه آنها تخلیه نشده باشد کار خطرناکی است. برای از بین بردن چاشنی‌های فعال کننده کمربند ایمنی و کیسه هوا به نمایندگی‌های مجاز ایران خودرو مراجعه نمایید.



### هشدار

جهت اطلاع از دوره‌های بازدید یا تعویض کیسه‌های هوا و کمربند ایمنی به فصل راهنمای گارانتی مراجعه نمایید.



### اخطار

- همیشه اطمینان حاصل کنید که کیسه‌های هوای جانبی، می‌توانند در مواقع لزوم به راحتی باز شوند.
- استفاده از روکش صندلی و نیز آویزان کردن لوازم و تجهیزات اضافی بر روی صندلی جلو و یا پوشاندن قسمت بیرونی صندلی به هر وسیله‌ای، باعث ممانعت از عملکرد صحیح کیسه‌های هوای جانبی می‌شود.
- در صورت تمایل به استفاده از روکش صندلی، برای تهیه روکش مخصوص صندلی‌های دارای کیسه هوا، به نمایندگی‌های مجاز مراجعه نمایید.
- از شستن یا خیس کردن صندلی‌های جلو خودداری نمایید.
- در صورت تصادف و عمل کردن کیسه هوای جانبی، صندلی باید به طور کامل تعویض گردد.
- تعویض یا تعمیر صندلی‌های جلو باید توسط نمایندگی‌های مجاز انجام پذیرد.

---

# ۴

## نگهداری خودرو

فرمان هیدرولیک .....	۱۳۷	نگهداری .....	۱۳۰-۱۳۱
باتری .....	۱۳۸-۱۳۹	محفظه موتور .....	۱۳۲-۱۳۳
شیشه شوی و برف پاک کن ها .....	۱۴۰-۱۴۱	روغن موتور .....	۱۳۴
شست و شو و مراقبت خودرو .....	۱۴۲-۱۴۶	سیستم خنک کننده .....	۱۳۵
		ترمز .....	۱۳۶

**مراقبت و نگهداری توسط صاحب خودرو**

علاوه بر سرویس‌های منظم و بازرسی‌هایی که قبلاً شرح داده شد، پاره‌ای از بررسی‌های ساده دوره‌ای باید انجام پذیرد.

**بازرسی‌های روزانه**

- عملکرد چراغ‌ها، بوق، چراغ‌های راهنما، برف پاک‌کن‌ها، شیشه شوی و چراغ‌های هشدار دهنده
- عملکرد کمربندهای ایمنی و ترمزها
- چکیدن هر نوع مایعی که می‌تواند نشان دهنده نشتی مایعات موتور در زیر خودرو باشد.

**بازرسی‌های هفتگی**

- سطح روغن موتور
- سطح مایع خنک کننده
- سطح روغن ترمز
- سطح روغن هیدرولیک فرمان
- سطح مایع شیشه شوی
- فشار باد چرخ‌ها و شرایط آنها
- عملکرد کولر

**شرایط ویژه**

چنانچه خودروی شما بطور دائم در شرایطی خاص مانند محیط‌های پرگرد و خاک یا در آب و هوای بسیار سرد یا محیط‌های بسیار گرم کار میکند، بطور مرتب به مراقبت‌های بیشتری نیاز دارد. در این باره با نمایندگی مجاز خودرو تماس بگیرید.

**هشدار**

- چنانچه خودرو بمدت طولانی با سرعت بالا حرکت کند، سطح روغن موتور را بطور مرتب بازرسی کنید.
- هرگونه کاهش ناگهانی یا چشمگیر در سطح مایعات خودرو یا سایش غیر یکنواخت لاستیک‌ها باید هرچه سریعتر به نمایندگی مجاز گزارش شود.



### اخطار

- از آنجا که فن (پنکه) سیستم خنک کننده، برقی است، پس از خاموش کردن موتور نیز ممکن است برای دقایقی به کار خود ادامه دهد. در هنگام کار در محفظه موتور از پنکه در حال کار فاصله بگیرید. - تماس طولانی با روغن موتور ممکن است باعث ایجاد بیماری‌های پوستی از قبیل التهاب پوستی و سرطان پوست شود. در صورت تماس به دقت پوست را بشویید.

**اضافه کردن:** هنگام اضافه کردن روغن دقت کنید که روغن روی قطعات موتور نریزد زیرا احتمال آتش سوزی وجود خواهد داشت.

بستن درپوش را فراموش نکنید، زیرا خطر ایجاد آتش سوزی به دلیل پاشیدن روغن بر روی قطعات داغ موتور وجود دارد.

نمایشگر فقط در صورت کاهش سطح روغن از حداقل میزان لازم، اخطار می‌دهد و هیچگاه گذشتن از حداکثر را نشان نمی‌دهد و فقط با خواندن گیج قابل تشخیص است.

### مایعات سمی

مایعات مورد استفاده در موتور خودرو همگی سمی هستند و نباید با زخم‌های باز بدن تماس پیدا کنند. این مایعات شامل اسید باتری، ضدیخ، روغن ترمز و روغن هیدرولیک فرمان، بنزین، روغن موتور و افزودنی‌های موجود در مایع شیشه شوی است. به دست‌ورعمل‌های مندرج روی برچسب‌ها و ظروف محتوی این مایعات توجه کنید.

### ایمنی در گاراژ

چنانچه تعمیر و نگهداری در گاراژ ضروری باشد، به نکته‌های ایمنی زیر توجه کنید:

- دست‌ها و لباس خود را از تسمه و پولی‌های متحرک دور نگه دارید.

- چنانچه موتور را تازه خاموش کرده‌اید، تا خنک شدن موتور به اگزوز و سیستم خنک کننده موتور و ملحقات آن دست نزنید.

- هنگام روشن بودن موتور و یا باز بودن سوئیچ، به اتصالات برقی و دیگر ملحقات آن دست نزنید.

- از روشن کردن موتور در مکان‌های سر بسته و یا روشن گذاردن آن در این مکان‌ها خودداری کنید زیرا گازهای خروجی اگزوز سمی و بسیار خطرناک هستند.

- از کار کردن در زیر خودرو هنگامی که جک تنها تکیه‌گاه خودرو است، جداً خودداری کنید.

- مطمئن شوید که سیم‌های لخت و کلیه وسایلی که ایجاد جرقه می‌کنند از موتور دور باشند.

- برای انجام تعمیرات از لباس‌های محافظ و دستکش‌هایی که مقاوم و غیرقابل نفوذ هستند استفاده کنید.

- قبل از کار در محفظه موتور دستبندهای فلزی و جواهرات خود را باز کنید.

- از اتصال ابزار و یا اشیای فلزی به قطب‌های باتری یا اتصالات برقی جلوگیری کنید.

### باز کردن در موتور

- ۱- از داخل اتاق (سمت راننده) دستگیره خلاص کننده قفل در موتور را بکشید. در این حالت در موتور کمی بالا خواهد آمد.
- ۲- گیره ایمنی در موتور را بکشید و سپس در موتور را بالا ببرید.
- ۳- میله تکیه گاه در موتور را از روی گیره پشت محفظه موتور بیرون بکشید.
- ۴- میله تکیه گاه در موتور را در سوراخ تعبیه شده در در موتور جا بزنید.

### بستن در موتور

میله تکیه گاه در موتور را دوباره به گیره خود محکم کنید، سپس در موتور را پایین بیاورید و برای بستن در موتور آن را از وسط در گرفته و از فاصله تقریباً ۳۰ سانتیمتری رها کنید. پس از بسته شدن در موتور با کشیدن لبه جلویی در به طرف بالا از قفل بودن آن مطمئن شوید. در موتور پس از بستن کامل نباید هیچ لقی داشته باشد.

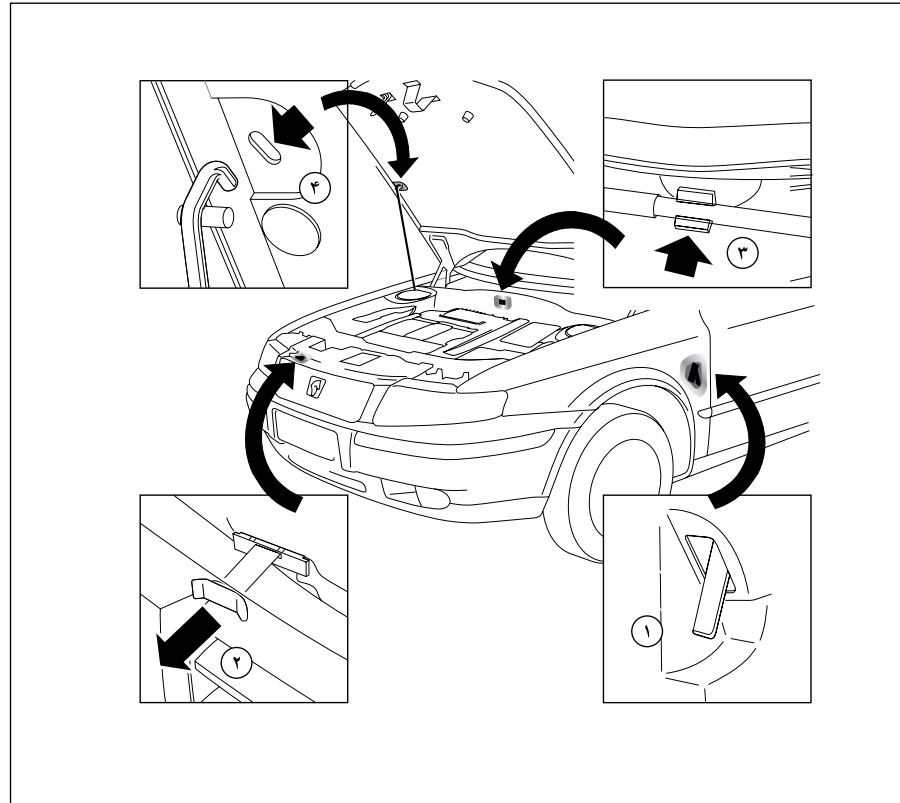



### هشدار

- چنانچه خودرو بمدت طولانی با سرعت بالا حرکت کند، سطح روغنِ روغن موتور را بطور مرتب بازرسی کنید.  
- هرگونه کاهش ناگهانی یا چشمگیر در سطح مایعات خودرو یا سایش غیر یکنواخت لاستیک‌ها باید هر چه سریعتر به نمایندگی مجاز گزارش شود.

\* EF7NA

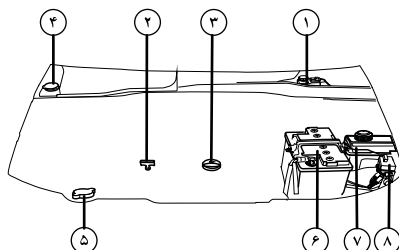

\* TC7

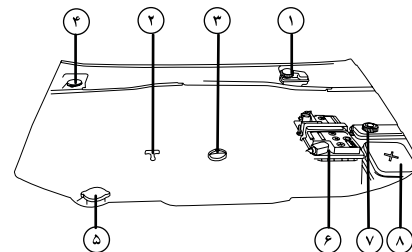

### راهنمای محفظه موتور

- ۱- مخزن روغن ترمز
- ۲- میله اندازه گیری سطح روغن موتور
- ۳- درپوش ریختن روغن موتور
- ۴- مخزن شیشه شوی
- ۵- در رادیاتور
- ۶- باتری
- ۷- مخزن روغن فرمان هیدرولیک
- ۸- جعبه فیوز محفظه موتور
- ۹- جعبه فیوز



### اخطار

**اضافه کردن:** هنگام اضافه کردن روغن دقت کنید که روغن روی قطعات موتور نریزد زیرا احتمال آتش سوزی وجود خواهد داشت.

بسیار درپوش را فراموش نکنید، زیرا خطر ایجاد آتش سوزی به دلیل پاشیدن روغن بر روی قطعات داغ موتور وجود دارد.

نمایشگر فقط در صورت کاهش سطح روغن از حداقل میزان لازم، اخطار می‌دهد و هیچگاه گذشتن از حداکثر را نشان نمی‌دهد و فقط با خواندن گیج قابل تشخیص است.

- از آنجا که فن (پنکه) سیستم خنک کننده، برقی است، پس از خاموش کردن موتور نیز ممکن است برای دقایقی به کار خود ادامه دهد. در هنگام کار در محفظه موتور از پنکه در حال کار فاصله بگیرید.

- تماس طولانی با روغن موتور ممکن است باعث ایجاد بیماری‌های پوستی از قبیل التهاب پوستی و سرطان پوست شود. در صورت تماس به دقت پوست را بشویید.

\* در صورت نصب در خودروی شما



### هشدار

هرگز روغن را با مواد افزودنی مخلوط نکنید. این عمل می‌تواند به موتور آسیب جدی برساند.



### اخطار

- در هنگام کار بر روی موتور، فن رادیاتور ممکن است هر لحظه شروع به کار نماید. خطر ایجاد جراحات  
 - **اضافه کردن:** هنگام افزودن روغن دقت کنید که روغن روی قطعات موتور نریزد زیرا احتمال آتش سوزی وجود خواهد داشت. بستن درپوش را فراموش نکنید، زیرا خطر ایجاد آتش سوزی به دلیل پاشیدن روغن بر روی قطعات داغ موتور وجود دارد.

- **تعویض روغن موتور:** اگر در حالی که موتور داغ است روغن آنرا تعویض می‌کنید، مراقب باشید بر اثر پاشیده شدن روغن دچار سوختگی نشوید.  
 - موتور را در محیط بسته روشن نکنید: گازهای خروجی از اگزوز سمی است.

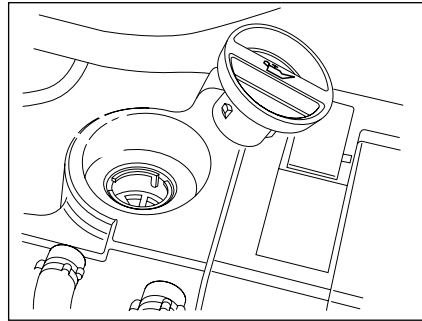

### ریختن روغن موتور

درپوش مخزن روغن موتور را باز کنید، روغن را در مخزن بریزید. سطح روغن هرگز نباید از درجه حداکثر (MAX) بر روی میله اندازه‌گیری روغن موتور تجاوز کند. برای اطلاع از مشخصات و حجم روغن موتور مورد نیاز به راهنمای نگهداری و خدمات گارانتی مراجعه کنید.

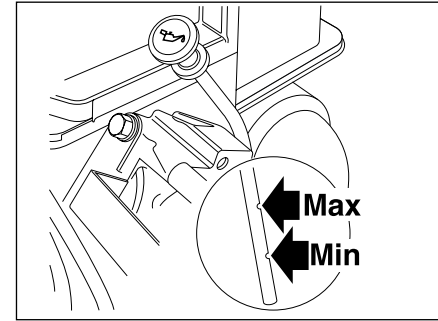

### بررسی سطح روغن موتور

سطح روغن موتور را هر هفته یکبار و در مواقع استفاده زیاد از خودرو چند بار بررسی کنید. زمانی سطح روغن را بررسی کنید که موتور سرد است و خودرو در سطح کاملاً افقی قرار گرفته و روغن در کارتل ساکن شده است.



### ضد یخ

ضد یخ حاوی موادی با خواص ضد خوردگی است. نه تنها در شرایط سرد بلکه در طول سال نسبت ضد یخ به آب موجود در سیستم خنک کننده باید بین ۴۰ تا ۵۰ درصد باشد.

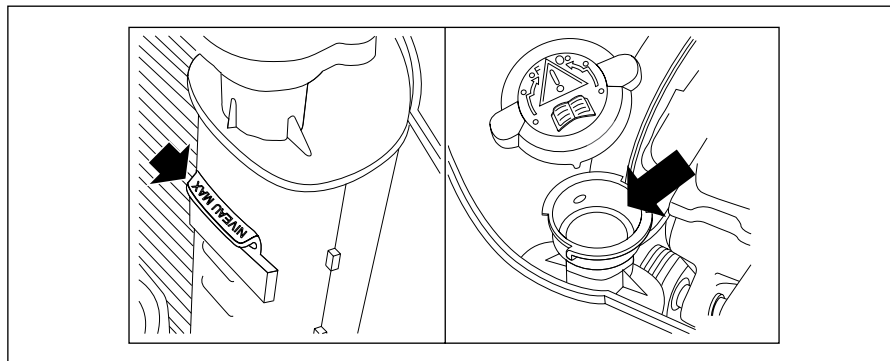

### هشدار

چنانچه هر قطعه ای از سیستم خنک کننده (بغیر از در رادیاتور) باز یا تعویض شود، بایستی هواگیری مجدداً توسط تعمیرگاه های مجاز مطابق دستورالعمل انجام پذیرد.



### اخطار

- محلول ضد یخ سمی و نوشیدن آن کشنده است. آن را در بسته و دور از دسترس کودکان نگاه دارید. چنانچه مشکوک به نوشیدن آن شدید، سریعاً به پزشک مراجعه کنید. از تماس محلول ضد یخ با پوست و چشماتان جلوگیری کنید. در صورت وقوع، ناحیه تماس را با آب فراوان بشویید.

- از باز نمودن درب رادیاتور تا یک ساعت پس از خاموش شدن موتور اجتناب نمایید.

در مواقع اضطراری و تنها هنگامی که ضد یخ توصیه شده در دسترس شما نیست برای پر کردن رادیاتور از آب تمیز استفاده کنید، اما توجه داشته باشید که این کار باعث کاهش خاصیت ضد یخ مایع خنک کننده خواهد شد.  
**همواره** از ضد یخ های با فرمول توصیه شده و برندهای مورد تأیید و بسته هایی که توسط شرکت ایساکو ارائه می گردد استفاده شود.

**نکته مهم:** تخلیه و پر کردن دوباره مایع سیستم خنک کننده از عملیات سرویس و نگهداری است که نیاز به دانش کافی دارد و تنها باید توسط افراد مجرب و بر اساس دستورالعمل های **راهنمای نگهداری و خدمات گارانتی** انجام پذیرد.  
همچنین مایع سیستم خنک کننده موتور تا دمای ۳۰- درجه سانتیگراد در مقابل انجماد مقاوم می باشد.

### بررسی محلول خنک کننده

سطح مایع خنک کننده باید هفته ای یکبار هنگامی که خودرو در سطح کاملاً افقی پارک شده و سیستم خنک کننده سرد است، بازرسی شود. سطح مایع باید بین علامت های حداقل (MIN) و حداکثر (MAX) نشانه گذاری شده بر روی دیواره عمودی رادیاتور (سمت در رادیاتور) باشد. در صورت لزوم رادیاتور را پر کنید.

### پر کردن رادیاتور

در صورت داغ بودن موتور ۱۵ دقیقه صبر کنید تا حرارت موتور به زیر ۱۰۰ درجه سانتیگراد برسد. توسط تکه ای پارچه برای حفاظت از دستان خود، آهسته و با دقت در رادیاتور را تا پله ایمنی آن بچرخانید، تا فشار بخار رادیاتور افت کند.

**توجه:** اگر به بیش از یک لیتر مایع اضافی برای پر کردن رادیاتور نیاز باشد، سیستم خنک کننده خودرو باید توسط نمایندگی مجاز بازرسی شود، مطمئن شوید در رادیاتور تا دومین پله محکم بسته شده است.

این خودرو مجهز به ترمزهای دیسکی خنک‌شونده در جلو و ترمزهای کاسه‌ای یا دیسکی توپر در عقب می‌باشد و نیز به یک مدار هیدرولیک دوگانه مجهز است. به هنگام روشن بودن موتور، سیستم بوستر ترمز نیروی لازم برای فشار بر پدال ترمز را کاهش می‌دهد.

### روغن ترمز

طی استفاده مداوم ممکن است سطح روغن بر اثر ساییدگی لنت ترمز کاهش یابد و نیاز به افزودن روغن ترمز باشد. چنانچه طی مدتی کوتاه افت قابل ملاحظه‌ای در سطح روغن مشاهده کردید، به نمایندگی مجاز مراجعه کنید. چنانچه سطح روغن ترمز پایین‌تر از سطح حداقل علامت‌گذاری شده در مخزن باشد از رانندگی خودداری کنید.

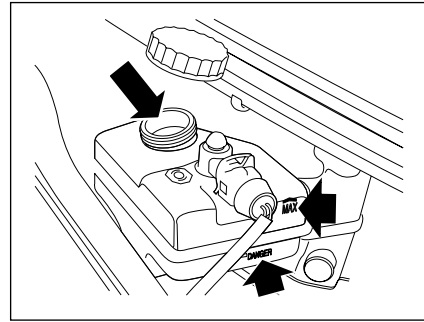

### بررسی روغن ترمز

برای جلوگیری از ورود گرد و خاک به مخزن، در مخزن را کاملاً تمیز و سپس باز کنید و مخزن را تا علامت حداکثر (MAX) با روغن ترمز پر کنید.

**اجازه ندهید سطح روغن ترمز از علامت حداقل (MIN) پایین‌تر بیاید.** تنها از روغن تازه در قوطی در بسته استفاده کنید (روغن‌های کهنه و باز و یا روغن‌هایی که قبلاً از سیستم نشت کرده باشند، رطوبت جذب می‌کند و ریختن مجدد آنها در مخزن تاثیر منفی در عملکرد سیستم ایجاد می‌کند).

### بیش از اندازه لازم در مخزن روغن نریزید.

تنها از روغن ترمزهای استاندارد و برندهای مورد تأیید و بسته‌هایی که توسط شرکت ایساکو ارائه می‌گردد استفاده شود.



### اخطار

- روغن ترمز شدیداً سمی است و باید در ظرف سر بسته دور از دسترس کودکان نگاه داشته شود. در صورت خوردن روغن ترمز، سریعاً به پزشک مراجعه کنید.

- از تماس روغن ترمز با دست و چشم جلوگیری کنید. در صورت تماس با پوست، محل را فوراً با آب فراوان بشوئید و در صورت تماس با چشم، پس از شست و شو به پزشک مراجعه کنید.

- به دلیل احتمال آتش سوزی مراقب باشید روغن ترمز روی موتور گرم نریزد.



### هشدار

روغن ترمز سطوح رنگ شده را خراب می‌کند. روغن را ابتدا با یک تکه پارچه تمیز جمع کنید سپس محل را با آب و شامپوی مخصوص خودرو بشوئید.

در صورت تماس روغن هیدرولیک با پوست یا چشم، محل را فوراً با آب فراوان شست و شو دهید. به دلیل احتمال آتش سوزی سوزی مراقب باشید روغن هیدرولیک روی موتور گرم نریزد.

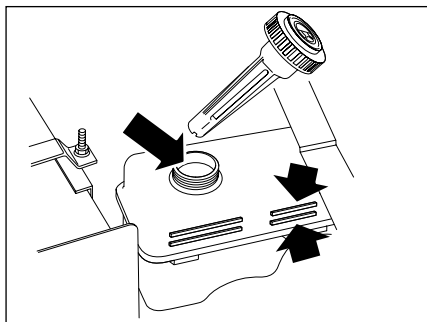

### فرمان هیدرولیک

اگر فرمان هیدرولیک به درستی عمل کند، نیازی به ریختن روغن اضافی در مخزن نخواهد بود و اگر هم لازم باشد مقدار آن بسیار اندک است. در صورت کاهش متوالی یا ناگهانی در سطح روغن، خودرو باید توسط نمایندگی مجاز مورد بررسی قرار گیرد. اگر سطح روغن پایین تر از علامت حداقل مشخص شده در مخزن باشد، مخزن را قبل از روشن کردن موتور پر کنید، در غیر این صورت، پمپ فرمان هیدرولیک آسیب خواهد دید. در صورت کاهش سطح روغن تا زیر علامت حداقل یا مشاهده افت سریع یا چشمگیر آن، تحت هیچ شرایطی از خودرو استفاده نکنید. با وجود این اگر مشخص شود افت روغن کند است می‌توانید خودرو را با ریختن روغن اضافی تا علامت حداکثر در مخزن، با طی مسافتی کوتاه برای عیب‌یابی به نزدیک‌ترین تعمیرگاه مجاز برسانید. سطح روغن را هفته‌ای یک بار بررسی کنید. موقع بررسی سطح روغن هیدرولیک، موتور خودرو باید خاموش و خنک باشد و چرخ‌های جلو در حالت مستقیم باشند.

### بررسی سطح روغن فرمان هیدرولیک

در مخزن را قبل از باز کردن به منظور جلوگیری از ورود خاک به مخزن تمیز کنید، درپوش را بردارید و با تکه‌ای پارچه تمیز و بدون پرز میله آن را پاک کنید. آن را دوباره جاگذاری و برای بررسی سطح روغن از مخزن خارج کنید. در صورت لزوم کمبود را با ریختن روغن تا زمانی که سطح روغن بین علامت حداکثر و حداقل قرار گیرد ادامه دهید.

### بیش از اندازه لازم در مخزن روغن نریزید!

برای اطلاع از مشخصات توصیه شده روغن به راهنمای نگهداری و خدمات گارانتی مراجعه کنید.



### اخطار

روغن فرمان هیدرولیک شدیداً سمی است و باید در ظرف دربسته و دور از دسترس کودکان قرار گیرد. چنانچه اتفاقاً از آن خوردید، سریعاً به پزشک مراجعه کنید.



### هشدار

روغن هیدرولیک سطوح رنگ شده را خراب می‌کند. روغن را ابتدا با یک تکه پارچه تمیز جمع کنید سپس محل را با آب و شامپوی مخصوص خودرو بشویید.

در صورت کم بودن ولتاژ باتری به نکات زیر توجه کنید:

- ۱- بازرسی شل بودن تسمه دینام و پوشیدگی آن که در این صورت جریان (آلتراتور) کم می‌شود.
- ۲- اشکال در وایرها، سیم جرقه باید محکم و قطر کابل آن مناسب باشد.
- ۳- دردمای ۱۸- سانتیگراد از استارت زدن بی مورد طولانی مدت خودداری شود.

### عیوب متداول باتری:

- کاهش الکترولیت که حدود ۵۰ درصد ایرادات را شامل می‌شود و ناشی از گرما و Over Charge (شارژ اضافی) است.\*\*
- روشن نگه داشتن چراغ‌ها که باعث دشارژ عمیق می‌شود.
- عدم تطابق سایز و مشخصات باتری جایگزین با باتری اولیه.
- شارژ کم یا شل بودن تسمه دینام.
- شل بودن کابل‌های سر باتری.
- استفاده از آب شهری به جای آب مقطر\*\*
- خوردگی (Corrosion)\*\*
- یخ زدگی (Freezing)

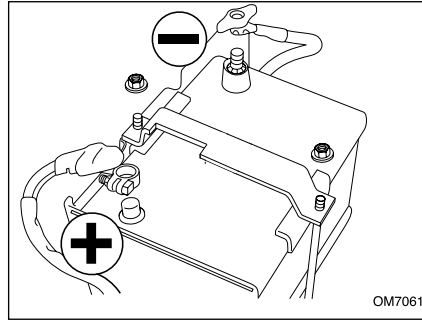

OM7061

### باتری MF & SEALED \*

خودروی شما به یک باتری بدون نیاز به مراقبت ویژه مجهز می‌باشد.



### اخطار

- جرقه یا آتش را به نزدیکی باتری نبرید، زیرا هیدروژن موجود در باتری قابل اشتعال می‌باشد.
- هرگز باتری‌های مستعمل را در خانه نگهداری نکنید. آنها را در اختیار سازمان‌هایی که مسئولیت جمع‌آوری و بازیافت این گونه باتری‌ها را دارند قرار دهید.
- در صورتیکه ولتاژ باتری کمتر از ۱۰/۵ ولت باشد باتری می‌بایست تعویض گردد.
- در صورتیکه ولتاژ باتری بین ۱۰/۵ تا ۱۲/۴ ولت باشد نیاز به شارژ مجدد دارد.
- در صورت خاموش بودن خودرو، جهت افزایش طول عمر باتری، از روشن نگاه داشتن وسایل برقی خودرو به مدت طولانی خودداری شود.

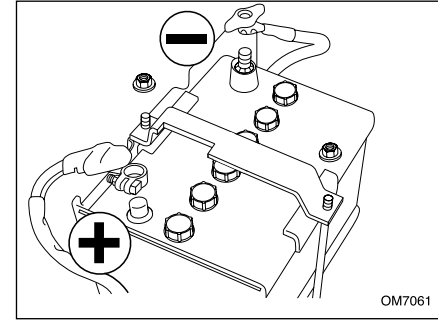

OM7061

### باتری LMF

خودروی شما مجهز به باتری LMF است که سطح آب باتری به کمک درهای موجود بر روی آن بایستی چک و کنترل شود و نیاز به حداقل تعمیر و نگهداری دارد.

### سرویس و نگهداری باتری

- بالای باتری را تمیز و خشک نگهدارید.
- قطب‌ها و اتصالات باتری را تمیز، محکم و پوشانده با گریس نگهدارید.
- در صورت ریخته شدن و نفوذ الکترولیت (آب و اسید)، محل مورد نظر را با محلول جوش شیرین و آب شستشو دهید.
- سطح الکترولیت در فصول گرم حداقل هر ۵۴ روز و در سایر فصول هر سه ماه یک بار بازدید و تنظیم گردد.

\* در صورت نصب در خودروی شما

\*\* در صورت نصب باتری LMF در خودروی شما

### تعویض باتری

همواره از باتری‌هایی استفاده کنید که نوع و مشخصات آنها مانند باتری اصلی خودرو باشند. انواع دیگر ممکن است اندازه‌ها یا قطب‌های متفاوت داشته باشند، اتصال آنها به سیستم برق خودرو با خطر آتش سوزی همراه است.



#### هشدار

- باتری را هنگامی که به خودرو متصل است شارژ نکنید. این کار ممکن است به سیستم برق خودرو خسارت جدی وارد آورد.

- بهتر است همراه در صورتیکه درهای باتری قابل باز شدن هستند، سطح آب و اسید باتری تا خط حداکثر روی دیواره باتری بررسی شود و در صورت کم بودن آب و اسید آب مقطر اضافه گردد.



#### اخطار

- باتری مشکوک به یخ زدگی را شارژ نکنید.  
- در زمان شارژ باتری، جرقه یا آتش را از آن دور کنید (باتری شارژ شده یا در حال شارژ، هیدروژن قابل اشتعال متصاعد می‌کند).  
- پس از شارژ باتری و قبل از اتصال آن به خودرو، یک ساعت صبر کنید تا گازهای قابل اشتعال آن خارج و خطر اشتعال کم شود.

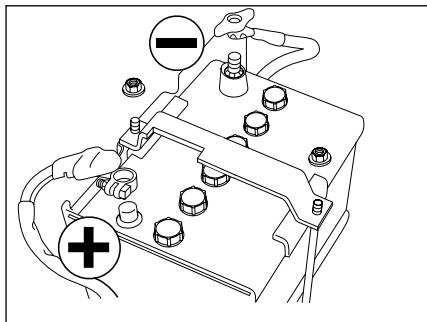

### جدا کردن باتری

قبل از قطع اتصالات باتری، دزدگیر را خاموش کنید و مطمئن شوید که سوئیچ بسته باشد. ابتدا کابل منفی (-) و سپس مثبت (+) را جدا کنید. برای اتصال مجدد، ابتدا کابل مثبت و سپس منفی را وصل کنید. نگذارید قطب‌های باتری با بخش‌های فلزی و بدنهٔ خودرو تماس پیدا کنند. برای برداشتن باتری، ابتدا مهره‌های بست باتری را باز کنید و سپس بست‌ها را بردارید. برای جاگذاری مجدد، ابتدا باتری و بست آن را دقیقاً در محل خود قرار دهید (قطب‌های آن، رو به موتور باشد) و سپس مهره‌های بست را آنقدر محکم کنید که باتری تکان نخورد، اما بیش از حد سفت نشود.



### اخطار

اسید موجود در باتری خورنده و سمی است، در صورت نشأت آن به موارد زیر توجه کنید:  
- در صورت ریختن آن روی لباس یا پوست، بلافاصله لباس آلوده را درآورید و پوست ناحیهٔ تماس را با آب فراوان بشویید و به پزشک مراجعه کنید.  
- در صورت تماس با چشم بلافاصله چشم را حداقل به مدت ۱۵ دقیقه با آب تمیز بشویید و سرعت به پزشک مراجعه کنید.  
- اگر فوراً اقدامات پزشکی لازم انجام نگیرد، نوشیدن اسید باتری می‌تواند کشنده باشد.  
- باتری در حال شارژ گاز هیدروژن قابل انفجار متصاعد می‌کند، جرقه و آتش را از محفظهٔ موتور دور نگه دارید.  
- حین کار در محفظهٔ موتور و به منظور امنیت خود، دستبند و کلیهٔ زیورآلات را از خود جدا کنید. هرگز نگذارید قطب‌های باتری با ابزار و قسمت‌های فلزی خودرو تماس یابند.



### هشدار

چنانچه خودرو بمدت بیش از ۶ روز بلا استفاده باشد، می‌باید حداقل یک بار روشن شده و بمدت یک ساعت روشن بماند.



#### هشدار

هرگز از مخلوط ضد یخ و آب برای مخزن شیشه شوی استفاده نکنید. این کار به رنگ خودرو آسیب می‌رساند.

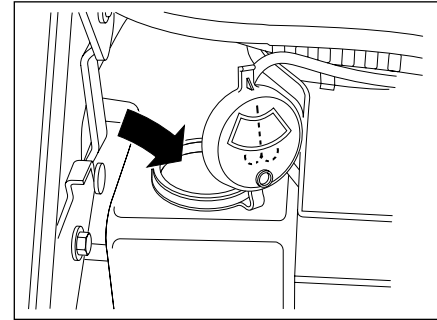

#### هشدار

- در بعضی از سیستم‌های شست و شو با جریان آب پرفشار، آب به آب‌بندهای در و پنجره نفوذ می‌کند و باعث خرابی قفل‌ها می‌شود. جریان آب پرفشار را مستقیماً به قسمت‌های حساس نگیرید.  
- هنگام یخبندان، اطمینان حاصل نمایید که تیغه‌های برف پاک‌کن یخ زده باشند تا بتوانند حرکت کنند (امکان داغ شدن و سوختن موتور برف پاک‌کن).

- وضعیت این تیغه‌ها را چک نمایید. هنگامی که کارایی آنها پایین می‌آید، باید آنها را تعویض نمود. (تقریباً هر سال)

#### پر کردن مخزن شیشه شوی

هفته‌ای یکبار سطح آب مخزن شیشه‌شوی را بررسی کنید. برای اطمینان از تمیز شستن شیشه و جلوگیری از یخ‌زدگی، مخزن را با مخلوط آب و یک شوینده مناسب پر کنید. مقادیر توصیه شده از آب و شوینده را در ظرفی جدا مخلوط و مخزن را با آن پر کنید. همیشه از دستورات مندرج بر روی ظرف مایع شوینده پیروی کنید.

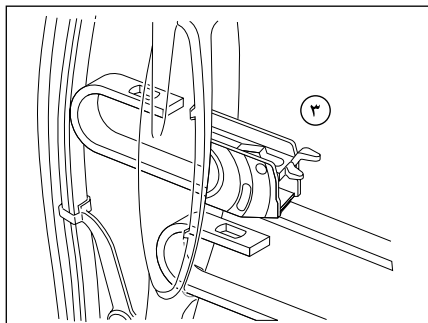

۳- تیغه برف پاک‌کن را به داخل بفشارید تا از گیره بازویی جدا شود، سپس تیغه را بیرون بکشید.

### جا زدن تیغه برف پاک‌کن

تیغه‌های برف پاک‌کن را تک‌تک تعویض کنید تا بتوانید از دیگری به عنوان الگوی سوار کردن مجدد استفاده کنید. گریس، چسب‌های سیلیکون و مشتقات نفتی به کیفیت کاری تیغه برف پاک‌کن آسیب می‌رسانند. تیغه‌های برف پاک‌کن را با محلول آب گرم و صابون بشویید و مرتباً آنها را بازدید کنید.

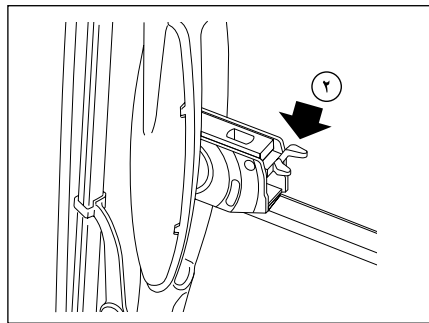

بازوی برف پاک‌کن را بلند کنید، تیغه آن را به گونه‌ای بچرخانید که زاویه مفصل تیغه با بازو ۹۰ درجه شود.

۲- ضامن را به پایین بفشارید.

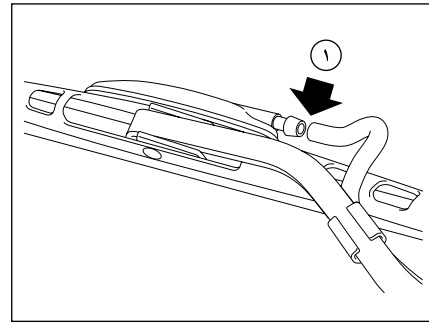

### درآوردن تیغه‌های برف پاک‌کن

۱- لوله شیشه‌شوی را از پاشنده جدا کنید.\*  
ممکن است پاشنده از نوع ثابت روی در موتور باشد.

\* در صورت نصب در خودروی شما

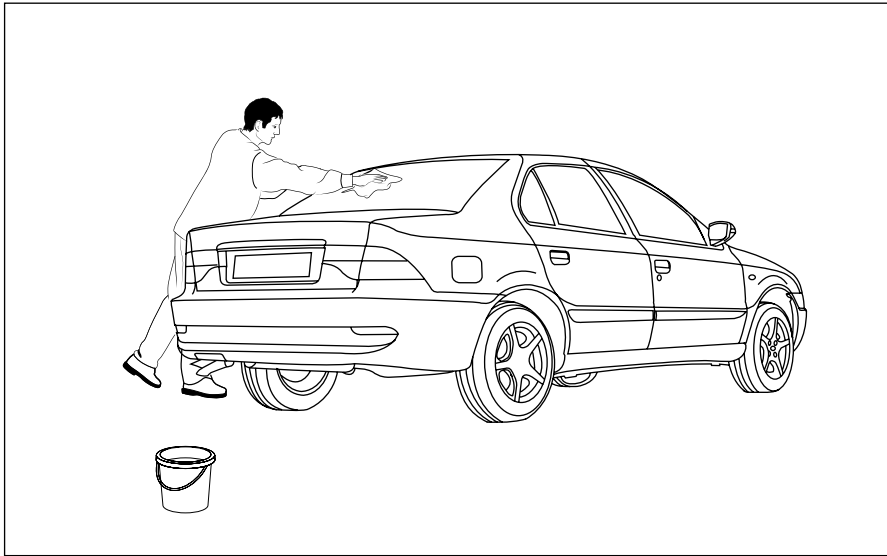

### هشدار

در بعضی از سیستم‌های شست و شو با جریان آب پر فشار، آب به آب بندی‌های در و پنجره نفوذ می‌کند و باعث خرابی قفل‌ها می‌شود. جریان آب پر فشار را مستقیماً به قسمت‌های حساس نگیرید.

### برای شست و شوی سطوح خارجی از مواد زیر استفاده کنید.

- شامپوی خودرو
- واکس براق کننده
- پاک کننده لکه قیر
- مایع شیشه پاک کن
- محافظ لاستیک‌های آب بندی
- پاک کننده رینگ و رینگ آلومینیومی

### تمیز کردن سطح خارجی خودرو

برای حفظ جلای رنگ بدنه خودرو لطفاً به نکات زیر توجه کنید:

- از آب داغ برای شستن خودرو استفاده نکنید.
- برای تمیز کردن گرد و خاک از روی بدنه‌های با رنگ متالیک، جهت جلوگیری از ایجاد خش و خراش از پارچه‌های نخی مرطوب استفاده گردد.
- از پودر رختشویی یا مایع ظرفشویی برای شستن خودرو استفاده نکنید.
- در هوای گرم، خودرو را زیر تابش مستقیم آفتاب نشویید.
- هنگامی که برای شستن از شلنگ استفاده می‌کنید، آب را مستقیماً به لاستیک‌های آب بندی پنجره‌ها، درها و همچنین اجزای ترمز نپاشید.
- از قرار دادن و خشک کردن زیرپایی روی بدنه خودرو خودداری نمایید.
- استمرار در عمل خشک کردن زیرپایی روی بدنه خودرو در مدت زمان طولانی، منجر به تغییر رنگ بدنه خودرو خواهد گردید.

اگر خودرو خیلی کثیف باشد، قبل از شستن، ابتدا از شلنگ آب برای زدودن گرد و خاک روی بدنه استفاده کنید. سپس خودرو را با آب سرد یا ولرم به همراه شامپوی مرغوب بشویید. برای اطمینان از پاک شدن ذرات خاک از روی بدنه از آب فراوان برای شست و شو استفاده کنید. پس از شست و شو، خودرو را با آب تمیز آب‌کشی و با یک تکه جیر خشک کنید.

### تمیز کردن زیر خودرو

هر چند وقت یکبار بویژه در زمستان، گل و لای چسبیده به قسمت‌های زیرین خودرو مثلاً محفظه چرخ‌ها و درزهای شاسی که بسادگی گل و لای در آنجا جمع می‌شوند را با آب بشویید.



### نگهداری تجهیزات خودرو

قبل از نظافت، داخل اتاق خودرو را گردگیری کنید.

#### قسمت‌های پلاستیکی:

ابتدا این قسمت‌ها را با شوینده‌های رقیق تمیز کنید، سپس محل را با پارچهٔ نم‌دار پاک کنید. جلو داشبورد را برق نیندازید، این محل باید غیر براق باشد تا انعکاس آن در شیشه جلو مانع دید نشود.

#### موکت کف:

از شوینده‌های خانگی رقیق شده مانند شامپو فرش، استفاده کنید و برای جلوگیری از تغییر رنگ، آنها را در سایه خشک نمایید.



#### هشدار

##### - نصب تجهیزات اضافی

برای اطمینان از عملکرد صحیح خودرو و برای اجتناب از پایین آمدن سطح ایمنی خودرو، به شما توصیه می‌کنیم از تجهیزات مورد تأیید سازنده که با خودرو مطابقت داشته و مورد تأیید گارانتی آن نیز می‌باشد، استفاده نمایید.

##### - تجهیزات الکتریکی و الکترونیکی

هرگونه دستکاری بر روی مدار الکتریکی خودرو می‌بایست فقط توسط نمایندگی‌های مجاز صورت پذیرد چرا که یک اتصال غلط می‌تواند منجر به خرابی کلی اتصالات الکتریکی یا وسایلی که به آن وصل هستند شود، هنگام نصب تجهیزات بعدی الکتریکی اطمینان حاصل نمایید که وسیلهٔ نصب شده به وسیلهٔ فیوز محافظت شده است. از محل قرارگیری فیوز و شدت جریان حداکثر آن آگاه باشید.

\* در صورت نصب در خودروی شما

### پاک کردن لکه‌های قیر

از الکل سفید برای زدودن لکه‌های قیر و چربی چسبیده به رنگ استفاده کنید. سپس محل را بلافاصله با آب و صابون بشویید تا بقایای الکل پاک شود.

### حفاظت از بدنه خودرو

پس از شست و شو، رنگ خودرو را بررسی کنید. قسمت‌هایی از رنگ بدنه را که کنده شده یا خراشیده شده است، با نوک قلم رنگ کنید. چنانچه سطح بدنه لخت شده باشد، ابتدا بر روی منطقه آسیب دیده، رنگ آستری سپس رنگ اصلی بزنید و با لاک و قلم سطح آن را پرداخت کنید. این کار باید پس از شست و شوی خودرو و قبل از واکس زدن و پولیش کردن انجام گیرد. تعمیر خسارات وسیع رنگ بدنه لزوماً باید با توجه به توصیه‌های کارخانه سازنده صورت پذیرد. در غیر این صورت اعتبار گارانتی خودرو لغو می‌شود. برای اطمینان با نمایندگی مجاز ایران خودرو تماس بگیرید.

### پولیش کردن رنگ بدنه

گاهی اوقات از پولیش مرغوب حاوی مواد زیر برای پرداخت رنگ استفاده کنید:

- ذرات ساینده نرم برای برداشتن لکه‌های سطحی بدون آسیب رساندن به رنگ

- مواد پرکننده برای برطرف کردن یا ترمیم خراش‌های روی بدنه

- واکس برای ایجاد پوشش حفاظتی بین رنگ و مواد خارجی

### تیغۀ برف پاک‌کن

تیغه‌ها را در آب گرم و صابون بشویید. از الکل سفید و یا پاک‌کننده‌های بنزینی استفاده نکنید.

### شیشه‌ها و آینه‌ها

مرتباً شیشه‌ها را از داخل و خارج با مایع شیشه پاک‌کن مرغوب تمیز کنید.

**شیشه جلو:** شیشه جلو را بخصوص بعد از شست و شو و پولیش بدنه و نیز قبل از نصب تیغۀ برف پاک‌کن‌های جدید با مایع شیشه پاک‌کن بشویید.

**شیشه عقب:** سمت داخلی شیشه را توسط پارچه نرم و با حرکت چپ و راست تمیز کنید تا خسارتی به گرمکن‌های شیشه وارد نشود. شیشه را با مواد شوینده‌ساینده پاک نکنید، این کار به گرمکن‌های شیشه عقب صدمه می‌زند.

**آینه‌ها:** آینه‌ها را با آب و صابون بشویید. برای زدودن یخ از سطح آینه‌ها، از کاردک‌های پلاستیکی استفاده کنید.

**توجه:** هرگز از مواد پاک‌کننده ساینده یا کاردک‌های فلزی استفاده نکنید.

### مجموعه‌های داخلی خودرو

**صندلی‌ها:** جهت پاک کردن آلودگی از سطح صندلی‌ها از مواد پاک‌کننده استاندارد استفاده نمایید.

**داشبورد:** جهت مراقبت از داشبورد نیازی به استفاده از روکش نمی‌باشد زیرا در مقابل نور خورشید، گرما و سرما مقاوم است.

برای پاک نمودن اثر چربی و سایر آلودگی‌ها داشبورد فقط از مواد پاک‌کننده استاندارد استفاده کنید.

- ۸- ویژگی شوینده مناسب برای شستشوی خودرو:  
قدرت قلبیایی ضعیفی داشته باشد (PH=۷-۹)  
- از روان کنندگی خوب برای حفاظت لایه شفاف از خط و خش و اثرات مارپیچی برخوردار باشد. ترجیحاً از شوینده‌های مایع استفاده گردد.  
- عاری از موادی باشد که پس از خشک شدن روی خودرو اثر می‌گذارند.  
- حاوی عوامل برق‌کننده برای حفظ براقیت و خشک شدن سریع باشد.
  - ۹- در مورد خودروهایی با رنگ متالیک و دو پوشش‌ه استفاده از کارواش‌های اتوماتیک که از برس‌های دوار جهت شستشو استفاده می‌نمایند، چندان توصیه نمی‌شود.  
۱۰- در صورت مشاهده هرگونه لکه‌ای مانند فاصله پرندگان، شیرۀ درختان و... به دلیل نفوذ آن در رنگ بدنه، توصیه می‌گردد بلافاصله نسبت به شستشو و رفع لکه از سطح رنگ اقدام لازم صورت گیرد.
  - ۱۱- در صورت نشت آب به صندوق عقب و قسمت‌های داخلی خودرو، آن را حتماً خشک کنید.
  - ۱۲- در صورت استفاده از نازل‌های با فشار بالا، از اسپری مستقیم آب به دوربین، سنسورها و مناطق اطراف آنها و نیز نوار آب‌بندی خودداری کنید.\*
- فشار بالای آب می‌تواند باعث خرابی مجموعه‌ها یا نوارهای آب‌بندی گردد.

شستشو می‌بایست از یک پارچه نرم و تمیز آغشته به مخلوط آب و صابون ملایم استفاده گردد. لازم به ذکر است که سطوح رینگ‌ها مانند سطوح رنگ شده بدنه خودرو حساس بوده و توصیه می‌گردد، از مواد شیمیایی قوی، شیمیایی و اسیدی و همچنین مواد فرسایشی و خورنده سطوح مانند مواد جلا دهنده کرومی استفاده نشود. مواد جلا دهنده کرومی صرفاً جهت جلا دهی صفحات فلزی کرومی روی رینگ‌های آلومینیومی استفاده گردد.

۷- هنگام شست و شوی با آب پرفشار دقت بیشتری مبذول دارید (فشار و دمای آب رعایت شود). نازل آب حداقل ۳۰ سانتیمتر از بدنه خودرو فاصله داشته باشد. همچنین برای شستشوی سپرهای رنگ شده، قسمت‌های آسیب‌دیده و چراغ‌ها، از روش فوق استفاده نشود و برای تمیز کردن این نواحی از دست استفاده کنید. همچنین نازل مدت زمان زیادی بر روی یک سطح نگه داشته نشود و هنگام شست و شوی با آب پرفشار در نواحی درزهای بین درها و اطراف شیشه‌ها احتیاط بیشتری به عمل آید. از اسپری آب توسط نازل به صورت مستقیم بر روی قفل‌ها جلوگیری به عمل آورید.

### توصیه‌های کیفی در فرایند شستشوی خودرو

- ۱- توصیه می‌شود شستشوی خودرو در وضعیت عادی هوا هفته‌ای یکبار صورت پذیرد.
- ۲- حتی المقدور شستشوی خودرو می‌بایست در سایه انجام شود.
- ۳- توجه داشته باشید که شستشوی را حداقل بعد از نیم ساعت از اتمام کارکرد خودرو شروع کنید.
- ۴- هنگام شستشوی/ خشک کردن خودرو استفاده از لباس‌ها یا وسایل تیز و برنده و زبر که منجر به صدمه به رنگ خودرو می‌شوند مجاز نیست. استفاده از دستکش پلاستیکی در حین شستشو توصیه می‌گردد. ضمناً جهت محافظت از بدنه خودرو هنگام شستشو، از آب ولرم یا سرد استفاده گردد. آب داغ اکیداً استفاده نشود. همچنین توصیه می‌گردد از واکس‌ها و مواد جلا دهنده که ساینده و فرسایشی نیست استفاده گردد.
- ۵- در حین شستشو/ خشک کردن خودرو نمی‌بایست روی رکاب اتومبیل ایستاد یا روی سقف و بدنه خودرو فشار وارد کرد. همچنین توصیه می‌گردد جهت پاک کردن، برق انداختن و جلوگیری از خط و خش روی بدنه خودرو از دستمال چرمی یا کتان استفاده گردد.
- ۶- به دلیل این که غبارهای ترمز بسیار خورنده‌اند، برای شستشوی خودرو ابتدا چرخ‌ها شسته شده و با تعویض دستمال و ظرف آب، بقیه قسمت‌های خودرو از بالا به پایین شستشو گردد. همچنین در صورت استفاده از رینگ‌های آلومینیومی و صفحات فلزی کرومی، جهت

\* در صورت نصب در خودروی شما

## نگهداری از چرم طبیعی خودرو\*

چرم طبیعی نیاز به مراقبت دارد تا زیبایی و دوام خود را حفظ کند. هرگونه لک اعم از لک حاصل از مواد غذایی، الکل یا مایعات را با پارچه جاذب از روی چرم بردارید. در صورت ریختن آب روی چرم از سشوار یا برس برای خشک کردن چرم استفاده نکنید، فقط اجازه دهید به آرامی خشک شود. هرگز از پاک کننده‌های ظروف، حلال‌ها و صابون یا پولیش و پاک کننده‌های سایشی روی چرم استفاده نکنید. فقط از پاک کننده‌های مخصوص چرم استفاده کنید. این پاک کننده‌ها تمام لک‌ها و چربی‌ها را کاملاً پاک می‌کنند بدون آنکه از خود اثری باقی بگذارند. برای اطمینان از عدم تأثیر نامطلوب شوینده بر رنگ و ظاهر چرم ابتدا روی بخش‌های که در معرض دید نیستند آزمایش کنید.

لازم است سطح چرم را هر چند ماه یکبار تمیز کنید. ابتدا چرم را گردگیری کنید، سپس برای تمیز کردن و محافظت کردن از سطح چرم از پاک کننده‌ها و محافظت کننده‌های چرم به صورت دورانی استفاده کنید.

استشمام بوی چرم در چند ماه اول طبیعی می‌باشد. در صورت امکان در زمان توقف اتومبیل در پارکینگ، یکی از شیشه‌های اتومبیل کمی پایین باشد. حتی الامکان از تابش مستقیم نور خورشید به مدت طولانی بر سطح چرم جلوگیری شود.

از کشیدن هر نوع واکس بر سطح چرم خودداری نمایید زیرا باعث جذب گرد و غبار بر سطح چرم خواهد شد. روکش چرمی را می‌توان با یک پارچه نمناک تمیز کرد. چنانچه آلودگی سطح چرم زیاد باشد می‌توانید با استفاده از کف ایجاد شده از محلول شامپو و با استفاده از یک پارچه نخی سطح چرم را تمیز و سپس خشک نمایید. در صورت ایجاد سائیدگی یا رنگ رفتگی در اثر گذشت زمان، جهت اصلاح مجدد آن به مراکز مجاز ایران خودرو مراجعه نمایید.

**نگهداری از پارچه مصرفی در تزئینات داخلی خودرو\***  
این نوع پارچه همانند انواع دیگر، نیاز به مراقبت دارد تا زیبایی و دوام خود را حفظ کند. بدین منظور هرگونه لک، اعم از لک حاصل از مواد غذایی، الکل یا مایعات را با ابر و شامپو فرش، از روی پارچه پاک کنید. هرگز از پاک کننده‌های ظروف، حلال‌ها و صابون یا پولیش و به خصوص پاک کننده‌های سایشی، روی پارچه استفاده نکنید.

**هشدار**

هرگونه لک را فقط با شامپو فرش و اسفنج از روی پارچه پاک کنید.

\* در صورت نصب در خودروی شما

---

# فوریت‌های فنی

۱۴۸-۱۵۱	.....	تعویض چرخ‌ها
۱۵۲-۱۵۳	.....	حمل خودرو
۱۵۴-۱۵۶	.....	سرویس و نگهداری باتری
۱۵۷-۱۶۴	.....	فیوزها
۱۶۵-۱۷۳	.....	تعویض لامپ‌ها

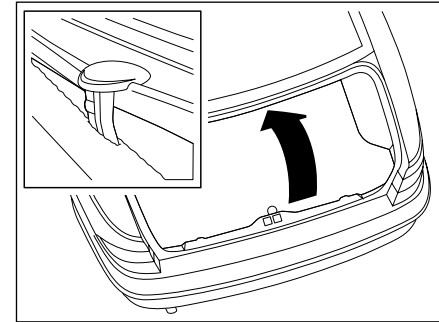
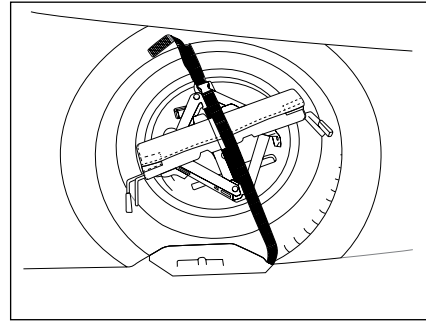
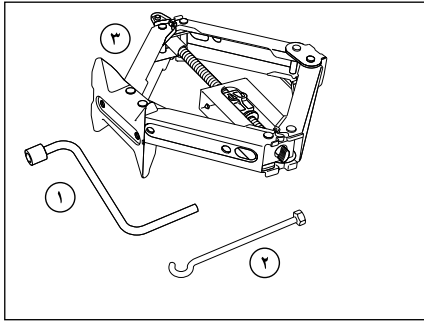

### چرخ زاپاس و ابزارهای آن

موکت کف صندوق عقب را بالا کشیدن دستگیره تعبیه شده بلند کنید. دستگیره را روی لبه صندوق عقب، زیر شیشه عقب قلاب کنید.



### اخطار

- جک برای تعویض چرخ‌ها به کار می‌رود. در هیچ شرایطی نباید از آن برای عملیات دیگری از قبیل تعمیرات و یا دسترسی به زیر خودرو استفاده نمود.  
- اگر از عمر چرخ زاپاس زمان زیادی گذشته است، آنرا برای بازرسی به یکی از نمایندگی‌های مجاز نشان دهید تا از وضعیت مناسب آن برای استفاده بدون خطر اطمینان حاصل نمایید.

### چرخ زاپاس

تسمه نگهدارنده چرخ زاپاس را باز کنید و مثلث خطر، جای ابزار و ابزارها را بردارید. زاپاس را خارج کنید.

### مثلث خطر

هنگام توقف خودرو به علت خرابی یا تعویض چرخ‌ها، مثلث خطر باید در کنار جاده به فاصله ۵۰ تا ۱۰۰ متری عقب خودرو قرار گیرد. چنانچه مانعی مانند برجستگی تپه باعث عدم دید کافی رانندگان عقبی باشد فاصله ذکر شده را افزایش دهید.

### ابزار

- ۱- آچار چرخ
- ۲- آچار جک
- ۳- جک

جای ابزار از فرو رفتن موکت کف صندوق عقب جلوگیری می‌کند. برای جلوگیری از تکان خوردن ابزارها و چرخ زاپاس، تسمه نگهدارنده را محکم ببندید. برای برخی مدل‌ها ابزارهای دیگری برای تعمیرات عمومی خودرو در جای مخصوص روی چرخ زاپاس تعبیه شده است.

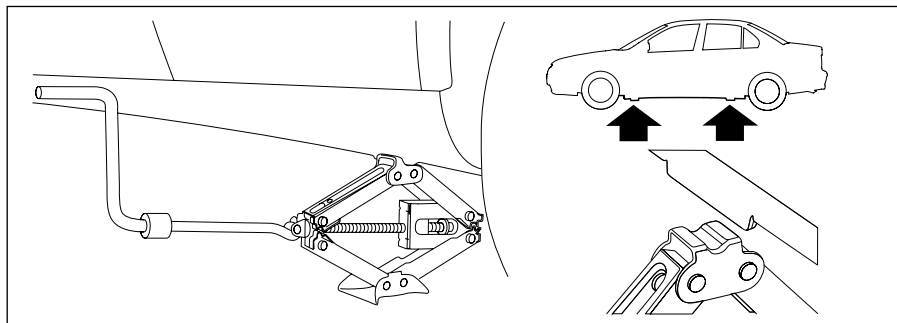

### اخطار

همواره مکان امنی را که دور از مسیر تردد اصلی است برای تعویض چرخ انتخاب کنید. سرنشینان را از خودرو خارج و به محل امنی دورتر از خودرو راهنمایی کنید. هرگز وقتی تنها تکیه‌گاه خودرو جک است، زیر آن کار نکنید. جک فقط برای تعویض چرخ است.

### محل جک در زیر خودرو

جک را در یکی از ۴ نقطه نشان داده شده، نزدیک چرخ می‌خواهید تعویض کنید، قرار دهید. مطمئن شوید که جک در سطح هموار و افقی قرار دارد. هرگز با وجود سرنشین در داخل خودرو از جک استفاده نکنید. مطمئن شوید چرخ‌های جلو کاملاً مستقیم هستند. ترمز دستی را بکشید و خودرو را در دنده ۱ قرار دهید.

### جک زدن زیر خودرو

- ۱- چهار مهرهٔ چرخ را توسط آچار چرخ شل کنید.
- ۲- آچار چرخ را به آچار جک متصل کرده و قلاب انتهایی آن را در حلقهٔ جک قرار دهید و با چرخاندن آن در جهت عقربه‌های ساعت جک را بالا ببرید.
- ۳- خودرو را تا جدا شدن چرخ از زمین بالا ببرید.
- ۴- مهره‌های چرخ را باز و چرخ را خارج کنید.



### اخطار

هرگز وقتی تنها تکیه‌گاه خودرو جک است، زیر آن کار نکنید. جک فقط برای تعویض چرخ است.

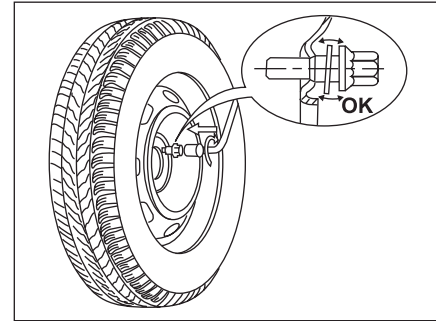

### جاذدن چرخ زاپاس\*

خودرو شما مجهز به چرخ زاپاس فولادی است. موقع جازدن آن طبیعی است که ملاحظه نمائید که واشر پیچ با زه تماس پیدا نمی‌کند. چرخ زاپاس با شکل مخروط هر پیچ محکم می‌شود.

### در آوردن رینگ اسپرت آلومینیومی

مراحل تعویض رینگ اسپرت آلومینیومی کاملاً شبیه به رینگ آهنی می‌باشد، فقط مرحله در آوردن قالباق حذف می‌شود.

### توجه:

وقتی پیچ‌های واشردار روی رینگ فولادی زاپاس گشتاور (ترک) می‌شوند، واشرها آزاد باقی می‌مانند و مشکلی از این بابت وجود ندارد.

\* در صورت نصب در خودروی شما

### هشدار

- فشار کم باعث پیدایش فرسودگی پیش از موعد و گرم شدن غیر طبیعی لاستیک‌ها می‌گردد و همچنین پیامدهای بسیاری در زمینه ایمنی در پی خواهد داشت:  
- عملکرد بد در جاده

- خطر ترکیدن و یا از بین رفتن آج لاستیک  
- فشار باد چرخ‌ها به وزن و سرعت خودرو بستگی دارد: فشار را مطابق شرایط استفاده تنظیم کنید.  
- توجه داشته باشید که از بین رفتن یا درست بسته نشدن درپوش سوپاپ باد چرخ می‌تواند باعث کم شدن فشار باد آن شود. همیشه از درپوش سوپاپ مشابه درپوش اولیه استفاده کنید و آنرا کاملاً ببندید.

### توجه:

در خودروهای مجهز به رینگ‌های آلومینیومی:  
- چرخ پنجم به عنوان چرخ موقت در خودرو (تعویض در مواقع اضطراری و پنچر شدن)، تعریف شده است. لذا عدم تطابق شرکت سازنده تیر و گل تایر چرخ زاپاس با سایر تایرهای رینگ آلومینیومی بلامانع می‌باشد.

### اخطار

همیشه بلافاصله پس از تعویض چرخ، فشار باد را بررسی کنید و از محکم بودن مهره های چرخ مطمئن شوید.

- در صورت پنچری، چرخ را در اسرع وقت تعویض نمایید. چرخ‌ی که پنچر شده باشد حتماً باید مورد بازبینی (و در صورت امکان تعمیر) یک متخصص قرار گیرد.  
- خودروی خود را بر روی زمین مسطح که لغزنده نبوده (مثال: از توقف بر روی سرامیک اجتناب کنید...) و مقاوم باشد پارک کرده (در صورت لزوم از یک حائل زیر کفشک جک استفاده کنید)، و فلاشر را نیز روشن نمایید. ترمز دستی را بکشید و دنده را از حالت خلاص خارج کنید. تمام سرنشینان را از خودرو پیاده کرده و به محلی دور از تردد خودروها، راهنمایی نمایید.



و مرتباً آج و دیواره های جانبی آن را برای یافتن خرابی (بویژه بریدگی و برآمدگی) بازدید کنید.

### پنچری

لاستیک پنچر شده باید از زیر خودرو باز و قبل از پنچرگیری به دقت بررسی شود. برای جلوگیری از آسیب‌های احتمالی بیشتر به لاستیک، ترمیم آن باید توسط فرد متخصص انجام شود. تعمیرات تنها باید توسط افراد متخصص که مسئولیت کامل کیفیت تعمیر را به عهده می‌گیرند، انجام شود.

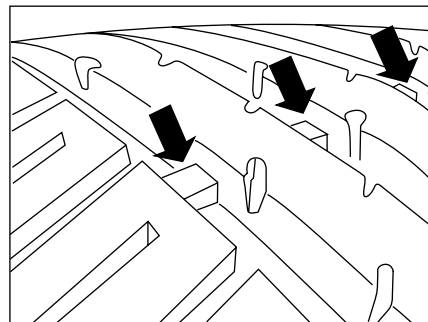
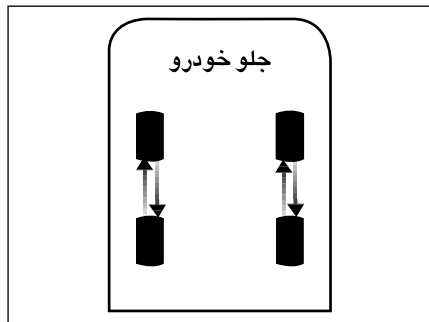

### سایز تایر:

سایز تایر خودروی شما بر روی دیواره آن به صورت عبارتی شبیه عبارت زیر حک شده است. R15 ۱۸۵/۶۵ که ۱۸۵ عرض تایر به میلیمتر، ۶۵ نسبت ارتفاع به عرض تایر، R معرف ساختار رادیال و ۱۵ قطر رینگ می‌باشد.

### چرخش تایرها در خودرو:

در خودروهای دیفرانسیل جلو، سایش تایرهای جلو به علت نیروهای ترمزی، رانشی و نیروهای فرمان بیشتر از تایرهای عقب است. لذا به منظور سایش یکنواخت تایرها توصیه می‌گردد که مطابق طرح زیر بعد از هر ۱۰۰۰۰ کیلومتر جایجا شوند.

### مراقبت از لاستیک‌ها

همواره با توجه به شرایط لاستیک خودرو رانندگی کنید

### نشانه‌گر ساییدگی تایر

تایرهایی که روی خودرو سوار شده‌اند دارای نشانه‌گرهایی هستند که در چندین نقطه روی محیط تایر بین آج‌ها قرار گرفته‌اند. هنگامی که تایرها تا اندازه‌ای ساییده می‌شوند که ۱٫۶ میلیمتر از آج باقی می‌ماند، نشانه‌گرها نمایان می‌شوند و در این زمان تایرها باید تعویض شوند.

### فشار باد تایرها:

باد تایرها حداقل هم‌راه یکبار، زمانی که تایرها خنک هستند باید چک شود. کم بودن باد تایر ایجاد حرارت کرده و عمر تایر را کاهش می‌دهد. باد زیاد نیز موجب اثرات منفی روی راحتی و سواری خودرو می‌شود.



### اخطار

- تایرهای معیوب خطرناکند! از رانندگی با تایرهای معیوب، ساییده، صاف و یا تایرهایی که بیش از حد باد شده باشند، خودداری کنید.
- همواره از تایرهای با طرح رادیال هم نوع و هم جنس برای چرخ‌های جلو و عقب خودرو استفاده کنید. از تایرهای با طرح ضربدری استفاده نکنید.
- رینگ‌های خودروی شما تیوب خور نیستند. از تایرهای تیوب دار استفاده نکنید.
- هرگز با تایرهای ساییده شده، پاره، فرسوده و تایرهایی که باد آنها تنظیم نیست، رانندگی نکنید.
- تایرهای کم باد سرعت ساییده می‌شوند و باعث افزایش مصرف سوخت و کاهش فرمانپذیری می‌شوند.

### بکسل کردن خودرو

#### بکسل شدن خودروهای دنده‌ای

دنده را خلاص و فلاشر را روشن کنید.

با احتیاط رانندگی کرده و هرگز از حد سرعت مجاز ۵۰ km/h برای خودروی بکسل شده تجاوز نکنید.

با ترمزهای نرم سعی کنید طناب بکسل را همواره کشیده نگهدارید. این کار باعث جلوگیری از ضربه به طناب و پاره شدن آن می‌شود.

- برای حمل خودرو از افراد با تجربه کمک بگیرید.

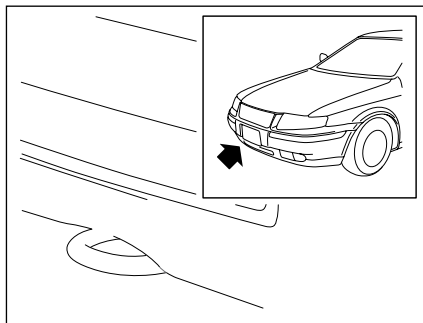

#### حلقه جلویی بکسل خودرو

از این حلقه که در زیر سپر جلوی خودرو قرار گرفته است تنها برای بکسل شدن خودرو بر روی چهار چرخ استفاده کنید.



#### اخطار

- به شما پیشنهاد می‌کنیم از یک میله محکم و ثابت جهت بکسل کردن استفاده نمایید. در صورت استفاده از طناب و یا کابل (هنگامی که قانون آنرا اجازه می‌دهد)، باید خودروی بکسل شده قابل ترمزگیری باشد (امکان روشن شدن موتور آن باشد).
- برای ممانعت از آسیب رسیده به خودرو، باید از ترمز کردن شدید و همچنین شتاب گرفتن ناگهانی اجتناب نمود.
- در هر صورت توصیه می‌شود که سرعت از ۲۵ کیلومتر در ساعت بالاتر نرود.

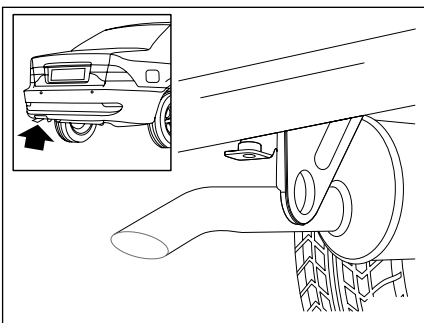

#### حلقه عقبی بکسل خودرو

حلقه عقبی بکسل تنها باید برای بکسل کردن خودروی هم وزن یا سبکتر استفاده شود. از این حلقه‌ها برای بکسل کردن خودرو در حالت معلق (بر روی دو چرخ) استفاده نکنید.



#### هشدار

- از خارج کردن سوئیچ استارت و یا بستن آن در زمان بکسل کردن خودرو بر روی چهار چرخ خودداری کنید، چرا که باعث قفل شدن فرمان می‌شود. توصیه می‌شود سوئیچ را در موقعیت A قرار دهید.



#### اخطار

- خودرو بکسل کننده همواره باید سنگین تر از خودروی بکسل شونده باشد.
- خودروی بکسل شونده نباید دارای سرنشین باشد.
- به خاطر داشته باشید زمانی که موتور خاموش باشد، بوستر ترمز کار نمی‌کند و برای ترمز کردن لازم است نیروی بیشتری به پدال وارد شود.
- در زمان خاموش بودن موتور، سیستم فرمان هیدرولیک و ترمز عمل نخواهد کرد.
- نباید خودرویی را که امکان حرکت و رانندگی ندارد، بکسل نمود.

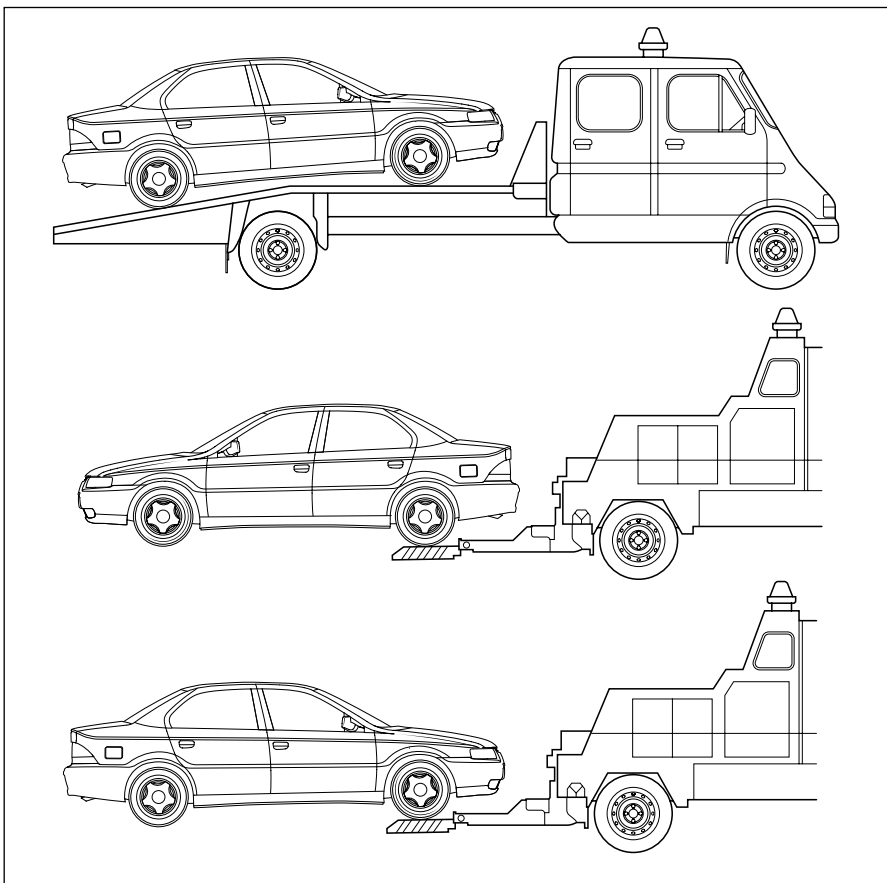

### حمل با کامیونت

حمل با کامیونت روشی است که برای جلوگیری از هر گونه تصادف و آسیب توصیه می‌شود.

### بکسل از عقب

در صورت امکان از بکسل کردن **معلق** خودرو بر روی چرخ‌های جلو خودداری کنید. اگر مجبور به چنین کاری هستید، تنها در مسافت‌های کوتاه و با حداقل سرعت خودرو را بکسل کنید. فرمان باید در حالی که چرخ‌ها در موقعیت کاملاً مستقیم قرار گرفته‌اند، قفل شود. به این منظور علاوه بر سیستم قفل فرمان از گیره یا بست‌های نگهدارنده مناسب استفاده کنید.

### بکسل از جلو

فرمان باید در حالی که چرخ‌ها در موقعیت کاملاً مستقیم قرار گرفته‌اند قفل شود. علاوه بر قفل فرمان از گیره یا بست‌های نگهدارنده استفاده کنید.



### هشدار

هنگامی که خودرو از جلو بکسل می‌شود و بر روی چرخ‌های عقب حرکت می‌کند، از خلاص بودن ترمز دستی که روی چرخ‌های عقب عمل می‌کند، مطمئن شوید.

## سرویس و نگهداری باتری

الف) بدنه باتری را همواره تمیز نگهداری نمایید.

ب) جهت جلوگیری از سولفاته شدن قطب‌ها، آنها را با وازلین صنعتی یا گریس آغشته نمایید.

ج) سطح الکترولیت در فصول گرم حداقل هر ۴۵ روز و در سایر فصول هر سه ماه یک بار بازدید و تنظیم گردد و در صورت کاهش سطح، افت حاصل را فقط با افزودن آب مقطر جبران نمایید. دقت شود که در این حالت افزودن سایر مایعات نظیر آب صنعتی، اسیدسولفوریک و... به باتری، آسیب‌های جبران‌ناپذیری وارد می‌نماید. چنانچه در این حالت میزان تبخیر آب بیش از حد باشد، می‌بایست جهت بازدید خودرو به نمایندگی‌های مجاز مراجعه نمود. همچنین از بدون الکترولیت ماندن خانه‌های باتری می‌بایست جلوگیری نمود. زیرا در اینصورت صفحات منفی آن در مدت زمانی کوتاه با اکسیژن هوا ترکیب شده و صفحات مثبت نیز سولفاته می‌شوند و در نهایت باتری غیرقابل استفاده می‌گردد.

## توصیه‌های ایمنی باتری

- از ضربه زدن بر روی قطب‌های باتری خودداری گردد.

- از اتصال کوتاه قطب‌های مثبت و منفی به یکدیگر جلوگیری نمایید.

- هیچگاه باتری را بیش از حد مجاز شارژ نکنید. زیرا در این حالت به صفحات باتری آسیب وارد شده و موجب کاهش راندمان و عمر باتری می‌گردد.

- از باز بودن سوراخ‌های تعبیه شده بر روی پیچ در باتری اطمینان حاصل کنید زیرا در غیراین صورت در اثر تراکم گازهای متصاعد باتری متلاشی می‌گردد.

- باتری در محل نصب می‌بایست کاملاً محکم بسته شود زیرا ضربات و تکان‌های شدید به آن آسیب وارد می‌سازد.

- از نگهداری باتری در حالت دشارژ می‌بایست جداً پرهیز نمود زیرا در این صورت صفحات باتری سولفاته شده و باتری غیرقابل استفاده خواهد شد.

- باتوجه به اینکه ایجاد جرقه و یا نزدیک نمودن شعله به باتری، باعث انفجار باتری (به دلیل هیدروژن و اکسیژن متصاعد شده) می‌شود، لذا می‌بایست جداً از ایجاد چنین شرایطی در نزدیکی باتری خودداری نمود.

- توصیه می‌شود از افزودن هرگونه مواد شیمیایی نظیر قرص باتری، ویتامین باتری و... به الکترولیت باتری خودداری شود.

- در هنگام نصب باتری بر روی اتومبیل بمنظور جلوگیری از خطر اتصال کوتاه ابتدا کابل قطب مثبت را بسته و سپس کابل قطب منفی را ببندید و جهت خارج ساختن باتری از خودرو این عملیات را بلعکس انجام دهید. (ابتدا کابل منفی - سپس کابل مثبت)

- از صحت عملکرد دینام و افتامات خودرو اطمینان حاصل نمایید.

- از اضافه نمودن تجهیزات الکتریکی اضافی روی خودرو بدون توجه به ظرفیت باتری خودداری نمایید.

- در صورتی که بنا به تشخیص کارشناس فنی نمایندگی مجاز از باتری استفاده صحیح بعمل نیامده، یا سرویس و نگهداری مناسبی بر روی باتری انجام نشده باشد و یا خرابی باتری به علت خواب طولانی مدت و بلا استفاده ماندن خودرو تشخیص داده شود، باتری خودرو، مشمول گارانتی نخواهد بود.



## اخطار

- در شرایط عادی، باتری‌ها، گاز هیدروژن متصاعد می‌کنند که می‌تواند منفجر و باعث ایجاد جراحات جدی شود. لذا جرقه و یا شعله مستقیم را از محفظه موتور دور نگهدارید.

- زمانی که در مجاورت قطعات متحرک موتور کار می‌کنید مواظب باشید.

- در هوای تاریک از چراغ قوه و یا وسیله روشنایی مشابه استفاده نمایید و هرگز از کبریت و یا فندک استفاده ننمایید.

- برای روشن نمودن خودرو با روش باتری به باتری، حتماً طبق ترتیب و فرآیند اشاره شده اقدام نمایید. در غیر این صورت ممکن است منجر به آتش سوزی، انفجار و یا صدمه دیگر به خودرو شود.

- مصرف بیش از حد باتری یک عامل ایجاد آتش سوزی در خودرو می‌باشد. لذا مراقب باشید سطح الکترولیت از خط منیمنم پایین تر قرار نگیرد.

- باتری را دور از دسترس کودکان نگهداری نمایید.

۶) سپس یک سر کابل دیگر را به قطب منفی باتری کمکی و سر دیگر این کابل را به یک نقطه اتصال بدنه خودروی گیرنده (مثل دسته موتور یا هر سطح رنگ نشده دیگر) متصل نمایید. مطمئن شوید کابل‌های اتصال از لوله‌های بنزین، ترمز و قطعات گردان هر دو موتور دور باشد.

۷) حال خودروی کمکی را روشن نمایید و چند دقیقه صبر کنید تا موتور در دور آرام قرار گیرد.

۸) سپس خودروی گیرنده (که باتری آن تخلیه شده) را روشن نمایید. حال چند دقیقه‌ای صبر کنید تا موتور این خودرو نیز در دور آرام قرار گیرد.

۹) حال به ترتیب شکل (۲)، کابل‌ها را از دو خودرو جدا نمایید.

در صورت عدم رعایت، اتصال کوتاه برقرار شده و به سیستم سیم‌کشی خودرو صدمه خواهد زد و این صدمه، تحت پوشش گارانتی نخواهد بود.

۳) حال کلیه تجهیزات برقی خودرو (سیستم صوتی، بخاری و...) را خاموش نمایید. خودروی کمکی را خاموش نمایید. کنترل نمایید که هر دو خودرو در حالت دنده خلاص قرار داشته باشند همچنین ترمز دستی هر دو خودرو را بالا بکشید. در صورت عدم رعایت، امکان آسیب رسیدن به تجهیزات برقی وجود داشته و این صدمه، تحت پوشش گارانتی نخواهد بود.

۴) درب موتور دو خودرو را باز نموده و محل قطب‌های مثبت و منفی باتری هر دو خودرو را شناسایی نمایید. در صورت عدم وجود نور کافی (تاریک بودن هوا)، از چراغ قوه و یا وسیله روشنائی مشابه ایمن استفاده نمایید.

۵) یک جفت کابل باتری به باتری (با ضخامت مناسب، عدم وجود آسیب دیدگی یا پارگی)، تهیه نمایید. معمولاً کابل باتری به باتری، دو رشته سیم ضخیم به رنگ‌های قرمز و مشکی می‌باشد. مطابق شکل (۱)، سر یکی از کابل‌ها را به قطب مثبت باتری کمکی و سر دیگر همان کابل را به قطب مثبت باتری تخلیه شده متصل نمایید.

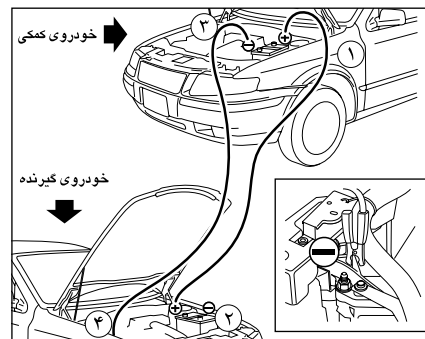

شکل (۱)

### شارژ اضطراری باتری

در صورتیکه خودروی شما به دلیل ضعیف شدن و یا تخلیه باتری روشن نشود، به یکی از روش‌های ذیل و با ترتیب عنوان شده، جهت روشن نمودن خودروی خود اقدام نمایید.

### الف) اتصال باتری به باتری (استفاده از خودروی کمکی)

۱) کنترل نمایید که هر دو خودرو دارای سیستم برقی ۱۲ ولت باشند. عدم رعایت این نکته، به سیستم سیم‌کشی خودرو صدمه خواهد زد و این صدمه، تحت پوشش گارانتی نخواهد بود.

۲) دو دستگاه خودرو را به نحو مناسب به یکدیگر نزدیک نمایید به طوری که هیچ تماسی بین دو خودرو وجود نداشته باشد.

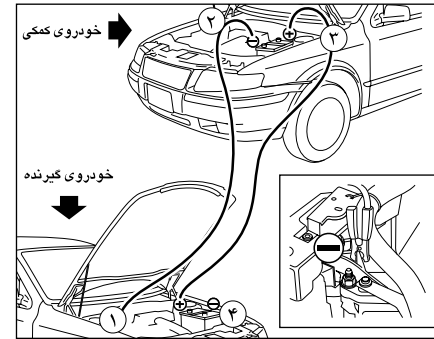

شکل (۲)

### ب) شارژ باتری با دستگاه شارژ

در این حالت نیاز است تا باتری خودرو را از خودرو جدا نمایید. برای این منظور به روش ذیل اقدام نمایید:

- ابتدا کابل منفی باتری را جدا کنید.
- حال کابل مثبت باتری را جدا کنید.
- سپس با استفاده از ابزار مناسب، بست یا نگهدارنده باتری را باز کرده و باتری را از خودرو پیاده نمایید.
- باتری را به مرکز سرویس باتری جهت شارژ انتقال دهید تا بازرسی و اقدامات لازم توسط متخصص باتری صورت پذیرد. لازم است به نکات ذیل توجه فرمایید:

- بازرسی کنید که قطب‌های باتری و بست کابل‌های باتری تمیز باشند. در صورت نیاز آنها را باز کرده و سولفات روی کابل‌ها را تمیز نمایید.



### هشدار

- مطمئن شوید که در هنگام استفاده از باتری کمکی ولتاژ هر دو باتری یکسان است (۱۲ ولت) و کابل‌های رابط دارای گیره‌های عایق‌دار می‌باشند و برای استفاده در باتری‌های ۱۲ ولتی مناسب هستند.

- اگر از اتومبیل در مدت طولانی استفاده نمی‌شود، کابل‌های باتری را باید باز نمایید در این حالت هر ۴ هفته یکبار باتری را شارژ نمایید.

- از آنجائیکه استارت خودرو ۱۲ ولت می‌باشد، لذا استفاده از یک باتری ۲۴ ولت یا دو باتری ۱۲ ولت موجب آسیب رسیدن به سیستم‌های الکتریکی خودرو خواهد شد. بنابراین به منظور استفاده از باتری کمکی حتماً از باتری ۱۲ ولت استفاده نمایید.

- کابل‌شو مثبت باتری (قرمز رنگ) باید همیشه به قطب مثبت باتری وصل باشد. برای اجتناب از خسارت به آلترناتور هیچگاه آلترناتور نباید بدون اتصال به باتری کار نماید.



### هشدار

ولتاژ نهایی شارژ باتری ۱۲ ولت معادل: ۱۴،۴۰-۱۴،۱۰ خواهد بود.



### هشدار

هرگونه دستکاری و یا تغییر سیستم‌های تغذیه سوخت (واحد کنترل الکترونیکی، سیم کشی، مدار سوخت، انژکتور، سرپوش محافظ و...) به دلیل خطری که ممکن است شما را تهدید کند، اکیداً ممنوع است. (مگر توسط متخصصین شبکه خدمات پس از فروش).



### اخطار

- فیوز مورد نظر را امتحان کنید، در صورت لزوم آنرا با یک فیوز با شدت جریان یکسان جایگزین نمایید. استفاده از فیوز با شدت جریان قویتر می‌تواند باعث داغ شدن بیش از حد مدار الکتریکی گردد. (خطر آتش سوزی)

- سیستم الکتریکی خودروی شما تنها برای کار با تجهیزات استاندارد یا انتخابی طراحی شده است. قبل از نصب تجهیزات یا لوازم الکتریکی دیگر بر روی خودرو، با نمایندگی مجاز ایران خودرو مشورت کنید. برخی لوازم الکتریکی با روش نصب آن‌ها می‌توانند بر عملکرد خودرو یا مدارهای کنترل الکترونیک، مدار سیستم صوتی و مدار شارژ باتری اثر نامطلوب بگذارند. نصب تجهیزات الکتریکی باید توسط یک متخصص انجام شود.

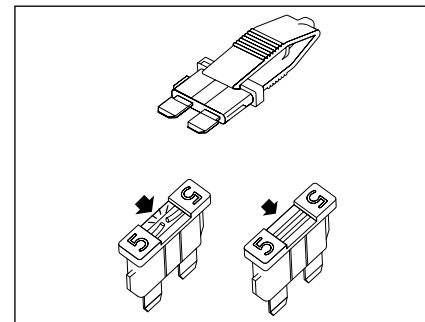

### جعبه فیوز

جعبه فیوز در دو بخش داخل اتاق و داخل محفظه موتور قرار دارد. جعبه فیوز داخل اتاق در پایین سمت چپ داشبورد و جعبه فیوز داخل محفظه موتور سمت چپ این محفظه و نزدیک باتری قرار گرفته است.

### فیوزها

فیوزها اتصالات ساده‌ای هستند که در موقع لزوم جریان برق را قطع می‌کنند تا تجهیزات برقی آسیب نبینند. هرگاه یکی از تجهیزات برقی کار نکند ممکن است فیوز محافظ آن سوخته باشد.

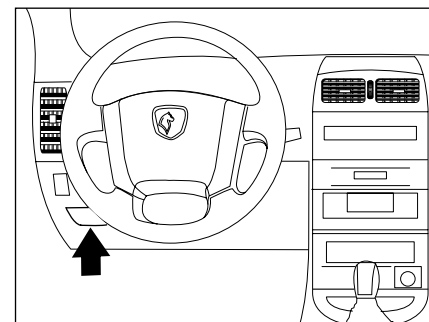
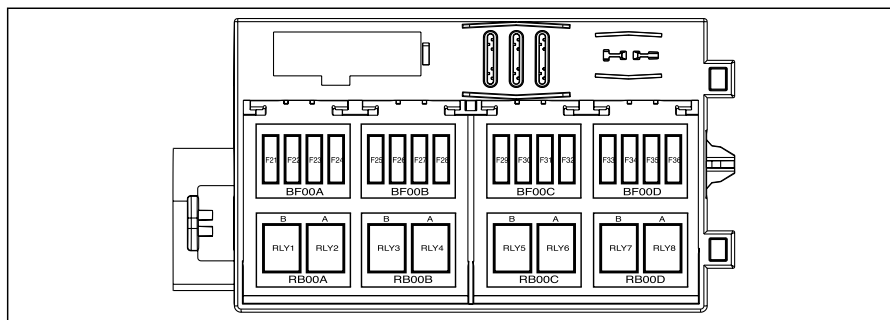

جدول راهنمای فیوزها

جعبه فیوز و رله داشبورد

جعبه فیوز، زیر داشبورد در قسمت چپ راننده قرار دارد. برای باز کردن، در جعبه فیوز را به طرف جلو بکشید.

جدول راهنمای رله‌ها

عملکرد	شماره فیوز	شدت جریان
تغذیه صندلی برقی	F21	20A
تغذیه سوئیچ اصلی (وضعیت دو) یونیت کیسه هوا و سیستم تهویه	F22	10A
تغذیه سوئیچ اصلی (وضعیت اول) فندک	F23	10A
تغذیه سوئیچ اصلی - وضعیت اول (تحریک رله بخاری، رادیو، چراغ ترمز، نود جلو، نود مرکزی و جلو امپیر)، (تحریک رله شیشه گرمکن)	F24	10A
تغذیه دایم رادیو	F25	10A
تغذیه نود مرکزی	F26	20A
تغذیه نود مرکزی	F27	20A
تغذیه نود مرکزی و تحریک رله محرک درب عقب	F28	30A
شیشه بالا بر عقب	F29	30A
تغذیه نود مرکزی (شیشه بالا بر جلو)	F30	30A
شیشه گرمکن عقب	F31	30A
تغذیه فن بخاری	F32	30A
استارت موتور	F33	30A
تغذیه سوئیچ اصلی (وضعیت دو) ایموبیلایزر، کانکتور عیب یابی، جلو امپیر، سنسور فشار گاز کولر، یونیت موتور	F34	10A
تغذیه سوئیچ اصلی (وضعیت دو) - سیستم ضد قفل ترمز ABS	F35	5A
تغذیه باتری ایموبیلایزر، کانکتور عیب یابی، جلو امپیر	F36	10A

شماره رله	عملکرد رله	شدت جریان - نوع
RLY1	---	---
RLY2	محرک برقی در صندوق عقب	30A - 1 Contact
RLY3	گرم کن شیشه عقب و آینه ها	30A - 1 Contact
RLY4	رله فن دستگاه تهویه مطبوع	30A - 1 Contact
RLY5	شیشه بالا بر عقب سمت چپ	30A - 2 Contact
RLY6	شیشه بالا بر عقب سمت چپ	30A - 2 Contact
RLY7	شیشه بالا بر عقب سمت راست	30A - 2 Contact
RLY8	شیشه بالا بر عقب سمت راست	30A - 2 Contact



جدول راهنمای فیوزها

عملکرد	شدت جریان	شماره فیوز
تغذیه برق سوئیچ استارت	40A	۱
رله مه شکن جلو / بوق	30A	۲
BCM تغذیه برق رابط سیستم های درونی	40A	۳
BCM تغذیه برق رابط سیستم های درونی	30A	۴
فن دور تند	40A	۵
فن دور کند	30A	۶
ترمز ABS	30A	۷
ترمز ABS	40A	۸
رزرو	----	۹
تغذیه نود جلو	20A	۱۰
تغذیه نود جلو	15A	۱۱
رله برف پاک کن جلو / عقب و رله پمپ شیشه شوی	30A	۱۲
رزرو	----	۱۳
تغذیه رله دوپل	30A	۱۴
تغذیه پمپ سوخت	10A	۱۵
تغذیه یونیت موتور	10A	۱۶
رزرو	----	۱۷
رزرو	----	۱۸
رزرو	----	۱۹
رزرو	----	۲۰

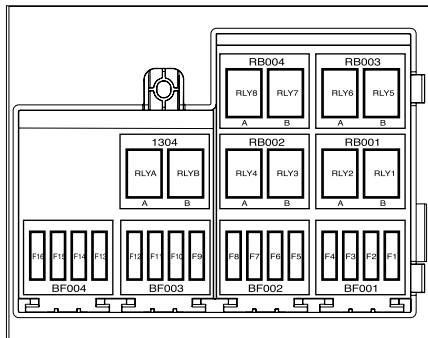

جدول راهنمای رله ها

شماره رله	عملکرد	شدت جریان - نوع
RLYa	رله کنترل موتور	30A - 1 Contact
RLYb	رله پمپ بنزین	30A - 1 Contact
RLY1	رله مه شکن	30A - 1 Contact
RLY2	رله بوق	30A - 1 Contact
RLY3	رله برف پاک کن جلو	30A - 2 Contact
RLY4	رله برف پاک کن جلو	30A - 2 Contact
RLY5	رله فن دور تند	40A - 1 Contact
RLY6	رله فن دور کند	30A - 1 Contact
RLY7	رله فن	30A - 2 Contact
RLY8	رله پمپ شیشه شوی	30A - 1 Contact

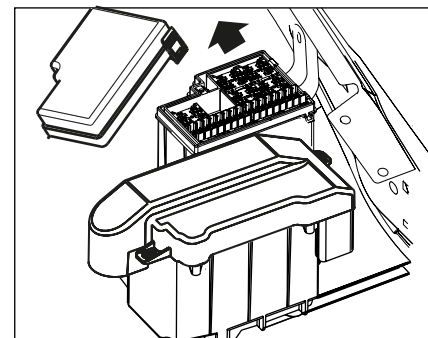

جعبه فیوز محافظه موتور

جعبه فیوز در سمت راست محافظه موتور قرار دارد. برای دست یابی به آن، گیره های در جعبه را آزاد کنید و در را بردارید. هنگام بستن در جعبه، از جا افتادن صحیح آن مطمئن شوید. دارنده خودرو نباید اتصالات فیوزها را دستکاری و قطع و وصل کند. هر مشکلی در این قسمت ها باید توسط متخصص مجاز بررسی شود.

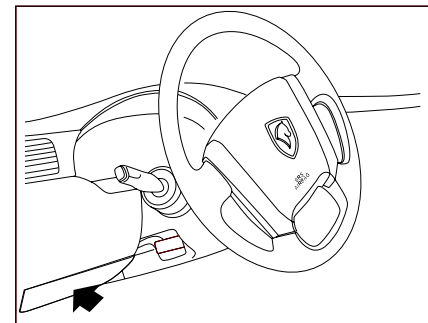

**جعبه فیوز CCN \***

محل قرار گرفتن این نود در سمت چپ فرمان زیر درپچه هوا قرار دارد. می باشد.



عملکرد فیوز	امپر فیوز	فیوز
چراغ کوچک عقب سمت راست	15A	F9
نور زمینه کلید های شیشه بالا بر عقب		
برق RN	15A	F10
چراغ راهنما عقب سمت چپ		
لامپ مه شکن عقب سمت راست		
لامپ دنده عقب سمت چپ		
چراغ ترمز سمت راست		
چراغ سقفی جلو و عقب کنترل شونده با درها		
چراغ کوچک عقب سمت چپ		
برق واحد کنترل عقب RN	30A	F11
محرك برقی صندوق عقب		
محرك های برقی درهای عقب		
محرك برقی باک بنزین		
لامپ درهای عقب و چراغ صندوق عقب		
چراغ سقفی جلو و عقب در حالت دائم	20A	F12
رزرو	30A	F13
گرمکن شیشه عقب و گرمکن اینه		
شیشه بالا بر برقی عقب سمت چپ		
شیشه بالا بر برقی عقب سمت راست	15A	F14
راديو و حافظه راديو		
برق کانکتور دیاگ		
نور زمینه پنل جلو داشبورد و کنسول مرکزی	5A	F15
چراغ نقشه خوان، جعبه داشبورد، اینه آرایش، و اینه برقی		
برق واحد کنترل مرکزی CCN		
لامپ کلید گرمکن شیشه عقب و گرمکن اینه		
لامپ کلید فلاشر		
لامپ کلید قفل مرکزی		
لامپ کلید محرك برقی صندوق عقب		
برق واحد کنترل جلو FN		
برق جلوامپر ICN		
حافظه جلو امپر ICN		
برق کانکتور دیاگ بعد از سوئیچ	5A	F16
استارت سوئیچ ۲ و ۳		
برق ترمز ضد قفل		
کیسه هوا	10A	F17

عملکرد فیوز	امپر فیوز	فیوز
برق صندلی جلو	20A	F1
استارت سوئیچ ۱ و ۲	10A	F2
برق سوئیچ ترمز		
برق راديو	20A	F3
برق فنديک	10A	F4
--	30A	F5
فن تهويه	20A	F6
استارتر	10A	F7
رزرو	5A	F8
برق واحد کنترل مرکزی CCN		
برق ایموبلايزر		
چراغ راهنما عقب سمت راست	15A	F9
لامپ دنده عقب سمت راست		
چراغ ترمز سمت چپ		
چراغ پلاک		

\* در صورت نصب در خودروی شما



### اخطار

سیستم الکتریکی خودروی شما تنها برای کار با تجهیزات استاندارد یا انتخابی طراحی شده است. قبل از نصب تجهیزات یا لوازم الکتریکی دیگر بر روی خودرو، با نمایندگی مجاز ایران خودرو مشورت کنید. برخی لوازم الکتریکی یا روش نصب آنها می‌توانند بر عملکرد خودرو یا مدارهای کنترل الکترونیک، مدار سیستم صوتی و مدار شارژ باتری اثر نامطلوب بگذارند. نصب تجهیزات الکتریکی باید توسط یک متخصص انجام شود.

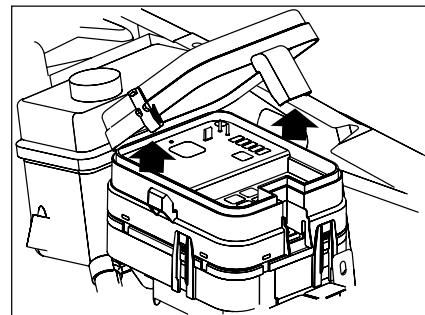

### جعبه فیوز و نود FN \*

جعبه فیوز و نود FN در سمت چپ محفظه موتور قرار دارد. برای دستیابی به آن گیره‌های در جعبه را آزاد کنید. و در را بردارید. هنگام بستن در جعبه، از جا افتادن صحیح آن مطمئن شوید.

دارنده خودرو نباید اتصالات فیوزها را دستکاری و قطع و وصل کند. هر مشکلی در این قسمت‌ها باید توسط متخصص مجاز بررسی شود.

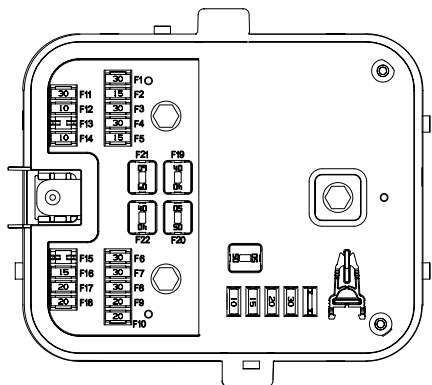

فیوز	آمپر فیوز	عملکرد فیوز	فیوز	آمپر فیوز	عملکرد فیوز
F1	30A	موتور برف پاک کن	F11	30A	بوق
F2	15A	کمپرسور کولر	F12	10A	تغذیه ی نود در
F3	30A	شیشه شوی	F14	10A	تغذیه ی آژیر
F4	30A	رله دویل ۲	F16	15A	(یونیت موتور) Engine ECU
F6	30A	رله دویل ۱	F17	20A	چراغ مه شکن جلو راست
F7	30A	ترمز ۲ ABS	F18	20A	چراغ مه شکن جلو چپ
F8	30A	ترمز ۱ ABS	F19	40 A	چراغ راهنما جلو چپ
F9	20A	فن ۱	F20	50A	چراغ کوچک چپ
F9	20A	گرمکن آینه ی راست	F21	60 A	چراغ نور پایین راست
F9	20A	چراغ راهنمای آینه ی جلو راست	F22	40A	چراغ نور بالا راست
F9	20A	موتور شیشه بالا بر جلو راست			چراغ کوچک راست
F9	20A	موتور عملگر در جلو راست			چراغ نور پایین چپ
F9	20A	موتور آینه ی راست			تغذیه ی نود مرکزی ۲
F9	20A	آینه ی تاشو راست			تغذیه ی استارت
F9	20A	چراغ در جلو راست			تغذیه ی نود مرکزی ۱
F10	20A	کلید نور پس زمینه			فن ۲
F10	20A	تغذی ی نود در			
F10	20A	گرمکن آینه ی چپ			
F10	20A	چراغ راهنمای آینه ی جلو چپ			
F10	20A	موتور شیشه بالا بر جلو چپ			
F10	20A	موتور عملگر در جلو چپ			
F10	20A	موتور آینه ی چپ			
F10	20A	آینه ی تاشو چپ			
F10	20A	چراغ در جلو چپ			
F10	20A	تغذیه ی نود در			



## جدول راهنمای فیوز و رله‌های داخل اتاق

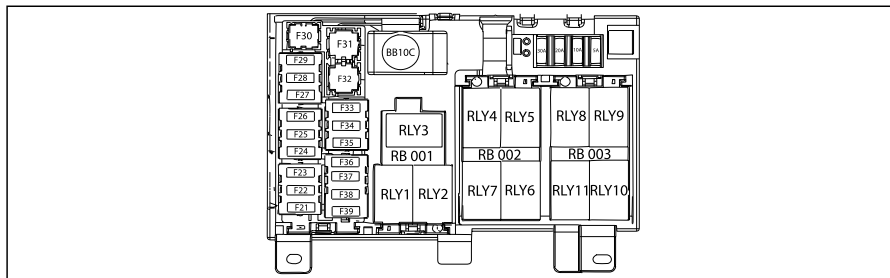

جدول راهنمای فیوزها

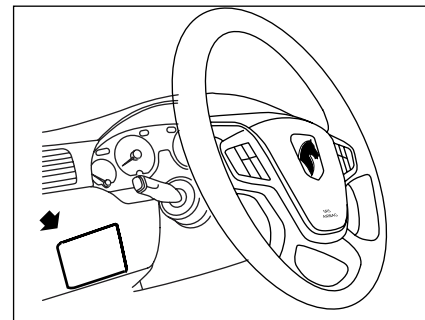

### جعبه فیوز و رله داشبورد\*

جعبه فیوز، زیر داشبورد در قسمت چپ راننده قرار دارد. برای باز کردن، در جعبه فیوز را به طرف جلو بکشید.

### جدول راهنمای رله‌ها

شماره رله	عملکرد رله	شدت جریان - نوع
RLY1	محرک برقی در صندوق عقب	30A-2CONTACT
RLY2	گرمکن شیشه عقب و آینه‌ها	30A-1CONTACT
RLY3	محرک برقی فن بخاری	35A-1CONTACT
RLY4	دزرو	*****
RLY5	دزرو	*****
RLY6	دزرو	*****
RLY7	دزرو	*****
RLY8	دزرو	*****
RLY9	دزرو	*****
RLY10	دزرو	*****
RLY11	دزرو	*****

عملکرد	شماره فیوز	شدت جریان
*****	RES	F21
*****	RES	F22
*****	RES	F23
تغذیه صندلی برقی	30A	F24
تغذیه شیشه بالا بر عقب	30A	F25
تغذیه دائم رادیو	10A	F26
تغذیه نود مرکزی	20A	F27
تغذیه نود مرکزی	20A	F28
تغذیه نود مرکزی و تحریک رله‌های در صندوق و باز کن در جلو چپ	30A	F29
*****	RES	F30
شیشه گرمکن عقب	30A	F31
تغذیه فن بخاری	40A	F32
*****	RES	F33
تغذیه سوئیچ اصلی - وضعیت اول (تحریک رله‌های فن بخاری و شیشه گرمکن عقب، نود در راننده، ساروف، جلو امپر، نود جلو)	10A	F34
تغذیه سوئیچ اصلی - وضعیت اول (فندک)	20A	F35
تغذیه سوئیچ اصلی - وضعیت دوم (سیستم ضد قفل ترمز ABS، ایمو بلازر، جلو امپر، کانکتور عیب‌یابی، سوئیچ ترمز)	10A	F36
*****	RES	F37
تغذیه سوئیچ اصلی - وضعیت دوم (نود مرکزی، سیستم تهویه)	10A	F38
تغذیه سوئیچ اصلی - وضعیت دوم (یونیت موتور، سنسور فشار گاز کولر)	10A	F39

\* در صورت نصب در خودروی شما

## جدول راهنمای فیوزها \*

شمارهٔ رله	عملکرد رله	شدت جریان - نوع
F1	30A	تغذیه استارت
F2	40A	تغذیه برق سوییچ استارت
F3	10A	مه شکن جلو
F4	5A	تغذیه رله چراغ روشنایی روز
F5	-	*****
F6	10A	تغذیه یونیت موتور
F7	10A	تغذیه یونیت موتور
F8	5A	تغذیه بوبین فن جلو
F9	5A	تغذیه یونیت موتور
F10	10A	تغذیه رله پمپ بنزین
F11	30A	تغذیه رله موتور
F12	10A	تغذیه جلو امپر، دیاک، ایموبیلایزر
F13	30A	تغذیه ترمز ضد قفل (ABS)
F14	20A	تغذیه رله بوق
F15	30A	شیشه بالا بر جلو
F16	30A	تغذیه رله برف پاک کن و پمپ شیشه شوی
F17	15A	تغذیه نود جلو
F18	20A	تغذیه نود جلو
F19	40A	تغذیه رله های فن دور کند و تند
F20	40A	تغذیه ترمز ضد قفل (ABS)

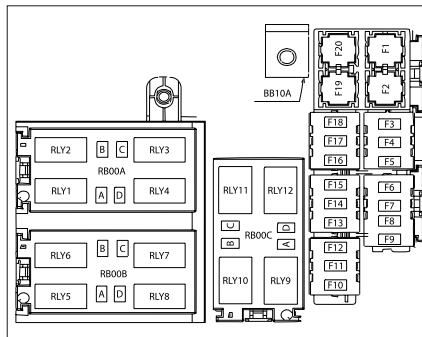

## جدول راهنمای رله‌ها \*

شمارهٔ رله	عملکرد رله	شدت جریان - نوع
R1	رله فن دور کند	30A-1CONTACT
R2	رله فن دور تند	40A-1CONTACT
R3	رله پمپ شیشه شوی	30A-1CONTACT
R4	رله فن	30A-2CONTACT
R5	رله برف پاک کن	30A-2CONTACT
R6	رله برف پاک کن	30A-2CONTACT
R7	رله مه شکن جلو	30A-1CONTACT
R8	رله بوق	30A-1CONTACT
R9	رله پمپ سوخت	30A-1CONTACT
R10	رله کنترل موتور	30A-1CONTACT
R11	رزرو	
R12	رله چراغ روز	30A-1CONTACT

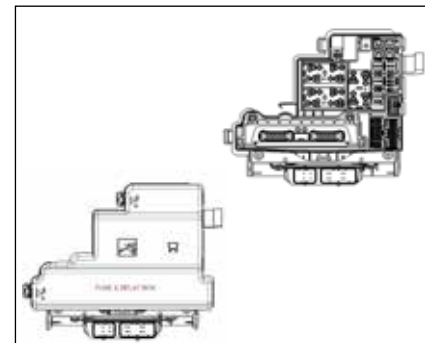

## جعبه فیوز محفظهٔ موتور \*

جعبه فیوز در سمت راست محفظهٔ موتور قرار دارد. برای دستیابی به آن، گیره‌های در جعبه را آزاد کنید و در را بردارید. هنگام بستن در جعبه، از جا افتادن صحیح آن مطمئن شوید.

دارندهٔ خودرو نباید اتصالات فیوزها را دستکاری و قطع و وصل کند. هر مشکلی در این قسمت‌ها باید توسط متخصص مجاز بررسی شود.

\* در صورت نصب در خودروی شما

وات	لامپ
۵۵	۱- چراغ جلو - نور پایین
۵۵	۲- چراغ جلو - نور بالا
۵	۳- چراغ موقعیت (کوچک) جلو
۲۱	۴- چراغ راهنمای جلو
۵۵	۵- چراغ مه شکن جلو
LED	۶- چراغ عقب / چراغ خطر ترمز
۲۱	۷- چراغ راهنمای عقب
۲۱	۸- چراغ دنده عقب
۲۱	۹- چراغ مه شکن عقب
LED	۱۰- چراغ ترمز بالا (طاقچه عقب)
۵	۱۱- چراغ چشمک زن بغل
LED	۱۲- چراغ راهنمای روی آینه
۵	۱۳- چراغ صندوق عقب
۵	۱۴- چراغ آینه آرایش
۵	۱۵- چراغ‌های مطالعه
۵	۱۶- چراغ در
۵	۱۷- چراغ پلاک
۵	۱۸- چراغ جعبه داشبورد

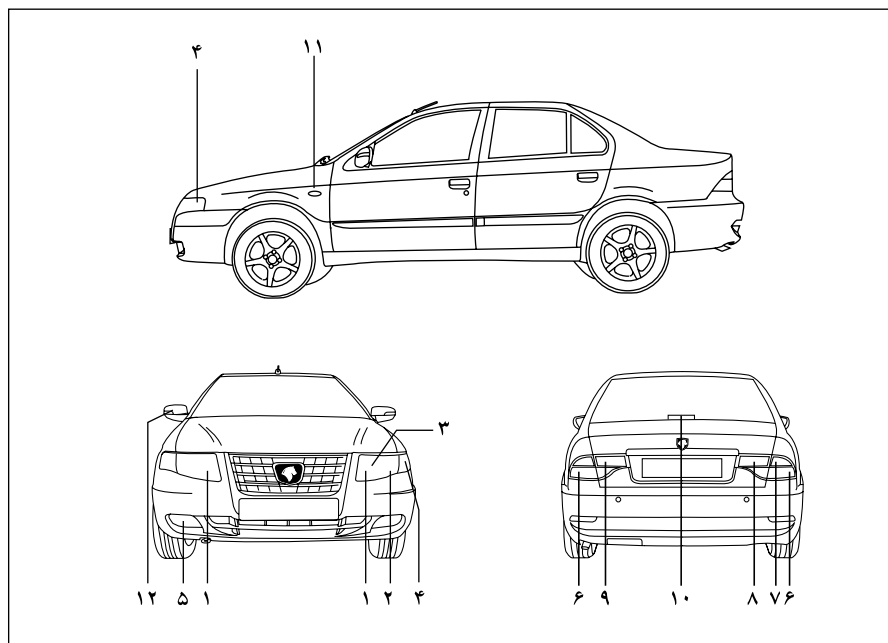

### اخطار

عملکرد کلیه چراغ‌های بیرونی را قبل از شروع به رانندگی بررسی کنید.  
هنگام تعویض هر لامپ، کلید چراغ را خاموش کنید تا از اتصال کوتاه جلوگیری شود.

وات	لامپ
۵۵	۱- چراغ جلو - نور بالا
۵۵	۲- چراغ جلو - نور پایین
LED	۳- چراغ موقعیت (کوچک) جلو چراغ حرکت در روز (DRL)
۲۱	۴- چراغ راهنمای جلو
۵۵	۵- چراغ مه شکن جلو
LED	۶- چراغ موقعیت (کوچک) عقب
۲۱	۷- چراغ راهنمای عقب
LED	۸- چراغ مه شکن عقب
LED	۹- چراغ دنده عقب
۲۱	۱۰- چراغ ترمز / خطر عقب
LED	۱۱- چراغ ترمز بالا (طاقچه عقب)
۵	۱۲- چراغ چشمک زن بغل
LED	۱۳- چراغ راهنمای روی آینه
۵	۱۴- چراغ جعبه داشبورد
۵	۱۵- چراغ آینه آرایش
۵	۱۶- چراغ‌های مطالعه
۵	۱۷- چراغ در
۵	۱۸- چراغ پلاک
۵	۱۹- چراغ صندوق عقب

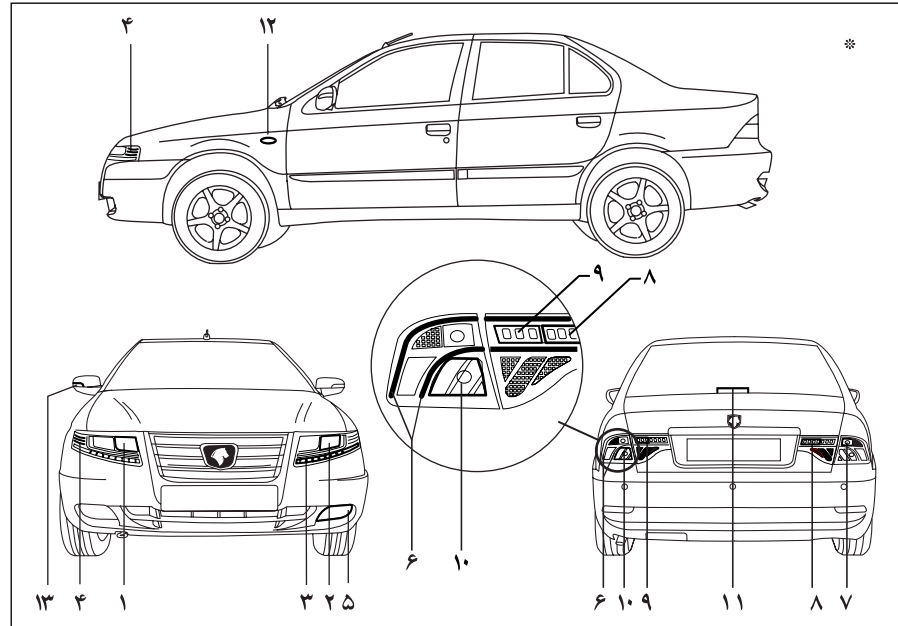

### اخطار

عملکرد کلیه چراغ‌های بیرونی را قبل از شروع به رانندگی بررسی کنید.  
هنگام تعویض هر لامپ، کلید چراغ را خاموش کنید تا از اتصال کوتاه جلوگیری شود.

\* در صورت نصب در خودروی شما  
\*\* چراغ‌های LED قابل تعویض نمی‌باشند.



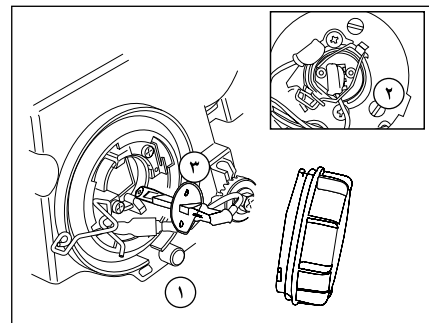
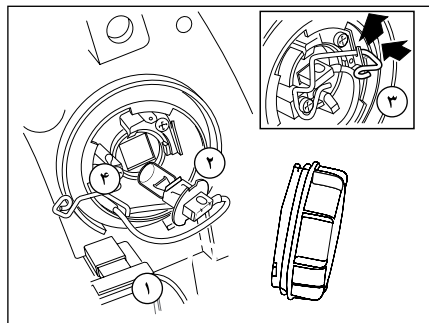
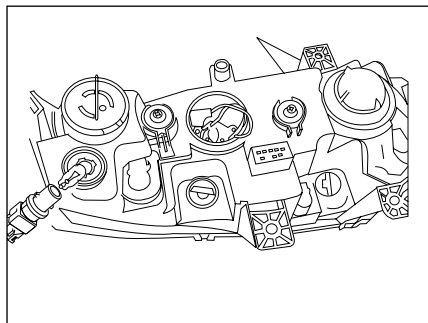

۵

### چراغ‌های موقعیت (کوچک) جلو\*\*

- ۱- درپوش پایه لامپ را در جهت پاد ساعت‌گرد بچرخانید و از جا درآورید.
- ۲- لامپ را از پایه بیرون بکشید.
- ۳- لامپ نو را در پایه فشار دهید و پایه را در جای خود و ساعت‌گرد بچرخانید.

### چراغ نور پایین

- ۱- درپوش را باز کنید.
- ۲- فیش پشت لامپ را جدا کنید.
- ۳- گیره فنری را آزاد کنید.
- ۴- بدون اینکه دست شما با شیشه لامپ تماس پیدا کند، سرپیچ را وصل و لامپ را با توجه به جهت و موقعیت در جای خود نصب کرده و گیره فنری را جا بزنید.
- ۵- فیش پشت لامپ را وصل کنید.
- ۶- درپوش را سر جای خود ببندید.

### چراغ جلو نور بالا

- ۱- درپوش را باز کنید.
- ۲- برای برداشتن گیره فنری، آن را به طرف داخل فشار دهید و سپس بالا بکشید.
- ۳- لامپ را با دقت به جهت و موقعیت نصب در آورید.
- ۴- فیش سیم چراغ را از انتهای لامپ جدا کنید.
- ۵- بدون اینکه دست شما با شیشه لامپ تماس پیدا کند، سرپیچ را وصل و لامپ را با علامت قرار گرفته بر روی منعکس کننده تنظیم کنید. سپس گیره فنری را جا بزنید.
- با توجه به جهت و موقعیت در جای خود قرار داده و سپس گیره فنری را جا بزنید.
- ۶- درپوش را سر جای خود ببندید.



### اخطار

لامپ‌ها تحت خلاء هستند و ممکن است هنگام تعویض شکسته شوند و ایجاد جراحت نمایند.

\*\*در بعضی از مدل‌ها LED و غیر قابل تعویض می‌باشد.

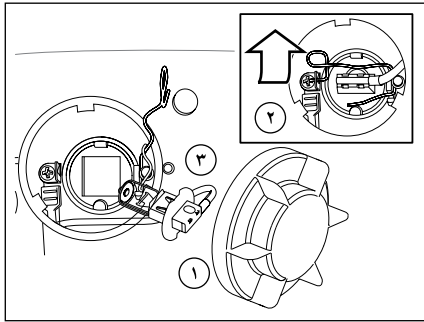

### چراغ مه‌شکن جلو

دسترسی به چراغ مه‌شکن جلو از زیر قسمت جلوی خودرو امکان پذیر است.

- ۱- درپوش را باز کنید.
- ۲- گیره فنری را به طرف داخل فشار دهید و آن را بالا بکشید تا آزاد شود.
- ۳- لامپ را بردارید و فیث را از محل خود جدا کنید.
- ۴- بدون لمس حباب لامپ، فیث را جا بزنید و لامپ نو را سر جای خود قرار دهید.
- ۵- لامپ را با علامت راهنما هم راستا کنید و گیره فنری را جا بزنید.
- ۶- درپوش را ببندید.

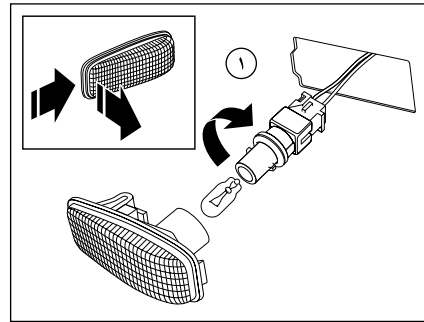

### چراغ‌های چشمک زن بغل

مجموعه چراغ را به طرف جلوی خودرو فشار دهید و به سمت بیرون بکشید تا از جای خود خارج شود. بدنه چراغ را به دقت نگهدارید و پایه لامپ را بچرخانید. لامپ را از پایه خارج و آن را تعویض کنید. پایه را سر جای خود قرار دهید و بچرخانید تا جا بیفتد. مجموعه چراغ را سر جای خود جا بزنید.

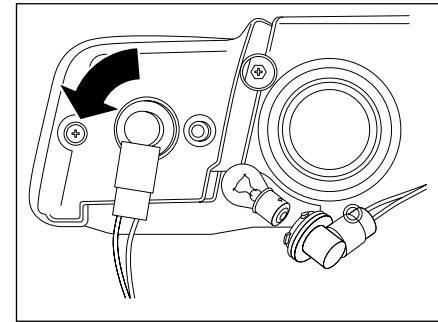

### چراغ‌های راهنمای جلو

پایه را در جهت پاد ساعت‌گرد بچرخانید تا آزاد شود و آن را از جای خود خارج کنید. سرپیچ لامپ از نوع خاردار است. آن را به طرف داخل فشار دهید و در جهت پاد ساعت‌گرد بچرخانید تا از جای خود خارج شود. لامپ را عوض کنید.



### اخطار

لامپ‌ها تحت خلاء هستند و ممکن است هنگام تعویض شکسته شوند و ایجاد جراحت نمایند.

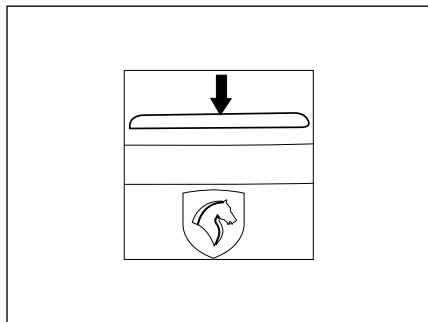

### چراغ سوم خطر (قرمز)

این چراغ مجهز به دیود است. در صورت بروز اشکال به یکی از نمایندگی‌های مجاز ایران خودرو مراجعه کنید.

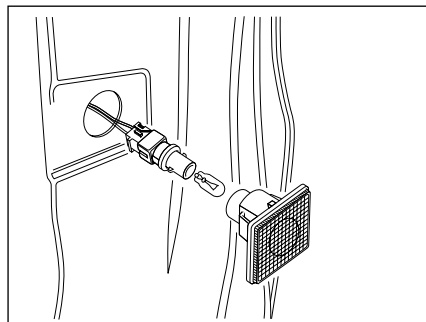

### چراغ در

چراغ را به دقت از در بیرون بکشید. پایه لامپ را بچرخانید و آن را خارج کنید. لامپ را از پایه لامپ جدا کنید. لامپ نو را نصب کنید.

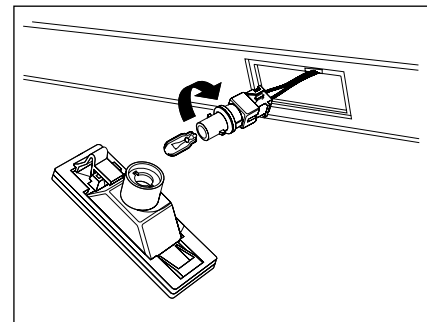

### چراغ پلاک خودرو

چراغ را به سمت چپ فشار دهید و به سمت پایین بچرخانید تا از جای خود خارج شود. پایه لامپ را بچرخانید و بیرون بکشید. لامپ را از پایه لامپ خارج کنید. لامپ نو را نصب کنید.

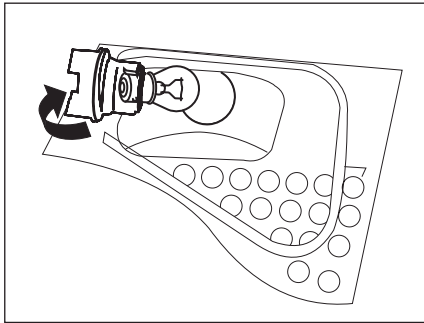

### چراغ مه شکن عقب\*\*

با توجه به طرح جدید خودروهای روز دنیا چراغ مه شکن عقب فقط در سمت چپ عقب خودرو قرار دارد. (سمت راننده)

چراغ مه شکن فوق از نوع جیوه‌ای است و برای تعویض آن در صندوق عقب را باز کنید. پایه را در خلاف جهت حرکت عقربه‌های ساعت بچرخانید تا آزاد شود و آن را از جای خود خارج کنید. لامپ‌ها از نوع خاردار هستند. آن را به طرف داخل فشار دهید و سپس در خلاف جهت حرکت عقربه‌های ساعت بچرخانید تا از جای خود خارج شود. لامپ را عوض کنید و سرپیچ لامپ را مجدداً نصب کنید.

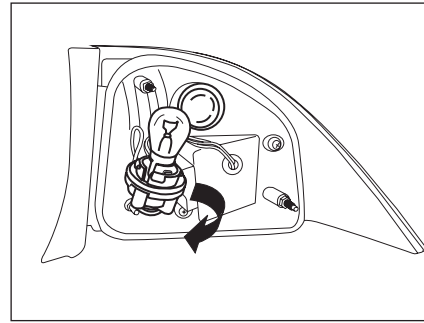

### چراغ راهنمای عقب

از داخل صندوق عقب پایه لامپ را در خلاف جهت حرکت عقربه‌های ساعت بچرخانید تا آزاد شود و آن را از جای خود خارج کنید، لامپ‌ها از نوع خاردار هستند. آن را به طرف داخل فشار دهید و سپس در خلاف جهت حرکت عقربه‌های ساعت بچرخانید تا از جای خود خارج شوند. لامپ را عوض کنید و سرپیچ لامپ‌ها را مجدداً نصب نمایید.

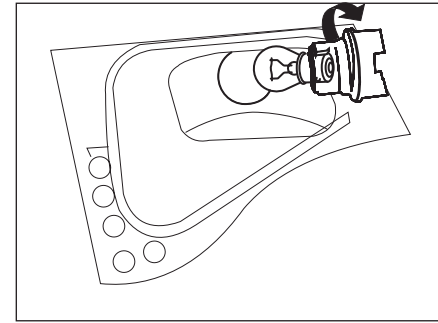

### چراغ دنده عقب\*\*

با توجه به طرح جدید خودروهای روز دنیا چراغ دنده عقب فقط در سمت راست عقب قرار دارد (سمت شاگرد) در صندوق عقب را باز کرده، درپوش را در جهت خلاف گردش عقربه‌های ساعت بچرخانید. لامپ و پایه را بیرون آورید و سپس خار لامپ را آزاد کنید و آن را خارج کنید. لامپ را عوض کنید و پایه را مجدداً نصب کنید.



### اخطار

لامپ‌ها تحت خلاء هستند و ممکن است هنگام تعویض شکسته شوند و ایجاد جراحت نمایند.

\*\* در بعضی از مدل‌ها LED و غیر قابل تعویض می‌باشد.

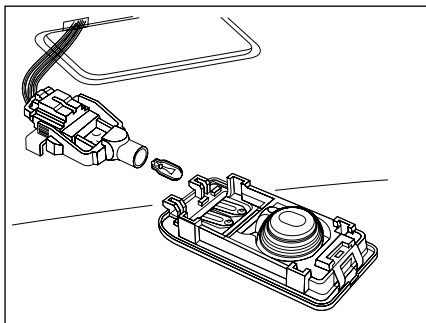

### چراغ سقفی عقب

یک آچار پیچ گوشتی را به دقت درون شیار انتهایی چراغ وارد کرده و با اهرم کردن آن مجموعه چراغ را از محل خود جدا کنید. مجموعه چراغ را نگهدارید و پایه لامپ را باز کنید. لامپ را درآورید و تعویض کنید. اطمینان حاصل کنید که پایه محکم سرجای خود قرار گرفته است سپس مجموعه چراغ را سرجای خود نصب کنید.

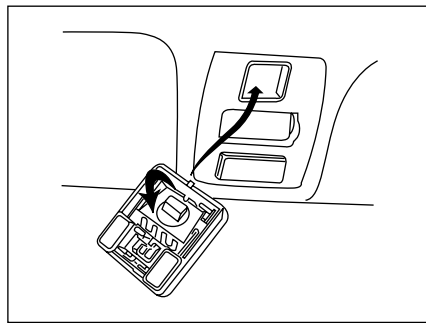

### چراغ نقشه خوانی (وسط)

جهت تعویض لامپ چراغ نقشه خوان ابتدا پیچ‌های قاب تزئینی کنسول سقف را باز نموده، قاب را در آورده و بعد سوکت چراغ نقشه خوان را آزاد کرده و سپس لامپ درون آن را در جهت خلاف حرکت عقربه‌های ساعت چرخانده و درآورید و پس از تعویض مجدداً نصب نمایید.

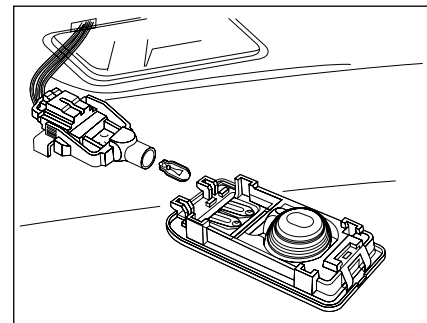

### چراغ سقفی جلو

یک آچار پیچ گوشتی را با احتیاط درون شیار انتهایی چراغ وارد و با اهرم کردن آن مجموعه چراغ را از کنسول جدا کنید. مجموعه چراغ را نگهدارید و پایه لامپ را باز کنید. لامپ را درآورید و تعویض کنید. اطمینان حاصل کنید که پایه محکم سرجای خود قرار گرفته است سپس مجموعه چراغ را سرجای خود نصب کنید.

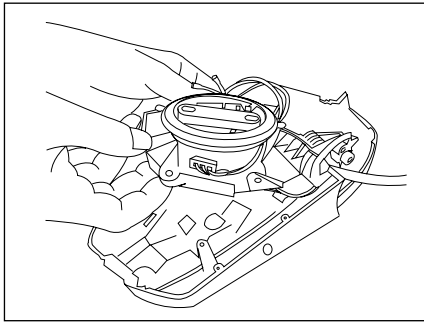

### چراغ راهنمای روی آینه

ابتدا خار شیشه رنگی آینه های جانبی را آزاد کنید. سپس پیچ های اتصال موتور آینه و قاب آن را باز کرده و در انتها با باز کردن ۲ عدد پیچ چراغ LED آن را درآورده و با LED سالم تعویض کنید.

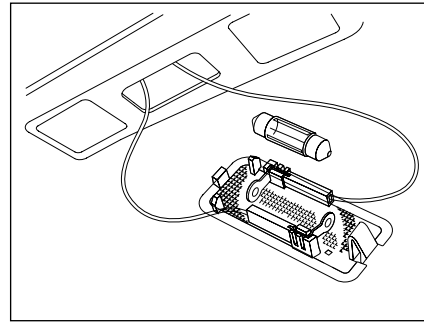

### چراغ صندوق عقب

یک آچار پیچ گوشتی را به دقت درون شیار انتهایی چراغ وارد کنید. با بیرون آوردن طلق به لامپ دست می‌یابید. لامپ را از دوسر اتصال خود جدا کنید. لامپ را تعویض کنید. چراغ را در جای خود مجدداً نصب کنید.

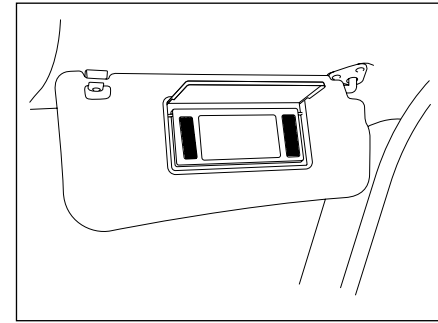

### چراغ آینه آرایش

لامپ چراغ آینه آرایش قابل تعویض نیست، برای تعویض باید مجموعه کامل آفتابگیر را از نمایندگی مجاز تهیه فرمایید.



### اخطار

لامپ‌ها تحت خلاء هستند و ممکن است هنگام تعویض شکسته شوند و ایجاد جراحت نمایند.

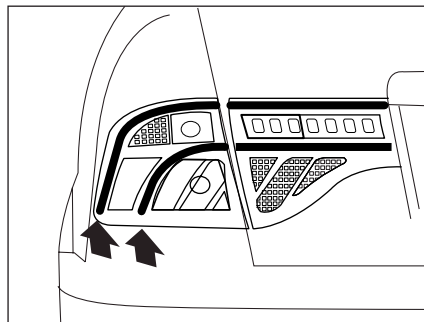

### چراغ موقعیت (کوچک) عقب\*\*

چراغ موقعیت (کوچک) عقب LED می‌باشد و قابلیت تعویض ندارد.

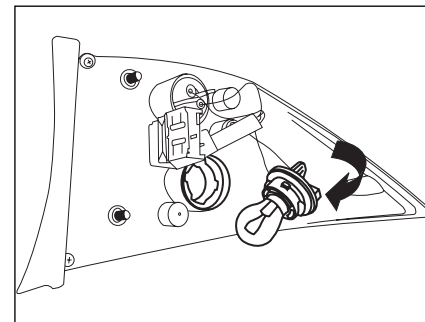

### چراغ ترمز عقب\*\*

از داخل صندوق عقب پایه لامپ را در خلاف جهت حرکت عقربه‌های ساعت بچرخانید تا آزاد شود و آن را از جای خود خارج کنید، لامپ‌ها از نوع خارادر هستند. آن را به طرف داخل فشار دهید و سپس در خلاف جهت حرکت عقربه‌های ساعت بچرخانید تا از جای خود خارج شوند. لامپ را عوض کنید و سرپیچ لامپ را مجدداً نصب نمایید.



### اخطار

لامپ‌ها تحت خلاء هستند و ممکن است هنگام تعویض شکسته شوند و ایجاد جراحت نمایند.

\*\* چراغ‌های LED قابل تعویض نمی‌باشند.







## اطلاعات فنی

وزن ها ..... ۱۸۴  
ابعاد خودرو ..... ۱۸۵  
کنترل آلودگی ..... ۱۸۶

برچسب اخطار و پلاک ها ..... ۱۷۶-۱۷۸  
شماره های شناسایی ..... ۱۷۹  
اطلاعات فنی موتور ..... ۱۸۰-۱۸۲  
مصرف سوخت ..... ۱۸۳

IRAN KHODRO(PUBLIC STOCK COMPANY)	
	
تایید نوع (T.A):	
شاسی (VIN):	
Pay Load	GVW
Asle 1	Asle 2
سال (Year)	سیستم (SYS):
نوع (Type):	
موتور (Eng):	
اتاق (Cab):	
رنگ (Col):	ظرفیت (Csp. (D+S):

**توجه :**

چنانچه هر قطعه ای از سیستم خنک کننده (بغیر از در رادیاتور) باز یا تعویض شود، بایستی هواگیری مجددا توسط تعمیرگاههای مجاز مطابق دستورالعمل انجام پذیرد.

**NOTE:**

IF ANY PART OF COOLING SYSTEM IS OPENED OR REPLACED (EXCEPT RADIATOR CAP) THE AIR BLEEDING ACTION HAS TO BE PERFORMED BY AUTHORIZED SERVICE DEALER , ACCORDING TO THE INSTRUCTION.

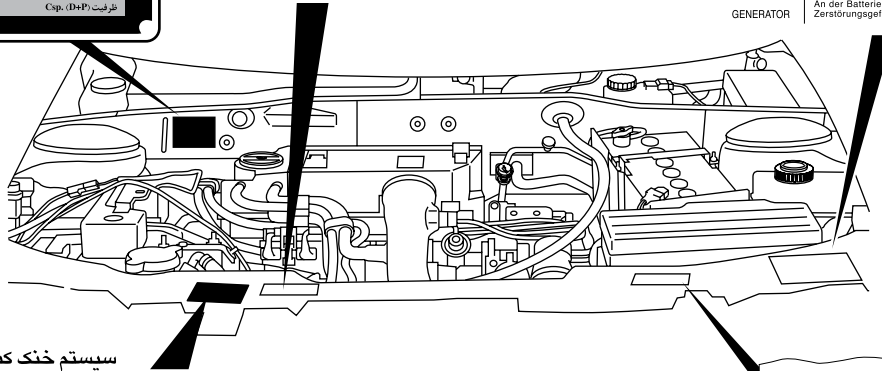

توجه  
باتری آلترناتور

۳۳  
کابلشو مثبت باتری (ریمو رنگ) باید همیشه به قطب مثبت باتری وصل باشد. برای اجتناب از خسارت به آلترناتور هیچگاه آلترناتور نباید بدون اتصال به باتری کار نماید.

**ATTENTION**  
ALTERNATEUR

**IMPORTANT**  
La crosse + rouge doit toujours être branchée a la borne de la batterie  
L'alternateur ne doit jamais tourner sans être connecté a la batterie, sous risque de deterioration

**CAUTION**  
ALTERNATOR

**IMPORTANT**  
The + red cable shoe should always be connected to the battery + terminal.  
To avoid damage the alternator should never turn without being connected to the battery

**ACHTUNG**  
WECHSELSTROM  
GENERATOR

**SEHR WICHTIG**  
Der rote kabelschuh + muss immer am pluspol der Batterie angeschlossen sein.  
Der Wechselstromgenerator darf niemals drehen ohne an der Batterie angeschlossen sein. Bei Nichtbeobacht tung Zerstörungsgefahr.

**توجه**

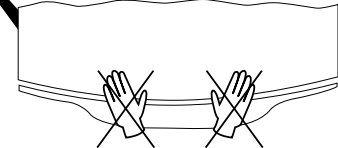

جهت بستن در موتور آن را از ارتفاع حدود ۳۰ سانتیمتری رها کنید و هرگز روی در موتور بادست فشار وارد نکنید.

**سیستم خنک کننده تحت فشار**

<b>توجه</b>	از باز نمودن درب رادیاتور تا یک ساعت پس از خاموش شدن موتور اجتناب نمایید.
<b>ATTENTION</b>	CIRCUIT DE REFRIGERISSEMENT PRESSURISE NE PAS OUVRIE DANS L'HEURE SUIVANT L'ARRET DU MOTEUR
<b>ACHTUNG</b>	KÜHL SYSTEM UNTER DRUCK NACH ABSTELLEN DES MOTORS EINE STUNDE LANG NICHT OF FNEN
<b>CAUTION</b>	PRESSURIZED COOLING CIRCUIT DO NOT OPEN DURING ONE HOUR FOLLOWING ENGINE CUT-OFF
<b>ATENCION</b>	CIRCUITO DE REFRIGERACION PRESURIZADO NO ABRIR DURANTE LA HORA QUE SIGUE LA PARADA DEL MOTOR
<b>تنبیه</b>	واضحه التبریه طالع الخط لا تقفو فی اناء الساعه التي تبو اتفاف الحمره

برچسب ایربگ سرنشین

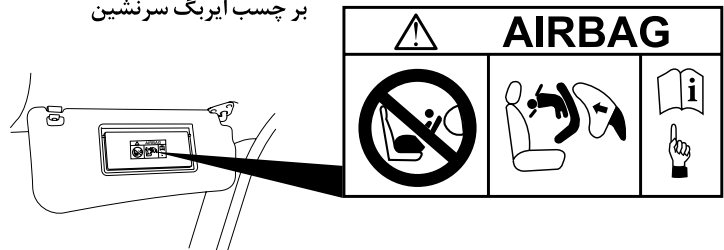

برچسب VIN\*

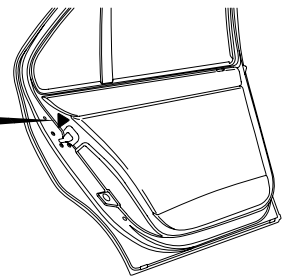
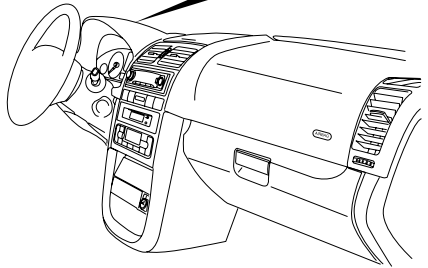

\* در صورت نصب در خودروی شما

2 BAR 29 P.S.I	رانندگی در شهر و حومه CITY AND ENVIORNS DRIVING	فشار باد چرخ‌های جلو	FRONT WHEEL TYRES PRESSURE
2.1 BAR 31 P.S.I	رانندگی در اتوبان FREWAY DRIVING		
2 BAR 29 P.S.I	رانندگی در شهر و حومه CITY AND ENVIORNS DRIVING	فشار باد چرخ‌های عقب	REAR WHEEL TYRES PRESSURE
2.3 BAR 33 P.S.I	رانندگی در اتوبان FREWAY DRIVING		
2.1 BAR 31 P.S.I	رانندگی در شهر و حومه CITY AND ENVIORNS DRIVING		
2.4 BAR 35 P.S.I	رانندگی در اتوبان FREWAY DRIVING		

توجه! فشار باد تایر ها را با فشار سرد بودن میزن کنید.  
ATTENTION: AIR PRESSURE MUST BE ADJUSTED IN COLD CONTITION

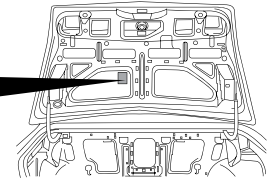

<p>برچسب مصرف سوخت ( اختیاری بازاریابی ) AP/1300000000</p>	
<p>مصرف سوخت (لتر در 100 کیلومتر) مصرف سوخت ترکیبی در حالت استاندارد (به واحد L/100km)</p>	
<p>مصرف سوخت در حالت شهری 10.5</p>	<p>مصرف سوخت در حالت اتوبان 6.5</p>
<p>مصرف سوخت در حالت ترکیبی 7.5</p>	
<p>مصرف سوخت در حالت ترکیبی 100/100km</p>	
<p>مصرف سوخت در حالت شهری 10.5</p>	<p>مصرف سوخت در حالت اتوبان 6.5</p>
<p>مصرف سوخت در حالت ترکیبی 7.5</p>	
<p>مصرف سوخت در حالت ترکیبی 100/100km</p>	
<p>مصرف سوخت در حالت شهری 10.5</p>	<p>مصرف سوخت در حالت اتوبان 6.5</p>
<p>مصرف سوخت در حالت ترکیبی 7.5</p>	
<p>مصرف سوخت در حالت ترکیبی 100/100km</p>	

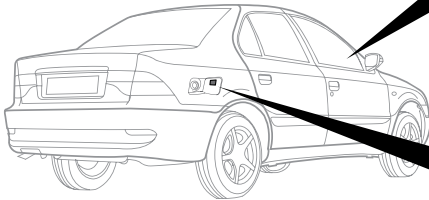

فقط بنزین بدون سرب با اکتان 95  
تک‌سابقه ای استاندارد سوختگی از نوع  
اکتان 95 و بالاتر می‌تواند به سوخت  
تک‌سابقه ای سوختگی از نوع  
اکتان 95 استفاده از مکمل سوخت پس از این  
سوخترو می‌تواند آسیب بگذارد .

**ONLY UNLEADED GASOLINE  
WITH AN OCTANE NUMBER  
OF 95 OR HIGHER  
ANY KIND OF ADDITIVES  
ARE FORBIDDEN**

EF7NA

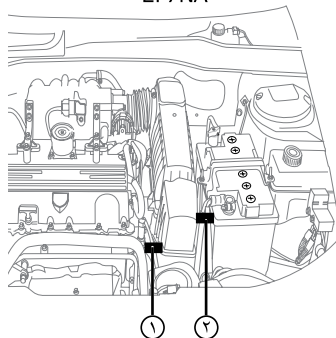



### شماره‌های شناسایی

هنگام تماس با نمایندگی مجاز، اگر کار شما در رابطه با موتور یا جعبه دنده خودرو باشد، لازم است شماره‌های این قسمت را ذکر کنید.

### پلاک شناسایی خودرو

پلاکی که شماره‌های شناسایی خودرو بر روی آن حک شده است در محفظه موتور، روی صفحه جدا کننده بالای محفظه موتور، قرار دارد.

 IRAN KHODRO(PUBLIC STOCK COMPANY)	
	
تایید نوع (T.A)	
شاسی (VIN)	
Pay Load	GVM
Axle 1	Axle 2
سال (Year)	سیستم (Sys)
تیب (Type)	
موتور (Eng)	
اتاق (Cab)	
رنگ (Col)	ظرفیت (Csp. (D+P)

۱- شماره موتور: در جلوی بلوک سیلندر به صورت افقی حک شده است.

۲- شماره جعبه دنده: در جلوی پوسته جعبه دنده روی یک پلاک حک شده است.

TC7 - 1.7L	EF7NA 1/7 i	مشخصات موتور
1650	1650	حجم (سی سی)
1 - 3 - 4 - 2	1 - 3 - 4 - 2	ترتیب احتراق
850 rpm	850 rpm	دور آرام موتور
78.6 mm	78.6 mm	قطر داخلی سیلندر
85 mm	85 mm	کورس پیستون
4	4	تعداد سیلندر
16	16	تعداد سوپاپ
9.3 : 1	11 : 1	نسبت تراکم
۵ دنده + دنده عقب BE 4	۵ دنده + دنده عقب BE 3	جعبه دنده
5500 rpm @ 150 hp 2200 - 4800 rpm @ 215 NM	6000 rpm @ 115 hp (3500-4500 rpm) @ 159 NM	حداکثر قدرت موتور در حالت بنزینی حداکثر گشتاور موتور در حالت بنزینی
۹۵	۹۵	اکتان سوخت

مشخصات باتری		
MF & SEALED یا LMF	نوع باتری	
۱۲ ولت	ولتاژ	
آلترناتور	سیستم شارژ	
کولر		
R-134a	نوع گاز کولر	
چرخ‌ها و لاستیک‌ها		
6.5 J15 فولادی یا 6J15 آلومینیومی	چرخ‌ها	
185/65R15	لاستیک سورن	
195/60R15	لاستیک سورن توربو و ELX	
تنظیم کنید		
عقب	جلو	فشار باد لاستیک‌ها
2 bar (29 psi) *2/3 bar (33 psi)	2 bar (29 psi)	در شرایط رانندگی عادی (در شهر و حومه)
2/1 bar (31 psi) *2/4 bar (35 psi)	2/1 bar (31psi)	رانندگی در اتوبان

ظرفیت‌ها و مواد مصرفی		
۶۰ لیتر	باک بنزین	
SAE 10W40 API SJ/SL ۴/۹	روغن موتور (با فیلتر)	
۱/۹ لیتر	جعبه دنده (حالت خشک)	
حجم: ۷۴۸۶ CC (محلول اتیلن گلیکول / نسبت اختلاط ۵۰ به ۵۰ ضد یخ و آب)	سیستم خنک‌کننده (حالت خشک)	
۳/۴ لیتر	مخزن شیشه شوی	
محلول ایزوپروپانول نسبت اختلاط ۱۷ به ۸۳ شیشه شو / آب (تابستانه) نسبت اختلاط ۴۴ به ۵۶ شیشه شو / آب (زمستانه)	مایع شیشه شوی	
۱/۲ لیتر (روغن ATF Dexron II-D)	روغن هیدرولیک فرمان	
۰/۴۸ لیتر (معمولی) (DOT4) ۰/۵۲ لیتر (ABS)	روغن ترمز	

توجه: از برندهای مورد تأیید و بسته بندی‌هایی که توسط شرکت ایساکو ارائه می‌گردد استفاده شود.

جدول مشخصات فنی روغن موتور مناسب برای موتورهای EF7 و EF7-TC*			
EF7-TC	EF7	نوع روغن موتور مجاز (همراه با استاندارد و سطح کیفی روغن)	
SAE10W40 API SJ/SL	SAE10W40 API SJ/SL		
۴/۹ لیتر	۴/۹ لیتر	بافیلتر	حجم روغن موتور مورد نیاز در هنگام تعویض
۴/۷ لیتر	۴/۷ لیتر	بدون فیلتر	
هر ۱۰۰۰۰ کیلومتر	هر ۱۲۰۰۰ کیلومتر	شرایط آسان	کیلومتر مناسب تعویض روغن
هر ۸۰۰۰ کیلومتر	هر ۱۰۰۰۰ کیلومتر	شرایط سخت	
از نوع کارتریجی	از نوع کارتریجی	فیلتر روغن	
همراه با روغن موتور تعویض گردد.	همراه با روغن موتور تعویض گردد.	زمان مناسب تعویض فیلتر روغن	
هر ۱۰۰۰ کیلومتر یک بار سطح روغن کنترل گردد. حداقل مقدار روغن (خط پایین شاخص) ۴/۴۵ لیتر و حداکثر مقدار روغن (خط بالای شاخص) ۵/۲ لیتر است	هر ۱۰۰۰ کیلومتر یک بار سطح روغن کنترل گردد. حداقل مقدار روغن (خط پایین شاخص) ۴/۴۵ لیتر و حداکثر مقدار روغن (خط بالای شاخص) ۵/۲ لیتر است	دوره زمانی بازدید سطح روغن موتور	
۰/۲ لیتر (۲۰۰ سی سی)	۰/۲ لیتر (۲۰۰ سی سی)	میزان مجاز کم کردن روغن موتور در هر ۱۰۰۰ کیلومتر	

**شرایط سخت:** بکسل کردن، یدک کشیدن کاروان، حمل بار در باربند در مسافت‌های طولانی، حرکت در جاده‌های خاکی و غبارآلود، طی نمودن مکرر مسافت‌های کوتاه (کمتر از ۸ کیلومتر در هر نوبت رانندگی)، طی نمودن مسافت‌های طولانی با سرعت یکنواخت و پایین، دوره طولانی عدم استفاده از خودرو

\* از برندهای مورد تأیید و بسته بندی‌هایی که توسط شرکت ایساکو ارایه می‌گردد استفاده شود.



### بهبودسازی مصرف سوخت

جهت کاهش مصرف سوخت و دستیابی به کمترین میزان مصرف سوخت خودرو به موارد زیر توجه فرمایید:

- ۱- همواره با بازدهی‌های دوره‌ای و نگهداری خودرو بر اساس اطلاعات این راهنما از سلامت خودرو اطمینان حاصل کنید.
- ۲- از تایر مناسب خودرو (طبق بخش مربوطه در کتابچه راهنما) استفاده نموده و همواره باد تایر را تنظیم کنید.
- ۳- با آرامش رانندگی کنید و از شتاب‌گیری و ترمزگیری بی‌مورد هنگام رانندگی پرهیز کنید.

- ۴- با توجه به تأثیر بالای وزن خودرو بر مصرف سوخت، بار و تجهیزات اضافی و غیر ضروری را از خودرو خارج کنید.
- ۵- در توقف‌های طولانی مدت، وسیله نقلیه خود را خاموش کنید.
- ۶- سفرهای درون شهری خود را طوری برنامه‌ریزی کنید که در ساعت/ مسیره‌های ترافیک سنگین نباشید.
- ۷- هنگام رانندگی در سراشیبی از دنده سنگین مناسب، (به طوری که نیاز به فشردن پدال ترمز نباشد) استفاده کنید.

### جدول مصرف سوخت

میانگین مصرف سوخت ترکیبی (لیتر/ ۱۰۰ کیلومتر)	میانگین مصرف سوخت برون‌شهری (لیتر/ ۱۰۰ کیلومتر)	میانگین مصرف سوخت شهری (لیتر/ ۱۰۰ کیلومتر)	مصرف بنزین موتور
۷/۴۹	۵/۹۰	۱۰/۲۳	سورن (EF7NA پایه بنزینی)
۷/۵۰	۵/۹۰	۱۰/۲۱	سورن (XU7 پایه بنزینی)
۷/۳۳	۵/۶۲	۱۰/۲۲	سورن توربو (EF7-TC)

**توجه:** اعداد جدول فوق، بر اساس شرایط مندرج در استاندارد ECE R101 بدست آمده است. از آنجا که مطابق این استاندارد مواردی همچون مشخصات تعریف شده محصول از سوی کارخانه (وزن، تایر، روغن موتور، شمع، فیلترها و ...) سیکل رانندگی، تعداد سرنشین، شرایط جاده، نوع سوخت و غیره تأثیر به‌سزایی در مصرف سوخت خودرو دارد، لذا هرگونه تغییر در پارامترهای فوق می‌تواند منجر به افزایش در مصرف سوخت شود.

SOREN (Kg)		
EF7-TC موتور بنزینی	موتور EF7 بنزینی	موتور
EF7-TC	EF7	وزن‌ها (کیلوگرم)
۱۲۶۱	۱۲۵۷	وزن تقریبی خودروی بدون سرنشین با مخزن سوخت پر و بدون تجهیزات اضافی
۱۶۵۰	۱۶۵۰	حداکثر وزن خودرو به همراه سرنشین و بار
۸۱۰	۸۱۰	حداکثر بار مجاز محور عقب
۹۰۰	۹۰۰	حداکثر بار مجاز محور جلو

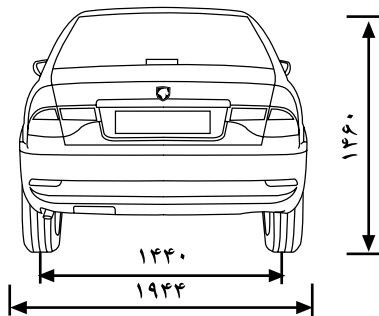
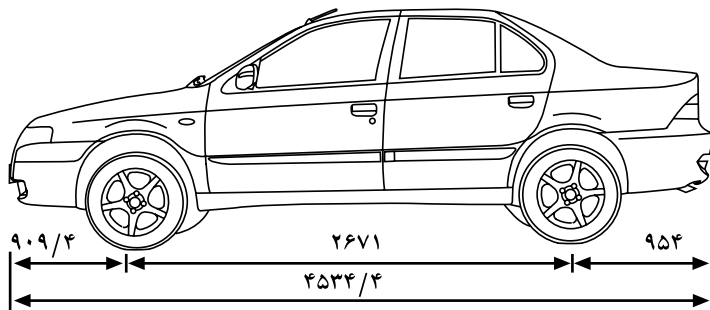
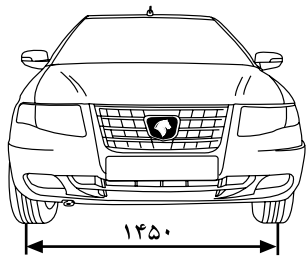

طول خودرو	۴۵۳۴/۴ میلی‌متر
عرض خودرو با احتساب آینه‌های جانبی	۱۹۴۴ میلی‌متر
ارتفاع خودرو	۱۴۶۰ میلی‌متر
فاصله چرخ‌ها	۲۶۷۱ میلی‌متر
فاصله محور چرخ‌های جلو تا جلوی خودرو	۹۰۹/۴ میلی‌متر
فاصله محور چرخ‌های عقب تا عقب خودرو	۹۵۴ میلی‌متر
فاصله عرضی چرخ‌ها - جلو - عقب	۱۴۵۰ میلی‌متر ۱۴۴۰ میلی‌متر
تعداد دور چرخش قفل به قفل فرمان	۳/۱
قطر دایره چرخش خودرو	۱۱ متر
حجم صندوق عقب	۵۰۰ لیتر

### کنترل آلودگی:

خودروی شما مجهز به کنترل آلودگی در خصوص مواد آلاینده خودرو می‌باشد.

### مبدل کاتالیزوری:

جهت تبدیل مواد آلاینده خروجی از موتور به گازهایی با آلودگی حداقل، از مبدل کاتالیزوری یا کاتالیست استفاده می‌شود. از عوامل مهم در تخریب یا از کار افتادن کاتالیست، سرب موجود در سوخت می‌باشد، لذا استفاده از بنزین بدون سرب در این خودرو ضروری می‌باشد.



### هشدار

- عدم استفاده از بنزین بدون سرب به کاتالیست خودرو صدمه خواهد زد.
- از ترکیب هر نوع مایع غیرمجاز (انژکتور شور، روغن بنزین، تقویت کننده اکتان بنزین و...) با سوخت‌های استاندارد به شدت پرهیز نمایید.

---

# راهنمای نگهداری و خدمات گارانتی

شبکه خدمات پس از فروش محصولات ایران خودرو در سراسر کشور منحصرأ از طریق نمایندگی‌های مجاز ایران خودرو ارائه خدمات گارانتی به مشتریان را بر عهده دارد. ویژگی‌های این شبکه عبارتند از:

- نیروی انسانی ماهر و آموزش‌دیده
  - ابزار و تجهیزات استاندارد تعمیرگاهی مطابق با فن‌آوری روز دنیا
  - تجهیزات ویژه عیب‌یابی
  - وجود قطعات و لوازم یدکی با کیفیت و مطابق با استانداردهای شرکت ایران خودرو
- لذا تأکید و توصیه می‌شود برای دریافت هرگونه خدمات در دوره گارانتی و پس از آن و نیز برای انجام سرویس‌های دوره‌ای خودروی خود به این شبکه مراجعه فرمایید. همچنین مواد مصرفی خودرو، باید از نمایندگی‌های مجاز ایران خودرو (با برندهای مورد تأیید و بسته‌بندی‌های ارائه شده توسط شرکت ایساکو) تأمین گردد.

خریدار گرامی جهت اطلاع از آخرین وضعیت نمایندگی‌های مجاز ایران خودرو به وب سایت شرکت ایساکو “ [www.isaco.ir](http://www.isaco.ir) ” و یا به موبایل اپلیکیشن ایساکو مراجعه و یا با شماره تلفن ۰۹۶۴۴۰ تماس حاصل فرمایید.

شناسنامه خودرو

● نام مالک:

● آدرس:

● شماره پلاک انتظامی:

● نوع ومدل خودرو:

● شماره شاسی / بدنه:

● شماره موتور:

● رنگ:

● تاریخ شروع گارانتی خودرو:

● نمایندگی تحویل دهنده خودرو:

● آدرس نمایندگی تحویل دهنده:

محل امضاء و مهر نمایندگی

صحت اطلاعات فوق تأیید می شود.

۱ کلیات

۲ سرویس‌ها

۳ توصیه‌های فنی

۴ قانون و آیین‌نامه حمایت از مصرف‌کنندگان

۵ خدمات امدادی و طلایی امداد خودرو ایران

فهرست مطالب

۱۹۱	بخش اول - کلیات
۱۹۲	تعریف گارانتی
۱۹۲	تعریف ایکو کارت
۱۹۳	موارد تحت پوشش گارانتی
۱۹۴	موارد خارج از پوشش گارانتی
۱۹۷	قطعات مصرفی
۱۹۸	ابطال گارانتی
۲۰۰	توصیه‌های نگهداری و ایمنی خودرو
۲۰۳	بخش دوم - سرویس‌ها
۲۰۵	جدول سرویس‌های دوره‌ای
۲۰۹	بخش سوم - توصیه‌های فنی
۲۱۵	بخش چهارم - قانون و آیین‌نامه حمایت از مصرف‌کنندگان
۲۲۷	بخش پنجم - خدمات امدادی و طلایی امداد خودرو ایران





## کلیات

۱۹۷ ..... قطعات مصرف  
۱۹۸ ..... ابطال گارانتی  
۲۰۰ ..... توصیه‌های نگهداری و ایمنی خودرو

۱۹۲ ..... تعریف گارانتی  
۱۹۲ ..... تعریف ایکو کارت  
۱۹۳ ..... موارد تحت پوشش گارانتی  
۱۹۴ ..... موارد خارج از پوشش گارانتی

### ۱- تعریف گارانتی

شرکت ایران خودرو کیفیت و عملکرد مناسب خودروی تولیدی خود را تضمین نموده و متعهد می شود کلیه ایرادات ناشی از هرگونه نقص در کیفیت قطعات و فرایند مونتاژ خودرو را مطابق تعریف محصول و طی مدتی معین و یا کارکرد مشخص (هر کدام زودتر منقضی گردد)، به صورت رایگان و مطابق شرایط مندرج در این فصل برطرف نماید.

### ۲- تعریف ایکو کارت

این کارت با بهره‌برداری از فن‌آوری‌های روز به صورت یک کارت الکترونیکی طراحی و به عنوان کلید دریافت خدمات تعمیرگاهی در نمایندگی‌های مجاز ایران خودرو، به همراه سایر مدارک و راهنمای کاربری استفاده از آن، تحویل شما مشتری محترم می‌گردد. از این پس می‌توانید با استفاده از این کارت در دستگاه‌های کارت‌خوان (POS) مستقر در نمایندگی‌ها از کلیه خدمات (سرویس پیش از تحویل، سرویس‌های دوره‌ای، خدماتی تعمیراتی و سایر خدمات نوین و تشویقی) در دوران گارانتی و وارانتهی بهره‌مند گردید. وجود این کارت تا پایان طول عمر خودرو الزامی و در نقل و انتقالات خودرو، بایستی به خریدار جدید واگذار گردد. همچنین در صورت مفقود شدن کارت یا فراموشی رمز، در اسرع وقت به یکی از نمایندگی‌های مجاز ایران خودرو مراجعه فرمایید. لازم به ذکر است در صورت انقضای هر یک از شرایط مندرج بر روی "ایکو کارت" (مدت یا کیلومتر) دوره گارانتی پایان می‌پذیرد. توجه: هنگام مراجعه به نمایندگی‌های مجاز ایران خودرو، برای دریافت خدمات گارانتی و وارانتهی همراه داشتن این کارت الزامی می‌باشد.

### ۳- موارد تحت پوشش گارانتی

در دوره گارانتی کلیه قطعات خودرو به استثنای قطعات مصرفی (رجوع شود به بخش قطعات مصرفی) و موارد خارج از پوشش گارانتی که در ادامه به آنها اشاره شده است مشمول گارانتی بوده و مشتری می تواند در صورت بروز عیب با مراجعه به یکی از نمایندگی های مجاز از خدمات رایگان گارانتی بهره مند شود. رفع ایراد بنا به تشخیص کارشناس فنی نمایندگی با تعمیر یا تعویض قطعه معیوب انجام خواهد شد.

#### ۳-۱- گارانتی قطعات نصب شده

کلیه قطعات تعویض شده در تعمیراتی که به هزینه گارانتی انجام شده باشد، حداکثر تا پایان دوره گارانتی خودرو تحت پوشش گارانتی خواهد بود. همچنین داغی کلیه قطعاتی که در زمان گارانتی و به حساب گارانتی تعویض می گردند، متعلق به شرکت ایران خودرو بوده و به مشتری تحویل نمی گردند.

#### ۳-۲- گارانتی پایه و رنگ و بدنه

نوع خودرو	ضمانت پایه (هر کدام زودتر اتفاق بیفتد)		ضمانت رنگ و بدنه
	سورن	تمام مدل ها	
	۲۴ ماه یا ۴۰۰۰۰ کیلومتر	۳۶ ماه	

#### ۳-۳- ضمانت سیستم صوتی (رادیو پخش - CD-Player - مالتی مدیا)

دوره گارانتی رادیو پخش و CD-player مطابق گارانتی خودرو بوده و کلیه خدمات در شبکه نمایندگی های مجاز ایران خودرو ارایه می گردد.

#### ۳-۴- گارانتی های خاص

گارانتی خاص				
ردیف	شرح	ماه	کیلومتر	توضیحات
۱	گارانتی تایر	۲۴	۴۰۰۰۰	هر کدام زودتر فرا برسد
۲	گارانتی باتری	۱۲	۲۰۰۰۰	
۳	گارانتی گاز کولر	۱۲	۲۰۰۰۰	

#### ۳-۵- گارانتی کیسه هوا

عملکرد صحیح کیسه هوا بر اساس استانداردهای ابلاغی در دوران تعهد بر عهده عرضه کننده خودرو می باشد. نکته: شرایط ذکر شده در این کتابچه، تنها در کشور جمهوری اسلامی ایران معتبر است.

#### ۴- موارد خارج از پوشش

موارد خارج از شمول گارانتی عمدتاً ناشی از نگهداری نامناسب خودرو توسط مالک یا راننده می‌باشد، لذا مراقبت و نگهداری مناسب از خودرو نه تنها از خارج شدن خودرو از گارانتی جلوگیری می‌کند، بلکه موجب عمر بیشتر خودرو شما نیز خواهد شد.

#### ۴-۱- خسارت ناشی از عوامل خارج از کنترل شرکت ایران خودرو

- خرابی ناشی از تصادفات و استفاده نامناسب از خودرو
- استفاده از خودرو در مسابقات رالی، سرعت و...
- هرگونه تغییرات در خودرو و تقویت آن (تغییر در مشخصات محصول نظیر تغییرات در موتور و...) و با حذف قطعات و جایگزین نمودن قطعات دیگر
- خرابی ناشی از حوادث و بلایای طبیعی نظیر سیل، زلزله، صاعقه، طوفان و غیره
- خرابی ناشی از آتش سوزی (بلایای طبیعی، عمدی و... غیر از نقص فنی)، اغتشاش و شورش‌های اجتماعی و سیاسی
- صدمات ناشی از تردد خودرو در مسیرهای قیرپاشی شده، نم‌ک‌ریزی شده و عوامل بیرونی نظیر برخورد سنگ و شن با خودرو
- فشار آوردن بیش از حد به خودرو و تحمیل بار بیش از ظرفیت مجاز حتی برای کوتاه مدت
- خسارات ناشی از تعمیرات نامناسبی که توسط تعمیرگاه‌های غیرمجاز انجام شده باشد.
- آسیب‌ها و صدمات ناشی از نصب هرگونه قطعات غیر اصلی
- جبران خسارات بدنه، رنگ و تزئینات خودرو که ناشی از تصادفات و حوادث بوده و تعمیر شده باشند.
- نصب هرگونه قطعات، زنگ زده که موجب بروز خوردگی و یا زنگ زدگی در سایر قطعات شود.
- وجود هرگونه گرده رنگ که ناشی از قرار گرفتن خودرو در محیط نامناسب باشد.
- هرگونه خسارت وارده به بدنه و رنگ خودرو (تصادف و...) و تزئینات پس از تحویل خودرو به مشتری
- خرابی قطعات ناشی از هرگونه تغییرات غلط بر روی خودرو نظیر جوشکاری و غیره
- هرگونه آتش سوزی در خودرو به دلیل عدم رعایت موارد ایمنی به هنگام تعمیرات و یا وقوع آتش سوزی به دلیل سهل انگاری و یا استفاده از قطعات غیراصلی در تعمیرات انجام شده توسط تعمیرگاه‌های غیرمجاز

■ عدم مراقبت لازم از خودرو (شامل انجام سرویس‌ها، مراقبت بدنه و...)

■ استهلاک عادی قطعات (نظیر سایش عادی تیغه برف پاک‌کن در اثر استفاده)

■ صدمات رنگ ناشی از برخورد سنگ، شن، ماسه و سایر موارد مشابه به بدنه

■ تأثیر مواد پراکنده در محیط، مانند سموم دفع آفات نباتی و غیره، فضله پرندگان، شیره درختان و همچنین عوامل جوی نظیر باران‌های اسیدی، انواع آلودگی‌های زیست محیطی و سایر عوامل تأثیرگذار بر بدنه و رنگ خودرو

■ فاسد شدن باتری بدلیل عدم استفاده از خودرو برای مدت طولانی

■ پوسیدگی لاستیک خودرو، قطعات و سایر قطعات لاستیکی به دلیل توقف طولانی خودرو و عدم استفاده از آن

■ ایرادات ناشی از ریزش آب و یا سایر مایعات بر روی قطعات الکترونیکی نظیر رادیوپخش، ECU و اتصالات آن

■ ایرادات ناشی از رانندگی در عمق آب که باعث نفوذ آب به اجزاء داخلی خودرو مانند موتور می‌گردد.

■ خسارات ناشی از قرار گرفتن خودرو در میدان‌های قوی الکترو مغناطیسی و... (کنار پست‌ها و زیر دکل‌های فشار قوی انتقال نیرو)

■ خط افتادن شیشه جلو به دلیل خرابی برف پاک‌کن

■ عمدی بودن خسارات وارد شده مانند سرقت یا استفاده اشخاص نامستول

## ۲-۴- خسارت ناشی از انجام تعمیرات نامناسب و استفاده از سوخت و روغن نامناسب

■ بروز هرگونه ایراد ناشی از استفاده از روغن، مایعات، فیلترهای روغن، سوخت نامناسب و یا غیراستاندارد

■ هرگونه عیب و نقص و خسارات جانی و مالی وارده به مشتری و اشخاص ثالث که به دلیل تعویض یا نصب قطعات و سیستم‌های جانبی و یا دریافت خدمات خارج از شبکه رسمی و مجاز ایران خودرو، توسط مشتری طی دوره ضمانت ایجاد شود، از شمول قانون حمایت از مشتری خارج است و هیچ‌گونه حقی برای مشتری و اشخاص ثالث در برابر ایران خودرو، ایجاد نمی‌کند.

■ زنگ زدگی قطعات داخل موتور و همچنین رادیاتور به دلیل عدم استفاده از ضدیخ و آب بدون املاح (نظیر آب مقطر)

■ هرگونه حادثه در خودرو به دلیل عدم رعایت موارد ایمنی به هنگام تعمیرات و یا وقوع آتش‌سوزی به دلیل سهل‌انگاری و یا استفاده از قطعات غیر اصلی در تعمیرات انجام

شده یا دستکاری در سیم‌کشی خودرو توسط تعمیرگاه‌های غیرمجاز

- تخریب و عملکرد نامناسب قطعات موتور و همین‌طور رادیاتور به دلیل استفاده از آب‌های املاح‌دار که رسوبات آنها موجب بروز ایراد می‌گردد.
- عیوب ناشی از عدم انجام سرویس‌های دوره‌ای توسط مشتری در نمایندگی‌های مجاز ایران خودرو
- عیوب ناشی از آب رسوب‌دار و روغن‌های نامناسب که منجر به خرابی سایر قطعات گردد.

**توجه:** همانگونه که ضد یخ، نقطه انجماد آب موتور را کاهش می‌دهد، نقطه جوش آن را نیز افزایش می‌دهد. بنابراین وجود ضد یخ مخصوص زمستان نبوده و می‌بایست در تمام فصول استفاده گردد.

وجود ضد یخ موجب جلوگیری از زنگ زدگی قطعات می‌شود، لذا عیوب ناشی از عدم وجود ضد یخ مشمول گارانتی نخواهد بود.

### ۳-۴- استهلاک عادی

- استهلاک طبیعی خودرو، فرسودگی، رنگ پریدگی.
- هزینه ناشی از تعویض قطعات مصرفی
- جهت دریافت اطلاعات بیشتر به بخش قطعات مصرفی مراجعه گردد.

#### ۴-۴- سرویس دوره‌ای

- عیوبی که بنا به تشخیص کارشناس فنی نمایندگی، ناشی از عدم انجام به موقع سرویس‌های دوره‌ای باشد، مشمول گارانتی نخواهد بود.
- جدول انجام سرویس‌های دوره‌ای در بخش سرویس و نگهداری آمده است.

#### ۴-۵- هزینه‌ها و خسارت پیامد یا اضافی

- هرگونه خسارت کالای فاسد شدنی در حال حمل بوسیله خودرو، در صورتیکه خودرو به دلیل بروز ایراد قادر به حرکت نباشد.
- هرگونه خسارت کالای در حال حمل بوسیله خودرو در صورت بروز حادثه و یا تصادف
- هرگونه خسارت ناشی از نرسیدن به مقصد مورد نظر به دلیل خرابی خودرو
- جبران خسارات مربوط به پرداخت هزینه‌های اژانس و پارکینگ به مالکین، در شهرها، در صورت خرابی خودرو و تصمیم مشتری به توقف آن و یا استفاده از وسایل دیگر حمل و نقل بواسطه خرابی خودرو
- هرگونه خسارت ناشی از استفاده خودرو معیوب و با اطلاع قبلی

#### ۵- قطعات مصرفی

- قطعات مصرفی به قطعاتی اطلاق می‌شوند که عمر آنها نسبت به سایر قطعات خودرو محدودتر بوده و به صورت عادی پس از گذشت مدتی محدود یا مقدار کارکرد خاصی مستهلک شده و می‌بایست تعویض شوند.
- شایان ذکر است در صورتیکه قطعه مصرفی دارای ایراد کیفی باشد، یا خرابی و ایراد کیفی یک قطعه دیگر باعث بروز ایراد در قطعه مصرفی شود، قطعه مصرفی نیز مشمول گارانتی می‌گردد.
- مثال:** اگر به دلیل وجود ایراد در دیسک ترمز، لنت‌ها نیز معیوب شوند علاوه بر رفع ایراد دیسک ترمز، تعویض لنت‌های ترمز نیز مشمول شرایط گارانتی خواهند بود اما از سوی دیگر چنانچه عدم تعویض به موقع لنت ترمز منجر به آسیب رسیدن به دیسک ترمز شود، نه تنها لنت ترمز بلکه دیسک ترمز هم تحت پوشش گارانتی قرار نمی‌گیرد.

گارانتی قطعات مصرفی			
ردیف	شرح	ماه	کیلومتر
۱	صفحه کلاچ	۱۲	۲۰۰۰۰
۲	تسمه تایم، تسمه دینام، کربن کنیستر، کاتالیست و سنسور اکسیژن دوم	۲۴	۴۰۰۰۰
۳	لنت ترمز جلو و عقب، لامپ‌ها، شمع موتور، تیغه برف پاکن	۱۰۰۰۰	
۴	روغن‌ها نظیر روغن موتور، گیربکس، ترمز و هیدرولیک	گارانتی ندارد	
۵	مایعات نظیر ضدیخ، مایع شیشه‌شور		
۶	فیلترها نظیر فیلتر بنزین، فیلتر هوا، فیلتر روغن، فیلتر گاز، فیلتر اتاق		

## ۶- ابطال گارانتی

### ۶-۱- ابطال گارانتی خودرو

در شرایط زیر گارانتی خودرو ابطال و نمایندگی‌ها از ارائه خدمات گارانتی به خودرو معذور خواهند بود.

- در صورتیکه پلاک شناسایی هویت اتومبیل محو شده و پلاک آن نیز مفقود شده باشد، گارانتی خودرو لغو می‌گردد.
- دستکاری در کیلومتر شمار و تغییر مقدار کارکرد خودرو یا از کار انداختن کیلومتر شمار بنا به تشخیص کارشناس فنی شرکت در هنگام پذیرش خودرو در نمایندگی مجاز، در صورت دستکاری کیلومتر توسط مشتری، گارانتی خودرو ابطال و مشخصات آن به کلیه نمایندگی‌های مجاز اعلام خواهد شد.

### ■ از کار افتادن کیلومتر شمار

- چنانچه کیلومتر شمار خودرو بدون خواست یا دخالت مشتری از کار افتاده باشد، مشتری می‌بایست سریعاً و در اولین فرصت ممکن برای رفع عیب آن به نمایندگی‌های مجاز مراجعه نماید، در غیر این صورت گارانتی خودرو به صورت کامل ابطال خواهد شد.
- توجه:** از آنجا که کارکرد واقعی خودرو پیش از انجام هرگونه تغییرات، توسط نمایندگی‌ها بررسی می‌شود، لذا هرگونه دستکاری در کیلومتر کارکرد ثبت شده در جلو آمپر، مشمول پوشش گارانتی نبوده و عواقب آن بر عهده مالک خودرو خواهد بود.
- خودروهایی که در سانحه شدید یا آتش سوزی به صورت کلی خسارت ببینند، حتی در صورت بازسازی کلی از پوشش گارانتی خارج می‌شوند.
  - در صورتیکه به هر دلیلی اتاق خودرو تعویض گردد خودرو از پوشش گارانتی خارج می‌گردد.
  - در صورت تغییر در کاربری تعریف شده خودرو و تبدیل آن به خودروی مسابقه، کار و غیره، گارانتی خودرو ابطال می‌شود.



در صورت اعلام فراخوان از سوی شرکت ایران خودرو، اگر مالکین خودروهای مشمول فراخوان در تاریخ مقرر به نمایندگی‌ها یا مکان‌های تعیین شده مراجعه نمایند، گارانتی خودرو به طور کامل ابطال خواهد شد و مسئولیت ناشی از عدم اجرای فراخوان متوجه ایران خودرو نخواهد بود.

## ۲-۶- ابطال گارانتی قطعات

چنانچه در دوران گارانتی نسبت به تعویض قطعات و جایگزینی آن با قطعات غیراستاندارد یا متفرقه در تعمیرگاه‌های غیرمجاز اقدام گردد، در صورتیکه همان قطعه و یا سایر قطعات مرتبط با آن قطعه معیوب شوند، قطعه مذکور و سایر قطعات متعلقه در آن مجموعه از پوشش گارانتی خارج خواهند شد.

کلیه قسمت‌های تغییر یافته بر روی خودرو توسط هنر کده‌ها، آموزشگاه‌های رانندگی، تعمیرگاه‌ها و سایر مراکز خدماتی متفرقه از گارانتی خارج خواهند شد. خاطرنشان می‌سازد شرکت ایران خودرو تعهدی در قبال بروز اشکال در قسمت‌های تغییر یافته نخواهد داشت. بنابراین هرگونه آهن‌کشی، تقویت شاسی خودرو، موتور، تقویت فنرها و یا اصلاح آن‌ها، نصب کولر توسط مراکز خدماتی متفرقه، استفاده از رینگ و لاستیک اسپرت (که مورد تأیید ایران خودرو نباشد) مجاز نمی‌باشد. در صورت نصب وسایل اضافی نظیر نصب هرگونه کفپوش یکسره لاستیکی روی خودرو که موجب باز شدن صندلی گردد و نصب هرگونه روکش دوم روی صندلی خارج از مراکز مجاز خدمات پس از فروش ایران خودرو و نصب پروژکتور و بویژه دزدگیر غیراستاندارد و یا استاندارد توسط عوامل متفرقه و یا موسسات خدماتی غیر از مجموعه ایران خودرو که منجر به بروز عیب در سیستم‌های الکترونیکی و مکانیکی و یا بواسطه آن در سایر قطعات خودرو شود، تحت پوشش گارانتی نخواهد بود.

## ۷- توصیه‌های نگهداری و ایمنی خودرو

- ۱- در صورتیکه خودرو به هر دلیلی مورد استفاده قرار نمی‌گیرد، ضروری است هر سه روز حداقل به مدت چند دقیقه خودرو روشن و درجا کار کند. این عمل موجب جلوگیری از تخلیه کامل باتری می‌گردد.
- ۲- تنظیم فشار باد لاستیک بطور مرتب موجب جلوگیری از فرسایش زود هنگام لاستیک‌ها و کاهش مصرف سوخت می‌گردد.
- ۳- رعایت احتیاط در عبور از دست‌اندازها موجب افزایش عمر و دوام قطعات جلوبندی و کمک فنرها می‌گردد.
- ۴- کنترل هفتگی سطح آب داخل رادیاتور و روغن موتور در زمان خنک بودن موجب حصول اطمینان از عدم بروز عیوب احتمالی خواهد شد.
- ۵- از تنظیم بودن نور چراغ‌های جلو به هنگام رانندگی در شب به منظور رؤیت موانع در دست‌اندازهای موجود در جاده و عکس‌العمل سریع در برابر موانع احتمالی، اطمینان حاصل نمائید.
- ۶- هنگام پارک خودرو مراقب باشید که چرخ‌های جلو و یا عقب خودرو با موانع و یا جداول کنار خیابان برخورد نکنند. در صورت شدید بودن برخورد احتمال تاب برداشتن رینگ چرخ‌ها زیاد است.
- ۷- در سرازیری‌ها از خاموش کردن خودرو اجتناب نمائید. این کار موجب عمل نکردن بوستر ترمز شده و نیروی ترمز برای توقف خودرو کافی نخواهد بود.
- ۸- عاملیت‌های مجاز ایران خودرو و تعمیرگاه‌های مجاز مطمئن‌ترین مکان برای ارایه سرویس‌های مربوط به تعویض روغن و کنترل‌های مربوطه می‌باشند.
- ۹- قطعات یدکی مورد نیاز خودرو را از نمایندگی‌های مجاز یا فروشگاه‌های مجاز ایران خودرو (ایساکو) تهیه نمائید. کیفیت این قطعات مورد تأیید ایران خودرو می‌باشد.
- ۱۰- از به حرکت درآوردن خودرو با شتاب اولیه بسیار بالا (take off) که باعث صدمه زدن به قطعاتی مانند کلاچ، موتور، گیربکس، پلوس و... می‌گردد، خودداری کنید.
- ۱۱- تعویض دنده‌ها را در دور موتور مناسب انجام دهید.
- ۱۲- از دستکاری، تغییر و یا حذف قطعات سیستم آلایندة خودداری نمائید.

۱۳- از روغن‌های موتور، گیربکس، ترمز... استاندارد و مورد تأیید شرکت ایران خودرو استفاده نمایید.

۱۴- از اضافه کردن مواد افزودنی غیراستاندارد به سوخت خودرو خودداری شود.

۱۵- برای روشن کردن خودرو اقدام به هل دادن خودرو ننمائید.

۱۶- از برداشتن سرباتری به مدت طولانی خودداری نمایید.

۱۷- از کنجکاوی نمودن، جداکردن کانکتورها، فیوزها و باز و بست قطعات توسط افراد غیرمتخصص، خودداری نمایید.



---

# ۲

## سرویس‌ها

- ۲۰۴ ..... سرویس‌های دوره‌ای
- ۲۰۵ ..... جدول سرویس‌های دوره‌ای
- ۲۰۷ ..... سرویس‌های دوره‌ای بازدید و کنترل

## سرویس‌های دوره‌ای

مهم: گروه صنعتی ایران خودرو این حق را برای خود محفوظ می‌دارد تا در هر زمان از عمر خودرو، برنامه سرویس و نگهداری آنرا تغییر دهد.

■ انجام سرویس‌های دوره‌ای طبق توصیه شرکت سازنده باعث افزایش قابلیت اطمینان و دوام خودرو و پیشگیری از عیوب ناخواسته می‌شود.

■ انجام سرویس‌های ادواری در نمایندگی‌های مجاز الزامی بوده و عدم انجام آن، منجر به لغو گارانتی خواهد گردید.

■ انجام سرویس‌های دوره‌ای به هزینه مشتری خواهد بود.

■ پرداخت هزینه سرویس‌های دوره‌ای برای خودروهای دارای کارت طلایی شرکت امداد خودرو در مدت اعتبار آن براساس ضوابط آن شرکت خواهد بود. مراتب در بخش

خدمات شرکت امداد خودرو به تفصیل توضیح داده شده است.



- سطح کیفی روغن موتور مجاز برای موتورهای XU7 ، معادل با API 20W50 SJ می‌باشد.
- سطح کیفی روغن موتور مجاز برای موتور EF7 ، معادل با SAE 10W40 SL/SJ می‌باشد.
- سطح کیفی روغن موتور مجاز برای موتور EF7-TC ، معادل با SAE 10W40 SL می‌باشد.
- روش بازرسی سطح روغن موتور: خودرو را در سطح صاف قرار دهید، موتور را روشن کرده تا گرم شود. سپس موتور را خاموش نموده و بعد از ۵ دقیقه سطح روغن را اندازه بگیرید.
- میزان مصرف روغن موتور (کم کردن روغن موتور) در موتورهای XU7 حدکثر ۰/۳ لیتر در هر ۱۰۰۰ کیلومتر می‌تواند باشد.
- میزان مصرف روغن موتور (کم کردن روغن موتور) در موتور EF7 و EF7-TC حدکثر ۰/۲ لیتر در هر ۱۰۰۰ کیلومتر می‌تواند باشد.
- افزودن هیچگونه مکمل به روغن موتور مجاز نمی‌باشد.
- تعویض مایع سیستم خنک کننده (استفاده از ضدیخ‌های پایه آلی)، هر ۲ سال یکبار انجام شود و در زمان تعویض، مایع سیستم خنک کننده باید به صورت کامل تخلیه گردد و هواگیری مدار خنک کننده انجام گردد.
- در شرایط سخت نظیر توقف‌های کوتاه و مکرر، ترافیک سنگین شهری، حرکت با دنده سنگین به مدت طولانی یا دورهای بالا، پیمایش کم، محیط آلوده به گرد و غبار، اختلاف دمایی بیش از ۴۵ درجه، استفاده از سوخت نامناسب و...، لازم است تعویض روغن موتور و فیلتر، در کارکرد کمتر از مقدار توصیه شده در جدول انجام پذیرد.
- از روغن موتوری که بیش از ۳ سال از تاریخ تولید آن گذشته، استفاده نگردد.
- در صورت عدم پیمایش خودرو بیش از ۶ ماه، تعویض روغن موتور الزامی می‌باشد.
- سطح کیفی روغن هیدرولیک فرمان قابل استفاده ATF DEXRON II-D بوده و سطح آن در مخزن همیشه می‌بایست بین ۲ خط Max و Min قرار داشته باشد.
- شمع‌های قابل استفاده بر روی موتورهای EF7 بنزینی و دوگانه سوز: سازنده BOSCH با مشخصه FR7DE-FR8DE و یا سازنده TORCH با مشخصه K6RTC
- شمع‌های قابل استفاده بر روی موتورهای EF7-TC (توربو شارژ): سازنده BOSCH با مشخصه FR7DE



سرویس دوره‌ای بازدید و کنترل

ردیف	بازدید
۱	مدار فرمان هیدرولیک (اجزاء، اتصالات، عدم نشستی و...)
۲	نشستی روغن موتور
۳	مدار سیستم خنک کننده (اجزاء، اتصالات، عدم نشستی و...)
۴	عملکرد چراغ‌های جلو و عقب، مه شکن‌ها، راهنماها و...
۵	وضعیت و فشار باد تایرها ( و زاپاس)
۶	عملکرد مجموعه Airbag و ABS (قطع‌ات ، اتصالات ، عملکرد ، بررسی با دستگاه عیب یاب و ...) و سایر کنترل یونیت‌ها
۷	عملکرد اجزای برقی (بوق، شیشه شوی و...)
۸	سیستم شارژ (باتری، آلترناتور، اتصالات و...)
۹	وضعیت ظاهری و کشش تسمه‌های تجهیزات
۱۰	رگلاژ کابل کلاچ و ترمز دستی
۱۱	سیستم سوخت‌رسانی (اجزاء، اتصالات، عدم نشستی و...)
۱۲	سیستم ترمز (اجزاء، اتصالات، عدم نشستی و...)
۱۳	سیستم تعلیق جلو و عقب (اجزاء، اتصالات، صدای غیر عادی، عدم نشستی و...) و جلوبندی (توبی چرخ، محور اکسل، اتصالات و گردگیرها)
۱۴	وضعیت ظاهری شیشه‌های جلو و عقب (ترک، موج، نفوذ باد و آب و...)
۱۵	وضعیت نوارهای لاستیکی دور درب‌ها و صندوق عقب
۱۶	وضعیت تیغه‌های برف پاک‌کن
۱۷	وضعیت عملکرد موتور تنظیم نور چراغ‌های جلو و آینه‌ها
۱۸	تست جاده
۱۹	اتصالات سیستم توربو (لوله‌های هوا و آب و ...) توجه شود که بست‌ها و اتصالات سیستم هوارسان برای ویژگی توربو طراحی شده است. لذا در صورت نیاز به تعویض، می‌بایست فقط از بست‌های شلنگ مشابه استفاده شود.*
<b>بازدید و سرریز (در صورت نیاز)</b>	
۱	مایع سیستم خنک کننده
۲	باتری (در صورت وجود چشمی میزان شارژ باتری)
۳	مایع شیشه شوی
۴	روغن ترمز
۵	روغن هیدرولیک فرمان

\* در صورت نصب در خودروی شما



---

# ۳

## توصیه‌های فنی

۲۱۰	.....	توصیه‌های فنی
۲۱۲	.....	بازدیدهای منظم دوره‌ای

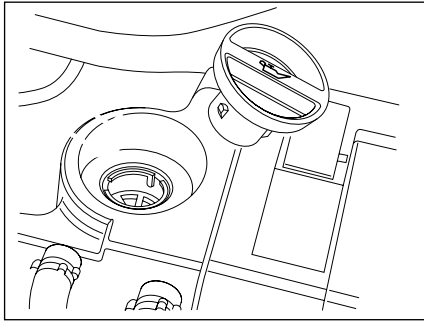

محل ریختن روغن موتور

## روغن سوخته:

- از هرگونه تماس طولانی روغن سوخته با پوست بدن اجتناب شود.
- روغن سوخته را در مجاری آب یا روی زمین نریزید.
- برای اطمینان از کارکرد صحیح و طولانی مدت موتور و سیستم کاهش آلودگی آگزوز، نباید هیچ گونه مواد اضافی به روغن موتور افزود.

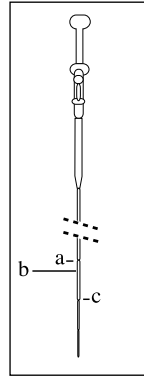

راهنمایی: **b** به اندازه یک چهارم فاصله از **a** پایینتر است.

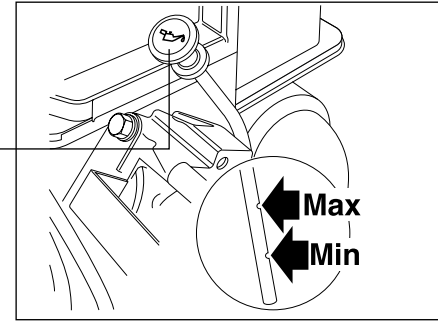

## بازدیدهای منظم دوره‌ای

## ۱- سطح روغن موتور

- سطح روغن موتور باید مرتباً بازدید شده و در بین فاصله تعویض روغن، مقدار کسری آن تکمیل شود.
- خودرو را در سطح صاف قرار دهید، موتور را روشن کرده تا گرم شود. سپس موتور را خاموش نموده و بعد از ۵ دقیقه سطح روغن را با توجه به دو علامت حک شده روی آن به طور صحیح اندازه گیری نمایید.
- علامت **a**: حداکثر علامت **c**: حداقل فاصله بین **a** و **b**: وضعیت مناسب.
- دقت شود در صورتیکه سطح روغن از حد **b** پایین تر باشد، نسبت به سرریز روغن موتور تا حد **a** اقدام شود.
- فاصله بین **b** تا **a** حدود **CC ۲۵۰** می باشد.

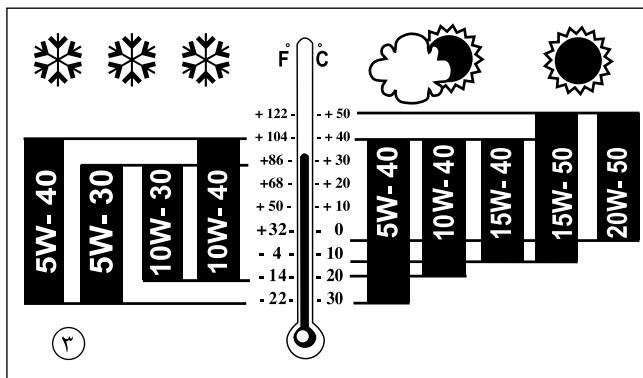

**روغن‌های توصیه شده برای استفاده در خودرو:\***

روغن‌هایی که در جدول زیر معرفی شده‌اند برای کاربردهای مختلف می‌باشد. برخی از این روغن‌ها برای شرایط کارکرد خاص و با توجه به محل استفاده، تهیه گردیده است. (نظیر شرایط رانندگی سخت، استارت‌های مکرر و...)

در خصوص استفاده از این روغن‌ها به توصیه‌های انجام شده در کتابچه و یا متخصصین مربوطه توجه نمائید.

توجه: تنها روغن مجاز برای استفاده در این خودرو در ایران، روغن با مشخصات ذکر شده است.

به این نکته توجه کنید که استفاده از هر نوع روغن موتور دیگر، به خودروی شما آسیب جدی وارد کرده و شرایط گارانتی خودرو را باطل می‌کند.

\* از برندهای مورد تأیید و بسته بندی‌هایی که توسط شرکت ایساکو ارایه می‌گردد استفاده شود.

## بازدیدهای منظم دوره‌ای ترمزها

- سطح روغن ترمز هیچ‌گاه نباید از خط حداقل (MIN) روی مخزن روغن پایین‌تر باشد.
- فقط روغن ترمزهای استاندارد و مورد تأیید استفاده نمایید.\*
- روغن ترمز با سطح کیفیت DOT4 استفاده شود.
- در صورت ریزش و کاهش بیش از حد روغن فوراً به نمایندگی مجاز ایران خودرو مراجعه نمایید.
- برای اطمینان از کارکرد صحیح و طولانی مدت سیستم ترمز باید روغن ترمز را در فواصل معین تعویض کرد.

### سیستم خنک‌کننده

- همیشه از مایع خنک‌کننده تأیید شده و مجاز استفاده کنید. در مواقع اضطراری چنانچه تأمین فوری آن ممکن نبود از آب خالص و بدون املاح استفاده شود و در اسرع وقت باید میزان درصد ضدیخ محلول توسط نمایندگی مجاز بررسی شود. چنانچه موتور گرم شده باشد دمای مایع خنک‌کننده با فن رادیاتور تنظیم می‌شود و با فن الکتریکی کاهش می‌یابد. نظر به اینکه سیستم خنک‌کننده نیز تحت فشار می‌باشد لذا حداقل تا یک ساعت بعد از خاموش کردن موتور از انجام هر نوع کار در محفظه موتور خودداری کنید.
- این سیستم مجهز به رادیاتور و فن الکتریکی است که با توجه به درجه حرارت موتور، فن در دو حالت دور کند و یا دور تند فعال می‌گردد.
- رادیاتور و منبع انبساط این سیستم بصورت یکپارچه بوده و عمل پر کردن و یا جبران کمبود آب سیستم از طریق درب رادیاتور انجام می‌گیرد.
- چراغ اخطار آب در درجه حرارت  $118 \pm 2$  درجه روشن می‌شود.

### توجه:

چنانچه هر قطعه‌ای از سیستم خنک‌کننده (بغیر از درب رادیاتور) باز شود، بایستی عمل هواگیری مجدداً توسط نمایندگی مجاز مطابق دستورالعمل انجام پذیرد.

### باتری

- در زمستان مراقب باشید که باتری کاملاً شارژ شده باشد.
- در تابستان (دمای بیش از ۳۰ درجه سانتیگراد) و یا در صورت استفاده زیاد از خودرو همیشه سطح مایع تمامی خانه‌های باتری را بازدید نموده و در صورت نیاز کسری آن را با آب مقطر تکمیل کنید.
- برای شارژ کردن باتری از دستگاه شارژ مناسب استفاده کنید.
- باتری‌ها بسیار قابل اشتعال هستند، لذا باید از جرقه یا شعله آتش دور باشند و گرنه خطر انفجار باتری وجود خواهد داشت.

### سوئیچ ایمنی

در اثر شدت ضربه وارده به خودرو، سوئیچ ایمنی غیرفعال گردیده و باعث قطع سوخت از پمپ بنزین برقی و قطع سنسور دور موتور و نیز قطع برق کوئل می‌گردد تا آتش‌سوزی احتمالی خودرو جلوگیری شود و با فشار مجدد دکمه به سمت داخل، سیستم فعال خواهد شد.

\* از برندهای مورد تأیید و بسته‌بندی‌هایی که توسط شرکت ایساکو ارایه می‌گردد استفاده شود.

توصیه می‌گردد از تعویض فیلتر بنزین در تعمیرگاه‌های متفرقه که بعضاً با نحوه باز و بست سوکت اتصال سریع (Quick Connector) متصل به فیلتر بنزین آشنا نیستند، خودداری کرده و تاحد امکان این کار در تعمیرگاه‌ها و نمایندگی‌های مجاز ایران خودرو که از ابزار ویژه و پرسنل کارآزموده بهره می‌جویند، صورت گیرد.

### باتشکر

### گروه صنعتی ایران خودرو

### آیا می‌دانید...

وظیفه اصلی فیلتر بنزین در خودروها، پالایش و جذب ذرات معلق و ناخالصی‌های موجود در بنزین و کمک به بهبود احتراق سوخت در سیلندر موتور خودرو می‌باشد. به‌طور معمول در ساختمان داخلی فیلتر بنزین، از کاغذهای مخصوص باسوراخ‌های ریز استفاده شده که این سوراخ‌ها به مرور زمان و در اثر جذب ذرات معلق موجود در بنزین، مسدود می‌گردند.

مسدود شدن سوراخ‌های فیلتر باعث کاهش کارایی آن، اختلال در فرآیند احتراق موتور و افزایش مصرف سوخت ناخواسته می‌گردد، لذا شایسته است با توجه به مواردی از قبیل:

- شرایط محیطی و جاده‌ای موجود
- احتراق بهتر سوخت در موتور
- عدم اعمال فشار ناخواسته و غیرضروری بر روی پمپ بنزین
- عدم افزایش مصرف سوخت

نسبت به تعویض فیلتر بنزین خودروهای انژکتوری و نصب فیلتر استاندارد حداکثر پس از هر ۱۰۰۰۰ کیلومتر اقدام گردد. استفاده از فیلترهای استاندارد و مورد تأیید گروه صنعتی ایران خودرو الزامی است.





---

# ۴

## قانون و آیین‌نامه حمایت از مصرف‌کنندگان

قانون حمایت از مصرف‌کنندگان ..... ۲۱۶  
آیین‌نامه اجرایی قانون حمایت از حقوق مصرف‌کنندگان ..... ۲۱۸

### قانون حمایت از حقوق مصرف‌کنندگان

ماده ۱- اصطلاحات ذیل در معانی مشروح به کار برده می‌شود.

- ۱-۱- خودرو: هر نوع وسیله نقلیه موتوری تولید داخل یا خارج برای استفاده در معابر عمومی برای حمل‌سرنشین و بار تا ظرفیت مجاز.
  - ۱-۲- عرضه‌کننده: هر شخص حقیقی یا حقوقی که به طور مستقیم یا از طریق واسطه فروش مبادرت به فروش خودروهای نو تولیدی و وارداتی خود می‌کند.
  - ۱-۳- واسطه فروش: هر شخص حقیقی یا حقوقی که با موافقت عرضه‌کننده نسبت به فروش خودرو اقدام می‌کند.
  - ۱-۴- نمایندگی مجاز: هر شخص حقیقی یا حقوقی که با موافقت عرضه‌کننده عهده دار فروش و خدمات پس از فروش خودرو در طول مدت ضمانت است.
  - ۱-۵- مصرف‌کننده: هر شخص حقیقی یا حقوقی که خودرو را برای استفاده شخصی یا عمومی در اختیار دارد.
  - ۱-۶- بهای خودرو: مبلغی است که در قرارداد واگذاری و یا در برگه فروش توسط عرضه‌کننده قید گردیده است.
- ماده ۲- عرضه‌کننده موظف به رعایت استانداردهای ابلاغی در مورد ایمنی، کیفیت، سلامت خودرو و مطابقت آن با ضمانت ارائه شده به مصرف‌کننده می‌باشد.
- تبصره ۱: دوره تضمین نمی‌تواند کمتر از یک سال از زمان تحویل رسمی آخرین خودرو به مصرف‌کننده باشد.

تبصره ۲: دوره تعهد یا دوره تأمین قطعات و ارائه خدمات فنی استاندارد، برابر ده سال از زمان تحویل رسمی آخرین خودرو به مصرف‌کننده می‌باشد.

ماده ۳- عرضه‌کننده در طول مدت ضمانت مکلف به رفع هر نوع نقص یا عیب (ناشی از طراحی، مونتاژ، تولید و یا حمل) است که در خودرو وجود داشته یا در نتیجه استفاده معمول از خودرو بروز نموده و با مفاد ضمانت‌نامه و مشخصات اعلام شده به مصرف‌کننده مغایر بوده یا مانع استفاده مطلوب از خودرو یا نافی ایمنی آن باشد یا موجب کاهش ارزش معاملاتی خودرو شود. هزینه رفع نقص یا عیب خودرو در طول مدت ضمانت و جبران کلیه خسارات وارده به مصرف‌کننده و اشخاص ثالث، اعم از خسارات مالی و جانی و هزینه‌های درمان ناشی از نقص یا عیب (که خارج از تعهدات بیمه شخص ثالث باشد) هزینه‌های حمل خودرو به تعمیرگاه، تأمین خودروی جایگزین مشابه در طول مدت تعمیرات (چنانچه مدت توقف خودرو بیش از چهار و هشت ساعت باشد) بر عهده عرضه‌کننده می‌باشد.

تبصره ۱: تعهدات عرضه‌کننده به طور مستقیم یا از طریق واسطه فروش یا نمایندگی مجاز ایفا می‌شود. عرضه‌کننده مکلف به ایجاد شبکه خدمات پس از فروش یا نمایندگی‌های مجاز تعمیر و توزیع قطعات یدکی و تأمین آموزش‌های لازم متناسب با تعداد خودروهای عرضه شده در سطح کشور بوده و نمی‌تواند مصرف‌کننده را به مراجعه به نمایندگی معینی اجبار نماید.

تبصره ۲: در صورت بروز اختلاف بین طرفین موضوع ماده فوق، موضوع اختلافی حسب درخواست طرفین ابتدا در هیأت حل اختلافات مربوطه، متشکل از نمایندگی‌های عرضه‌کننده خودرو، کارشناس رسمی دادگستری و کارشناس نیروی انتظامی به ریاست کارشناس رسمی دادگستری طرح و رأی لازم با اکثریت آراء صادر خواهد شد. در صورت اعتراض هر یک از طرفین به رأی صادره، خواسته در دادگاه صالحه قابل پیگیری خواهد بود. دادگاه صالحه باید خارج از نوبت و حداکثر ظرف دو ماه انشاء رأی نماید.

ماده ۴- چنانچه نقص یا عیب قطعات ایمنی خودرو در طول دوره ضمانت پس از سه بار تعمیر همچنان باقی باشد یا در صورتی که نقص یا عیب قطعاتی که موجب احتمال صدمه جسمی یا جانی اشخاص گردد و با یک تعمیر برطرف نشده باشد یا خودرو بیش از سی روز به دلیل تعمیرات غیر قابل استفاده بماند، عرضه‌کننده مکلف است حسب درخواست مصرف‌کننده خودروی معیوب را با خودروی نو تعویض یا با توافق، بهای آن را به مصرف‌کننده مسترد دارد.

تبصره ۱: در صورت بروز اختلاف بین طرفین، حل و فصل آن از طریق هیأت حل اختلاف موضوع تبصره ۲ ماده ۳ این قانون می‌باشد.

تبصره ۲: عرضه‌کننده حق واگذاری یا استفاده از خودروی مسترد شده را پیش از رفع عیب ندارد. واگذاری خودروی مزبور پس از رفع عیب و نقص قبلی و یا اعلام صریح عیوب مزبور در اسناد واگذاری مجاز می‌باشد.

ماده ۵- عرضه‌کننده، واسطه فروش و نمایندگی مجاز تعمیر موظفند هر بار که خودروی موضوع ضمانت، مورد تعمیر یا خدمات مختلف دوره‌ای قرار می‌گیرد، پس از اتمام کار، به صورت مکتوب کلیه عیب‌ها و نقص‌های اعلامی از سوی مصرف‌کننده، اقدام‌های انجام شده و قطعات تعمیر یا تعویض شده را در صورت وضعیت ذکر نموده و آن را تسلیم مصرف‌کننده نماید.

تبصره: استفاده از قطعات غیر استاندارد یا تأیید نشده توسط عرضه‌کننده و نمایندگی‌های مجاز تعمیر ممنوع می‌باشد.

ماده ۶- چنانچه انجام تعهدات عرضه‌کننده به دلیل حوادث غیرمترقبه (غیر قابل پیش‌بینی و غیر قابل رفع) ناممکن باشد، این تعهدات به حالت تعلیق در می‌آید. مدت تعلیق به دوره ضمانت افزوده می‌شود.

ماده ۷- هر نوع توافقی مستقیم یا غیرمستقیم بین عرضه‌کننده، واسطه فروش یا مصرف‌کننده که به موجب آن تمام یا بخشی از تعهداتی که عرضه‌کننده بر طبق این قانون و یا ضمانت‌نامه صادره بر عهده دارد، ساقط نماید یا به عهده واسطه فروش یا هر عنوان دیگری گذارده شود، در برابر مصرف‌کننده باطل و بلا اثر می‌باشد.

تبصره: انعقاد هر نوع قراردادی که حقوق و تکالیف طرفین قرارداد و مشمولین این قانون در آن رعایت نشود به استناد ماده ۰۱ قانون مدنی و مورد مشابه غیرقانونی و از درجه اعتبار ساقط است.

ماده ۸- هر گونه عیب و نقص و خسارات جانی و مالی وارد به مصرف‌کننده و اشخاص ثالث که به دلیل تعویض یا نصب قطعات و سیستم‌های جانبی و یا دریافت خدمات خارج از شبکه رسمی و مجاز عرضه‌کننده توسط مصرف‌کننده طی دوران ضمانت ایجاد شود از شمول این قانون خارج است و هیچگونه حقی برای مصرف‌کننده و اشخاص ثالث در برابر عرضه‌کننده ایجاد نمی‌کند.

ماده ۹- عرضه‌کننده مکلف است تعهدات موضوع این قانون را به صورت کتبی در اوراق ضمانت نامه قید و در زمان تحویل خودرو، به نحو مقتضی موضوع این قانون را به طور صریح و روشن به مصرف‌کننده اعلام نماید.

ماده ۱۰- آئین‌نامه اجرائی این قانون (به ویژه در مورد ملاک‌های ایجاد نمایندگی‌های مجاز تعمیر در سطح کشور به ازاء تعداد خودروهای عرضه شده) ظرف سه ماه از تاریخ تصویب توسط وزارت صنایع و معادن تهیه و به تصویب هیأت وزیران میرسد.

ماده ۱۱- وزارت صنایع و معادن مکلف به نظارت بر اجرای این قانون در راستای حفظ حقوق مصرف‌کنندگان و اعلام گزارش ادواری شش ماهه به کمیسیون صنایع و معادن مجلس شورای اسلامی است.

**آیین‌نامه اجرایی قانون حمایت از حقوق مصرف‌کنندگان**

**ماده ۱-** ضوابط مندرج در این آیین‌نامه شامل توأم عرضه‌کنندگان، واسطه‌های فروش، واسطه‌های خدمات پس از فروش و نمایندگی‌های مجاز انواع وسایل نقلیه موتوری اعم از سواری، مینی بوس، میدل باس، اتوبوس، ون، کامیونت، کامیون، کشنده، تریلر و انواع موتورسیکلت ساخت داخل کشور یا خارج می‌باشد.

**ماده ۲-** در این آیین‌نامه اصطلاحات زیر در معانی مشروح مربوط به کار می‌روند:

الف - قانون: قانون حمایت از حقوق مصرف‌کنندگان خودرو مصوب ۱۳۸۶

ب - وزارت: وزارت صنعت، معدن و تجارت

پ - عرضه‌کننده: هر شخص حقیقی یا حقوقی که به طور مستقیم یا از طریق واسطه فروش، مبادرت به فروش خودروهای نو ساخت داخل کشور یا وارداتی خود می‌نماید.

ت - خدمات پس از فروش: کلیه خدمات پس از فروش یک محصول از قبیل ضمانت و تعهد شامل پشتیبانی خدمات، تعمیرات و تأمین قطعات استاندارد که موجب تضمین کارکرد مطلوب محصول می‌باشد.

ث - واسطه خدمات فروش و پس از فروش: اشخاص حقیقی یا حقوقی که با موافقت عرضه‌کننده، صرفاً یا توأمأ عهده دار خدمات فروش و پس از فروش خودرو از طریق نمایندگی‌های مجاز می‌باشند، واسطه مذکور می‌تواند به عنوان بخشی از مجموعه عرضه‌کننده یا به عنوان شرکتی مستقل تحت نظارت عرضه‌کننده فعالیت نموده و خدمات خود را ارائه نماید.

ج - نمایندگی مجاز: هر شخص حقیقی یا حقوقی که با موافقت عرضه‌کننده عهده دار فروش و خدمات پس از فروش خودرو در طول مدت ضمانت است.

چ - شیوه ارائه خدمات پس از فروش خودرو: بر اساس استاندارد ملی شماره (۱۹۱۱۷) در خصوص تعیین شیوه مربوط به امور خدمات پس از فروش خودرو، شاخص‌ها و نحوه ارزیابی عرضه‌کننده، واسطه خدمات پس از فروش و نمایندگی‌های مجاز آن و همچنین رده‌بندی و پایش عملکرد آنها می‌باشد.

ح - دستورالعمل شرایط، ضوابط و ارزیابی خدمات فروش خودرو: دستورالعملی که به منظور تعیین شیوه مربوط به امور خدمات فروش خودرو، شاخص‌ها و نحوه ارزیابی عرضه‌کننده، واسطه خدمات فروش و نمایندگی‌های آن و همچنین رده‌بندی و پایش عملکرد آنها توسط وزارت تهیه و ابلاغ می‌شود.

خ - خدمات دوره تضمین: مجموعه خدمات تعمیرات، تأمین و تعویض قطعات یا تعویض خودرو که در یک دوره زمانی با طی مسافت مشخص مطابق مواد (۱۲) و (۱۳) این آیین‌نامه و انجام آن به صورت رایگان به عهده عرضه‌کننده می‌باشد.

د - خدمات دوره تعهد: مجموعه خدمات تعمیرات، تأمین و تعویض قطعات و پشتیبانی خدمات که در یک دوره زمانی مشخص مطابق ماده (۱۵) این آیین‌نامه و در قبال دریافت اجرت برابر با نرخ مصوب موضوع بند (ط) ماده (۲) این آیین‌نامه از سوی عرضه‌کننده برای مصرف‌کننده انجام می‌شود.

ذ - خدمات سیار: خدمات امداد و تعمیراتی که در محل استقرار خودرو در بیرون از نمایندگی مجاز به مصرف‌کننده ارائه می‌شود.

ر - خدمات فنی استاندارد: خدماتی که مطابق با استاندارد کارخانه‌ای، ملی، بین‌المللی، یا سایر استانداردها و دستورالعمل‌های تخصصی رسمی باشد.

ز - ضمانت‌نامه: سندی است به زبان فارسی و در بر گیرنده مسئولیت دوره ضمانت و تعهد خدمات عرضه‌کننده و استفاده مطلوب از خودرو که توسط عرضه‌کننده به همراه خودرو، تحویل مصرف‌کننده می‌شود.

ژ - استفاده مطلوب از خودرو: استفاده از هر خودرو مطابق مشخصات اعلام شده از سوی عرضه‌کننده به ویژه در مورد تعداد سرنشین و مقدار بار.

س- کتابچه راهنمای مصرف‌کننده: کتابچه‌ای است حداقل به زبان فارسی، که باید در زمان تحویل خودرو از طرف عرضه‌کننده به مصرف‌کننده تسلیم شود. این کتابچه باید حاوی مواردی از قبیل نحوه استفاده مطلوب از خودرو، عناوین متعلقات الزامی همراه خودرو از قبیل رادیو پخش، چرخ زاپاس، جک، آچار چرخ، کف پوش متحرک، مثلث خطر و تجهیزات اضافی خودرو، میزان مصرف سوخت (به تفکیک سیکل شهری، برون شهری و ترکیبی) و همچنین عناوین بازدیدهای دوره‌ای، نام و نشانی نمایندگی‌های مجاز شبکه فروش و خدمات پس از فروش، متن قانون، آیین‌نامه و دستورالعمل‌های اجرایی آن باشد.

ش- تأمین خودروی جایگزین مشابه: واگذاری خودروی مشابه و در صورت عدم امکان، پرداخت خسارت توقف خودرو در دوره تضمین است.

ص- قیمت کارشناسی: قیمتی که بر اساس نظر کارشناس رسمی دادگستری در رشته مرتبط تعیین می‌شود.

ض- شرکت بازرسی: شخصیت حقوقی دارای صلاحیتی از طرف سازمان ملی استاندارد ایران که توسط وزارت برای انجام ارزیابی عملکرد عرضه‌کننده، واسطه فروش، واسطه خدمات پس از فروش، نمایندگی‌های مجاز و ارائه گزارش‌های ادواری یا موردی به وزارت و عرضه‌کننده انتخاب می‌شود.

ط- نرخ خدمات و قطعات: نظر به صنفی بودن فعالیت نمایندگی‌های مجاز، واسطه خدمات پس از فروش و خدمات سیار، اجرت یا دستمزد خدمات و همچنین نرخ قطعات و مواد مصرفی مطابق ماده (۵۱) اصلاحی قانون نظام صنفی کشور - مصوب ۱۳۹۲ - با محوریت کمیسیون نظارت تعیین و در ازای ارائه خدمات و ابلاغ صورتحساب رسمی به مصرف‌کننده، از وی دریافت می‌شود.

ظ- خودروی نو: خودرویی که به هنگام تحویل به مصرف‌کننده بیش از (۹۹) کیلومتر طی مسافت نکرده باشد.

ع- عیب: زیاده، نقیصه و یا تغییر حالتی که موجب کاهش ارزش اقتصادی کالا، خدمت یا عدم امکان استفاده متعارف از آن می‌شود.

غ- قطعه ایمنی خودرو: قطعاتی که عیب آنها موجب احتمال صدمه جسم، جان و مال اشخاص می‌گردد.

تبصره: فهرست این قطعات توسط وزارت با همکاری سازمان ملی استاندارد ایران و پلیس راهنمایی و رانندگی نیروی انتظامی جمهوری اسلامی ایران تهیه و اعلام می‌شود.

ف- عیب ایمنی: عیوبی که احتمال ایجاد صدمه به جسم، جان و مال اشخاص گردد.

تبصره: وزارت موظف است با همکاری سازمان ملی استاندارد ایران و پلیس راهنمایی و رانندگی جمهوری اسلامی ایران، فهرست عیوب ایمنی خودرو و همچنین قطعات مشمول استاندارد اجباری خودرو را تهیه و ابلاغ نماید.

ق- قطعه و ماده مصرفی: قطعات و موادی مانند روغن‌ها (نظیر روغن موتور و گیربکس)، مایعات (نظیر مایع ضدیخ و مایع شیشه‌شوی)، فیلترها (نظیر فیلتر بنزین، هوا و روغن) و سایر قطعات و موادی که فهرست کامل آن توسط وزارت تهیه و ابلاغ خواهد شد.

ک- استانداردها و مقررات ابلاغی: کلیه معیارها و مشخصات ناظر در تولید، ایمنی، کیفیت، آینده‌نگاری زیست محیطی، فروش و خدمات پس از فروش خودرو که از سوی وزارت، سازمان ملی استاندارد ایران، سازمان حفاظت محیط زیست و وزارت نفت ابلاغ و رعایت آنها از سوی عرضه‌کننده الزامی است.

تبصره- استانداردهای فنی شرکت‌های عرضه‌کننده در صورت عدم مغایرت با موارد فوق، جزو استانداردهای ابلاغی محسوب خواهد شد.

ماده ۳- عرضه‌کننده موظف است در سامانه اطلاع‌رسانی خود، نسبت به فروش اینترنتی محصولات با قید مشخصات خودرو و شرایط فروش از قبیل نشان تجاری، نوع، تیپ، رنگ، تجهیزات درخواستی، قیمت خودرو، سود مشارکت، زمان تحویل و سایر موارد مرتبط اقدام نماید.

تبصره - عرضه‌کننده موظف است حداقل دو روز کاری قبل از اجرای فرآیند فروش شرایط موصوف را اطلاع رسانی عمومی نماید.

ماده ۴- عرضه‌کننده موظف است قیمت نهایی محصولات خود به همراه قید نوع، تیپ، رنگ و متعلقات، ضوابط و روش‌های مختلف فروش و فرآیند خرید را به صورت شفاف

و روشن مطابق جدول زیر تهیه و در پایگاه اطلاع‌رسانی و نمایندگی‌های مجاز فروش خود، در دسترس متقاضیان خرید قرار دهد:  
ضوابط و روش‌های مختلف فروش:

سفرارشی تعداد محدود	مشارکت در تولید	پیش فروش		تحویل فوری	قیمت
		عادی	قطعی		
قیمت توافقی زمان عقد قرارداد	قیمت زمان تحویل مندرج در قرارداد	قیمت زمان تحویل مندرج در قرارداد	قیمت قطعی زمان عقد قرارداد	قیمت قطعی زمان عقد قرارداد	قیمت
داخلی سه ماه وارداتی چهار ماه	سه سال	دوازده ماه	نه ماه	سی روز	حداکثر تاریخ تحویل
-	حداقل سود سپرده سه ساله نظام بانکی	حداقل سود سپرده یک ساله نظام بانکی	حداقل سود سپرده برابر مقررات نظام بانکی در مدت قرارداد	-	حداقل سود مشارکت
حداکثر سه درصد کمتر از نرخ سود سپرده یک ساله نظام بانکی	حداکثر سه درصد کمتر از نرخ سود سپرده یک ساله نظام بانکی	حداکثر سه درصد کمتر از نرخ سود سپرده یک ساله نظام بانکی	حداکثر سه درصد کمتر از نرخ سود سپرده یک ساله نظام بانکی	حداکثر سه درصد کمتر از نرخ سود سپرده یک ساله نظام بانکی	حداقل سود انصراف (درصد)
سه درصد ماهانه	سود مشارکت بعلاوه یک درصد ماهانه	سود مشارکت بعلاوه یک درصد ماهانه	سود مشارکت بعلاوه یک درصد ماهانه	دو و نیم درصد ماهانه	جبران تأخیر در تحویل
در صورت تأخیر بیش از دو ماه در تحویل خودرو موضوع قرارداد، مشتری و شرایط مفاد قرارداد تحویل داده خواهد شد. این موضوع شامل خودروی وارداتی نمی‌شود.	در صورت عدم امکان تحویل خودرو موضوع قرارداد، خودروی جایگزین از میان خودروهای تولیدی به انتخاب مشتری و شرایط مفاد قرارداد تحویل داده خواهد شد. این موضوع شامل خودروی وارداتی نمی‌شود.	-	-	نداشتن تعهدات معوق	شرایط

- در کلیه روشها، اطمینان از تأمین CKD/CBU و شماره گذاری توسط عرضه‌کننده الزامی است.  
- در کلیه روشها، امکان پرداخت وجه ثمن خودرو به صورت اقساطی میسر می‌باشد.  
- در صورت استفاده از تسهیلات بانکیها، مؤسسات اعتباری و شرکت‌های لیزینگ، رعایت قوانین مرتبط با آن و حصول اطمینان عرضه‌کننده از تأمین و پرداخت تسهیلات توسط بانک‌ها، مؤسسات اعتباری و شرکت‌های لیزینگ به متقاضی، پیش از انعقاد قرارداد و دریافت وجوه، الزامی است.  
- تعهدات معوق: در فروش‌های فوری، تعهداتی است که طبق قرارداد سررسید شده ولی خودرو تحویل نگردیده است.

تبصره ۱- حداکثر مبلغ قابل دریافت در قراردادهای پیش فروش معادل پنجاه درصد قیمت فروش نقدی محصول مورد نظر در هنگام عقد قرارداد می‌باشد.

تبصره ۲- سود انصراف و خسارت تأخیر مندرج در بخش ضوابط فروش، به صورت روزشمار محاسبه می‌شود.

ماده ۵- عرضه‌کننده موظف است قبل از اقدام به پیش فروش خودرو، مجوز مربوطه شامل تعداد خودروی قابل عرضه را از وزارت اخذ نماید.

ماده ۶- عرضه‌کننده موظف است نسبت به عقد قرارداد فروش با مصرف‌کننده اقدام نماید. در قرارداد فروش قید مشخصات خودرو مورد نظر از قبیل نشان تجاری، نوع، تیپ، رنگ و شرایط موضوع قرارداد مانند قیمت فروش، نرخ سود مشارکت، تاریخ تحویل خودرو با تعیین ماه و هفته تحویل، خسارت تأخیر در تحویل، فهرست متعلقات الزامی همراه خودرو از قبیل رادیو پخش، چرخ زاپاس، جک، آچار چرخ، کف پوش متحرک، مثلث خطر و تجهیزات درخواستی و ارائه یک نسخه از اصل قرارداد به مصرف‌کننده الزامی است.

تبصره: هرگونه تغییر در استانداردهای اجباری پس از عقد قرارداد، چنانچه موجب افزایش هزینه و مشمول قیمت گذاری شود، با تصویب مرجع قیمت گذاری در قیمت فروش لحاظ می‌شود.

ماده ۷- عرضه‌کننده موظف است در قرارداد پیش فروش، سود مشارکت وجوه دریافتی را از تاریخ دریافت ودیعه تا تاریخ تحویل مندرج در قرارداد پرداخت نماید.

تبصره ۱- عرضه‌کننده موظف است در صورت تأخیر در تحویل خودرو، از تاریخ تحویل مندرج در قرارداد تا زمان تحویل خودرو به مصرف‌کننده، مبلغ خسارت تأخیر در تحویل را نسبت به وجوه پرداختی محاسبه و پرداخت نماید.

تبصره ۲- در صورتی که مصرف‌کننده پس از ابلاغ دعوت نامه کتبی عرضه‌کننده، ظرف پانزده روز کاری نسبت به تصفیه حساب خودرو موضوع قرارداد اقدام ننماید، عرضه‌کننده می‌تواند خودرو را به سایر متقاضیان تحویل و نوبت مصرف‌کننده را به موعده دیگری که نحوه تعیین آن در قرارداد مشخص شده، موکول نماید.

تبصره ۳- در صورت اعلام انصراف مصرف‌کننده یک ماه پس از عقد قرارداد، سود انصراف بر مبنای ضرایب مندرج در جدول ذیل ماده (۴) این آیین‌نامه محاسبه و پرداخت می‌شود. عرضه‌کننده موظف است سود انصراف و مبلغ پرداختی را ظرف بیست روز به مصرف‌کننده پرداخت نماید. انصراف مصرف‌کننده قبل از یک ماه از زمان عقد قرارداد مشمول سود انصراف نمی‌شود.

تبصره ۴- در صورتی که زمان بازپرداخت وجوه پرداختی مصرف‌کننده بیش از بیست روز شود، سود انصراف متعلقه از تاریخ تأخیر تا تاریخ بازپرداخت وجوه مذکور نیز باید محاسبه و پرداخت گردد.

ماده ۸- عرضه‌کننده موظف است هرگونه تغییر در شرایط عرضه را نسبت به شرایط مندرج در قرارداد به استثنای الزامات قانونی، رضایت کتبی مصرف‌کننده در الحاقیه قرارداد منعقد، قبل از ارسال دعوت نامه تکمیل وجه، قید و به تأیید و امضای طرفین برساند.

تبصره: در صورت بروز مشکل در فرآیند رعایت استانداردهای مصوب و تأخیر در تحویل خودرو، مسئولیت جبران خسارات وارده و کسب رضایت مصرف‌کننده بر عهده عرضه‌کننده است.

ماده ۹- عرضه‌کننده موظف است در زمان تحویل، خودروی درخواستی مصرف‌کننده را در حضور وی کنترل نموده و پس از حصول اطمینان از عدم وجود عیب، خودرو را تحویل دهد.

تبصره ۱- عرضه‌کننده موظف است در صورت وجود عیب احتمالی در خودرو، عیب مربوط را مطابق زمان استاندارد تعمیراتی مربوط، رفع کند مشروط بر آن رفع عیب، موجب کاهش ارزش قیمتی خودرو نگردد. در غیر این صورت عرضه‌کننده موظف است نسبت به تعویض خودرو و یا اخذ رضایت کتبی مصرف‌کننده اقدام نماید.

تبصره ۲- در صورتی که مصرف‌کننده در دوره تضمین به نمایندگی مجاز مراجعه نماید و رفع کامل عیوب خودرو تحت هر شرایطی در مدت زمان باقی مانده از دوره مذکور

برای نمایندگی مجاز مقدور نباشد، عرضه‌کننده یا واسطه فروش با نمایندگی مجاز موظف است ضمن الزام نمایندگی مجاز به اعلام کتبی موضوع به مصرف‌کننده ترتیبی اتخاذ نماید که خودرو در اولین فرصت ممکن تحت شرایط تضمین رفع عیب گردد.

تبصره ۳- عرضه‌کننده موظف است در صورتی که رفع عیوب خودرو مستلزم گذشت زمان باشد، ضمن ثبت دقیق عیوب خودرو در دو نسخه و تحویل یک نسخه از آن به مصرف‌کننده، برابر ماده (۱۷) این آیین‌نامه رفتار نماید.

ماده ۱۰- عرضه‌کننده موظف است سند فروش، صورتحساب فروش همراه با درج تفکیکی اقلام تشکیل دهنده، بهای خودرو شامل بهای خالص خودرو، شماره‌گذاری، بیمه، عوارض، مالیات و سایر موارد مربوط، برگه‌های ضمانت، کتابچه راهنمای مصرف‌کننده حداقل به زبان فارسی و تجهیزات اضافی رادر زمان تحویل خودرو به مصرف‌کننده ارائه نماید.

ماده ۱۱- عرضه‌کننده موظف است نسبت به تهیه نظامات و دستورالعمل‌های زیر و نظارت بر حسن اجرای آن، در چارچوب دستورالعمل ابلاغی وزارت اقدام نماید:

الف - فرآیند فروش

ب - فرآیند و نظام پرداخت سود و خسارت متعلقه به مصرف‌کننده

پ - بازرسی قبل از تحویل خودرو

ت - حمل مناسب خودرو از محل عرضه‌کننده تا نمایندگی مجاز

ث - نظام آموزش کارکنان شرکت عرضه‌کننده و نمایندگی‌های مجاز خود

ج - پذیرش، گردش کار خدمات قابل ارائه، برنامه ریزی تعمیرات و ترخیص خودرو به نمایندگی مجاز.

چ - راهنمای تعمیراتی بخش‌های مختلف خودرو

ح - نظام تأمین و توزیع به موقع کلیه قطعات مورد نیاز واسطه خدمات پس از فروش و نمایندگی مجاز آنها.

خ - نظام تشویق، تنبیه و اعطا و لغو نمایندگی‌های مجاز خود

د - ارتقای کمی و کیفی شبکه نمایندگی‌های مجاز خود.

ذ - اطلاع‌رسانی شفاف رتبه نمایندگی و حقوق مشتریان در محل پذیرش نمایندگی مجاز

ر - نظام نظرسنجی از مراجعین کلیه نمایندگی‌های مجاز

ز - ساز و کار ردیابی قطعات به ویژه قطعات ایمنی نصب شده بر روی خودرو

ژ - نظام رسیدگی به شکایات و تعیین تکلیف موضوع با رعایت ضوابط قانونی ظرف بیست روز.

س - نظام آرایه خدمات سیار و طرح‌های امدادی در دوره تضمین و دوره تعهد برای مشترکین خود.

ماده ۱۲- دوره تضمین برای خودروهای سبک شامل سواری، ون و وانت از تاریخ تحویل به مصرف‌کننده حداقل دو سال یا کارکردی برابر چهار هزار (۴۰۰۰۰) کیلومتر، هر کدام زودتر فرا برسد، برای خودروهای سنگین شامل مینی بوس، میدل باس، اتوبوس، کامیونت، کامیون و کشنده از تاریخ تحویل به مصرف‌کننده حداقل دو سال یا کارکردی برابر دویست هزار (۲۰۰۰۰۰) کیلومتر، هر کدام زودتر فرا برسد و برای انواع موتورسیکلت از تاریخ تحویل به مصرف‌کننده حداقل یک سال می‌باشد.

تبصره ۱- عرضه‌کننده می‌تواند بر اساس سیاست تجاری خود و به منظور افزایش رضایت‌مندی مصرف‌کننده، نسبت به افزایش دوره تضمین یا تعهد اقدام نماید که در این صورت باید جزئیات شرایط آن به طور کتبی و شفاف به مصرف‌کننده اعلام گردد.



تبصره ۲- ضمانت رنگ برای خودروهای سبک حداقل سه سال، برای خودروهای سنگین حداقل هجده ماه و برای موتورسیکلت حداقل سه ماه می‌باشد.

تبصره ۳- عرضه‌کننده موظف است قطعات، مواد مصرفی و استهلاکی ناشی از عیوب کیفی و مونتاژی در هر یک از مجموعه‌های خودرو را مشمول خدمات دوره تضمین نماید.

تبصره ۴- تعمیر یا تعویض قطعات خودرو، ناشی از خسارت حاصل از حادثه یا تصادف که به علت عیب فنی خودرو نباشد، مشمول ضمانت نمی‌گردد.

ماده ۱۳- کلیه قطعات و مجموعه‌های خودرو به جز قطعات و مواد مصرفی، مشمول خدمات دوره تضمین می‌باشند.

تبصره ۱- فهرست قطعاتی که به عنوان قطعات و مواد مصرفی قلمداد نشده از جمله تجهیزات کاهنده آلایندگی هوا شامل کربن کنیستر، کاتالیست کانورتور، حسگر دوم اکسیژن و عمر کارکرد آنها کمتر از مدت زمان مورد نظر در دوره تضمین خودرو می‌باشد، توسط وزارت تعیین و ابلاغ خواهد شد.

تبصره ۲- عملکرد صحیح سیستم و قطعات کیسه هوا صرفاً مشمول دوره تضمین نبوده و بر اساس استانداردهای ابلاغی شامل دوران تعهد نیز می‌باشد.

ماده ۱۴- عیوب ناشی از عدم انجام خدمات دوره ای مطابق با شرایط مندرج در کتابچه راهنمای مصرف‌کننده خودرو در شبکه نمایندگی‌های مجاز شرکت عرضه‌کننده خودرو، باعث خروج مجموعه‌های مرتبط خودرو به خدمت مورد نظر، از شرایط تضمین می‌گردد.

ماده ۱۵- مدت زمان تعهد خدمات شامل تعمیرات و تأمین قطعات، ده سال بعد از فروش آخرین دستگاه خودرو از همان نشان تجاری و نوع خودرو، توسط عرضه‌کننده می‌باشد.

ماده ۱۶- عرضه‌کننده موظف است نسبت به راه‌اندازی سامانه‌ای مبتنی بر فناوری اطلاعات به منظور رعایت مفاد ماده (۵) قانون و تعیین زمان و محل مراجعه مصرف‌کننده به نمایندگی‌های مجاز در دوره تضمین و تعهد اقدام نماید. در صورتی که مصرف‌کننده تأکید بر پذیرش در نمایندگی خاصی را داشته باشد عرضه‌کننده باید در اولین زمان ممکن، نسبت به اجرای این درخواست، اقدام نماید.

ماده ۱۷- عرضه‌کننده موظف است چنانچه رفع عیوب خودرو در دوره تضمین که ناشی از خسارت حاصل از حادثه و یا تصادف نباشد و بیش از دو روز کاری یا زمان استاندارد تعمیرات تأیید شده به طول انجامید، به تأمین خودرو مشابه جایگزین در طول مدت تعمیرات و در صورت عدم امکان، پرداخت خسارت حق توقف خودرو به شرح مفاد این آیین‌نامه اقدام نماید.

تبصره ۱- مدت زمان توقف خودرو، برای پرداخت خسارت در دوره تضمین و دوره تعهد به ترتیب بعد از دو و هفت روز کاری و یا زمان استاندارد تعمیرات تأیید شده، برای کلیه روزهای توقف خودرو در نمایندگی اعم از تعطیل و غیر تعطیل بدون در نظر گرفتن فرآیندهای داخلی سازنده و وارد کننده و نیز واسطه خدمات پس از فروش و یا نمایندگی مجاز آن، آغاز و در روزی که نمایندگی مجاز پس از انجام تعمیرات لازم، آمادگی تحویل خودرو به مصرف‌کننده را اعلام نماید، پایان می‌یابد. در هر صورت مدت زمان توقف خودرو به دوره تضمین یا تعهد خودروی مربوط اضافه می‌شود.

تبصره ۲- در صورت مراجعه مصرف‌کننده برای رفع عیب تکراری به همان نمایندگی مجاز و یا هر یک از نمایندگی‌های مجاز دیگر برای بار دوم و یا بیشتر، زمان توقف خودرو از بدو تاریخ پذیرش خودرو برای پرداخت خسارت محاسبه می‌گردد.

تبصره ۳- در صورتی که عیوب موجود در هر یک از مجموعه‌های خودرو که به تشخیص مرجع رسیدگی کننده موضوع ماده (۳) قانون موجب بروز حادثه یا تصادف و یا آلایندگی بیش از حد مجاز هوا گردد، خدمات مربوط مشمول ضوابط این ماده بوده و بر عهده عرضه‌کننده خودرو می‌باشد.

ماده ۱۸- ضوابط پرداخت خسارت توقف خودرو به استثنای خسارات ناشی از موارد حادثه و تصادف به شرح زیر است:

الف - خودروی سواری: از زمان تحویل خودرو به نمایندگی مجاز به ازای هر روز توقف مازاد، به میزان یاد شده در ماده (۱۷) این آیین‌نامه به مقدار پانزده ده هزارم (۰/۰۰۱۵)

بهای خودرو به عنوان هزینه توقف توسط عرضه‌کننده به مصرف‌کننده پرداخت می‌شود.

- ب - خودروی عمومی (تاکسی، وانت، ون) از زمان تحویل خودرو به نمایندگی به ازای هر روز توقف مازاد به میزان یاد شده در ماده (۱۷) این آیین‌نامه به مقدار دو هزارم (۰/۰۰۲) بهای خودرو به عنوان هزینه توقف توسط عرضه‌کننده به مصرف‌کننده پرداخت می‌شود.
- پ - خودروی سنگین (مینی بوس، میدل باس، اتوبوس، کامیونت، کامیون و کشنده): به ازای هر روز توقف مازاد به میزان یاد شده در ماده (۱۷) این آیین‌نامه به مقدار یک هزارم (۰/۰۰۱) بهای خودرو به عنوان هزینه توقف توسط عرضه‌کننده به مصرف‌کننده پرداخت می‌شود.
- ت - موتور سیکلت: به ازای هر روز توقف مازاد به میزان یاد شده در ماده (۷۱) این آیین‌نامه به مقدار یک هزارم (۰/۰۰۱) بهای موتور سیکلت به عنوان هزینه توقف توسط عرضه‌کننده به مصرف‌کننده پرداخت می‌شود.
- تبصره ۱- در صورت عدم توافق طرفین نسبت به مبلغ خسارت توقف خودرو، مراتب با کسب نظر کارشناس رسمی دادگستری انجام می‌پذیرد.
- تبصره ۲- عرضه‌کننده موظف است رأساً یا از طریق واسطه خدمات پس از فروش خود پس از اخذ مدرک مثبته در مودر احراز مالکیت خودرو، نسبت به پرداخت خسارت توقف خودرو در کمتر از پانزده روز اقدام نماید.
- تبصره ۳- در صورتی که توقف خودروی سنگین بیش از یک ماه به طول انجامد، با موافقت کتبی مصرف‌کننده برای هر روز توقف خودرو مازاد بر یک ماه، عرضه‌کننده ملزم به پرداخت دو ده هزارم (۰/۰۰۰۲) بهای خودرو علاوه بر مقدار قبلی می‌باشد.
- ماده ۱۹- عرضه‌کننده موظف است رأساً یا از طریق واسطه فروش و خدمات پس از فروش، ساز و کار پرداخت هزینه خسارات وارده به مصرف‌کننده شامل موارد اشاره شده در قانون و این آیین‌نامه را راه‌اندازی و اجرا نماید. عملکرد این نظام باید به گونه‌ای باشد که مصرف‌کننده را از میزان و چگونگی دریافت هزینه‌ها و خسارات خودروی خود مطلع نماید.
- ماده ۲۰- عرضه‌کننده موظف است رأساً یا از طریق شبکه نمایندگی مجاز خود تحت هر شرایطی به پذیرش کلیه خودروهایی که به دلیل وجود عیب قطعات ایمنی قادر به تردد نیستند، اقدام نماید.
- تبصره - عرضه‌کننده موظف است در دوره تضمین، هزینه‌های بازرگانی و حمل خودروهای در راه مانده و غیر قابل تعمیر به نزدیک‌ترین نمایندگی مجاز را به استثنای موارد تصادفی که ناشی از عیوب سایر قطعات و مجموعه‌های خودرو نباشد، تقبل نماید.
- ماده ۲۱- عرضه‌کننده در دوره تعهد موظف است از طریق واسطه خدمات پس از فروش و یا نمایندگی‌های مجاز، نسبت به پذیرش تمام خودروهای تحت مسئولیت خود و همچنین سایر خودروهای مشابه وارداتی توسط اشخاص حقیقی و حقوقی فاقد نمایندگی رسمی، مطابق با دستورالعمل ابلاغی وزارت اقدام نماید.
- ماده ۲۲- عرضه‌کننده موظف است نسبت به تعیین نرخ خدمات تعمیرات، قطعات یدکی و مواد مصرفی مطابق بند (ط) ماده (۲) این آیین‌نامه و همچنین تدوین جدول زمان تعمیرات، مطابق با استاندارد سازنده خودرو اقدام نموده و پس از تطبیق و صحت‌گذاری توسط شرکت بازرسی ظرف یک ماه از زمان اعلام شرکت عرضه‌کننده، آن را به واسطه خدمات پس از فروش و نمایندگی‌های مجاز خود ابلاغ نماید. بر اساس این ضوابط، نمایندگی و یا واسطه خدمات پس از فروش، صورتحساب مصرف‌کننده را به ایشان تسلیم می‌نماید.
- تبصره - عرضه‌کننده موظف است امکان مقایسه صورتحساب صادره با نرخ خدمات را از طریق پایگاه اطلاع‌رسانی خود فراهم نماید.
- ماده ۲۳- عرضه‌کننده موظف است نمایندگی‌های مجاز را ملزم نماید تا ضمن تسلیم صورتحساب به مصرف‌کننده، خدمات ارائه شده خود را به مدت دو ماه یا سه هزار کیلومتر، هر کدام زودتر فرا برسد و قطعات را به مدت شش ماه یا ده هزار کیلومتر، هر کدام زودتر فرا برسد ضمانت نمایند.
- ماده ۲۴- نمایندگی مجاز موظف است چنانچه تشخیص دهد علاوه بر عیوب مندرج در برگ پذیرش، خودرو عیب دیگری دارد، قبل از تعمیر یا تعویض قطعه، با مصرف‌کننده تماس

گرفته و از او جهت انجام تعمیرات تعیین تکلیف نماید. در صورت عدم موافقت مصرف‌کننده، مراتب هنگام تحویل خودرو به صورت کتبی مستند سازی شود.

تبصره - نمایندگی مجاز موظف است در دوره تعهد، داغی قطعات تعویضی را به مصرف‌کننده تحویل و رسید دریافت نماید.

ماده ۲۵- چنانچه به تشخیص مراجع مذکور در ماده (۳) قانون به علت عدم کیفیت تعمیرات، سهل‌انگاری و با استفاده از قطعات غیر استاندارد توسط عرضه‌کننده، واسطه خدمات پس از فروش و نمایندگی مجاز خسارتی متوجه مصرف‌کننده گردد، عرضه‌کننده موظف به جایگزین کردن قطعات، رفع نقصان خدمات بدون دریافت وجه و جبران خسارات وارده می‌باشد.

ماده ۲۶- تعداد نمایندگی‌های مجاز و واحدهای خدمات سیار، بر اساس دستورالعمل ابلاغی وزارت تعیین خواهد شد.

ماده ۲۷- عرضه‌کننده موظف است در شبکه نمایندگی‌های مجاز فروش و خدمات پس از فروش خود صرفاً از ظرفیت واحدهای دارای سطح کیفی قابل قبول، مطابق با ضوابط استاندارد ملی شیوه ارائه خدمات پس از فروش (استاندارد شماره ۱۹۱۱۷) و دستورالعمل شرایط، ضوابط و ارزیابی خدمات فروش استفاده نماید.

ماده ۲۸- عرضه‌کننده موظف است نسبت به استقرار شبکه رایانه ای برای واسطه‌ها و نمایندگی‌های مجاز فروش و خدمات پس از فروش شامل محاسبه مدت توقف خودرو، فهرست قطعات و مواد مصرفی و اجرت تعمیرات برای هر خودرو و نیز صورتحساب هر مصرف‌کننده اقدام نماید.

تبصره - شرکت عرضه‌کننده موظف است امکان دسترسی شرکت بازرسی به اطلاعات این شبکه را فراهم نماید.

ماده ۲۹- مسئولیت رسیدگی به شکایات مصرف‌کننده وجلب رضایت ایشان در مرحله اول بر عهده عرضه‌کننده می‌باشد. در صورت بروز اختلاف بین عرضه‌کننده و مصرف‌کننده، رأساً از طریق سازمان‌های صنعت، معدن و تجارت استان‌ها و با نظارت سازمان حمایت مصرف‌کنندگان و تولیدکنندگان مورد بررسی و رسیدگی قرار می‌گیرد. چنانچه رضایت مصرف‌کننده تأمین نشود، می‌تواند به هیأت حل اختلاف موضوع تبصره (۲) ماده (۳) قانون مراجعه کند. هیأت حل اختلاف موظف است ظرف بیست روز از تاریخ ثبت شکایات به موضوع رسیدگی و نسبت به آن کتباً اعلام رأی کند. ملاک رأی، نظر اکثریت اعضای هیأت است. این رأی باید ظرف ده روز از تاریخ ابلاغ اجرا شود.

تبصره ۱- دبیرخانه هیأت حل اختلاف موضوع این ماده و محل تشکیل جلسات آن در محل سازمان صنعت، معدن و تجارت استان‌ها می‌باشد.

تبصره ۲- سازمان صنعت، معدن و تجارت استان‌ها مکلف است ظرف یک ماه از تاریخ تصویب این آیین‌نامه، هیأت‌های حل اختلاف مربوط را در محل آن سازمان با استفاده از پست‌های سازمانی موجود تشکیل داده و امکانات نیروی انسانی و محل لازم را در اختیار آنها قرار دهد.

تبصره ۳- ثبت اعتراض و رسیدگی به آن در هیأت حل اختلاف رایگان است. اما حق الزحمه کارشناس رسمی که در هیأت حاضر و اظهار نظر می‌کند باید ظرف پنج روز از تاریخ اعلام هیأت، توسط شاکی پرداخت شود، در غیر این صورت، هیأت پرونده اعتراض را با ذکر دلیل مختومه اعلام می‌نماید.

تبصره ۴- کلیه نهادها و سازمان‌هایی که مصرف‌کنندگان جهت طرح شکایت به آنها مراجعه می‌نمایند موظفند شکایت مصرف‌کننده را به وزارت ارسال نمایند.

تبصره ۵- سازمان حمایت مصرف‌کنندگان و تولیدکنندگان ظرف یک ماه پس از ابلاغ این آیین‌نامه مکلف است دستورالعمل نحوه رسیدگی به شکایات مصرف‌کنندگان خودرو را به سازمان‌های صنعت، معدن و تجارت استان‌ها اعلام نمایند.

ماده ۳۰- عرضه‌کننده موظف است ساز و کار نظارت مستمر بر نمایندگی‌های مجاز را بر اساس وظایف تعیین شده در قانون آیین‌نامه و دستورالعمل‌های اجرای ذی ربط آن ایجاد نماید.

تبصره - نظارت بر ارزیابی ادواری عرضه‌کننده خودرو، واسطه فروش، واسطه خدمات پس از فروش و نمایندگی‌های مجاز آنها و ارائه گزارش‌های ارزیابی به وزارت و عرضه‌کننده، به عهده شرکت بازرسی منتخب وزارت می‌باشد.

تبصره ۲- عرضه‌کننده موظف است نام و نشانی کلیه نمایندگی‌های مجاز فعال و تعلیق شده خود را به همراه سایر مشخصات و همچنین مشخصات مشتریان مراجعه‌کننده به شبکه خدمات پس از فروش شامل نام مشتری، شماره تماس، نوع خودرو، تاریخ پذیرش و نام نمایندگی مراجعه شده را بصورت دسترسی بر خط جهت ارزیابی عملکرد آن، به شرکت بازرسی معرفی نماید.

ماده ۳۱- مسئولیت نظارت بر حسن اجرای این آیین‌نامه بر عهده وزارت است.

ماده ۳۲- تصمیم‌نامه شماره ۴۳۶۷۸/۴۴۱۳۳ مورخ ۱۳۸۹/۰۲/۲۹ لغو می‌شود.

■ جهت کسب اطلاعات بیشتر درخصوص قانون و آیین‌نامه حمایت از حقوق مصرف‌کننده خواهشمند است به وب سایت شرکت ایساکو [www.isaco.ir](http://www.isaco.ir) قسمت خدمات - حقوق مشتریان یا به موبایل اپلیکیشن ایساکو مراجعه و یا با شماره ۰۹۶۴۴۰ تماس حاصل فرمائید.



## خدمات امدادی و طلایی امداد خودرو ایران



۲۲۸	..... کلیات
۲۳۱	..... خدمات امدادی
۲۳۳	..... خدمات کارت طلایی
۲۳۷	..... توانمندی‌های دیگر شرکت

شرکت امداد خودرو ایران به عنوان پیشگام در ارائه خدمات نوین امدادی، در سال ۱۳۷۸ تأسیس گردید و هم اکنون مجهز به تخصصی‌ترین و گسترده‌ترین ناوگان امداد خودرویی در سراسر کشور می‌باشد. به دنبال استقبال هموطنان عزیز از خدمات کارت اشتراک " امداد سیار" و به منظور ایجاد رفاه، آرامش و اطمینان بیشتر، اقدام به ارائه مجموعه کاملی از خدمات خودرویی شامل امداد سیار، تعمیرات، سرویس‌های دوره‌ای، بازسازی زبان‌های وارده به خودرو و پوشش زبان ناشی از سرقت خودرو، تحت عنوان "خدمات طلایی" نموده است. در این بخش به تشریح انواع خدمات شرکت امداد خودرو ایران پرداخته شده است. جهت آشنایی با جزئیات و ضوابط و مقررات خدمات شرکت به سایت [www.096440.ir](http://www.096440.ir) مراجعه فرمایید.



### مشتری گرامی

- شما مشمول دریافت خدمات شرکت امداد خودرو ایران می‌باشید. لطفاً با شماره ۰۹۶۴۴۰ (مرکز پاسخگویی این شرکت) تماس گرفته و با اعلام شماره شاسی (بدنه) خودرو، از نوع سطح خدمت و مدت اشتراک خود مطلع گردید.
- ❖ مشتریان می‌توانند جهت خرید یا ارتقاء سطح کارت اشتراک، از طریق شماره ۰۹۶۴۴۰، مراجعه به نمایندگی‌های مجاز ایران خودرو یا دفاتر بازاریابی شرکت که اطلاعات آنها در سایت شرکت موجود می‌باشد اقدام نمایند.
  - ❖ کلیه محصولات سواری صفر کیلومتر تولیدی شرکت ایران خودرو دارای اشتراک امداد سیار رایگان می‌باشند.

### درخواست خدمات امداد سیار :

متقاضیان می‌توانند، درخواست امداد سیار، سرویس‌های ادواری و نگهداری خودرو، تعمیرات سبک و تعویض شیشه در محل را از طریق کانال‌های ارتباطی زیر انجام دهند :

■ تماس با شماره ۰۹۶۴۴۰ یا تلفن دفاتر منطقه‌ای مندرج در سایت شرکت

■ مراجعه به سایت امداد خودرو ایران [www.096440.ir](http://www.096440.ir)

■ استفاده از اپلیکیشن امداد و ثبت درخواست امداد

■ استفاده از اپلیکیشن ایساکو و ثبت درخواست امداد فوری

■ استفاده از **web app** امداد خودرو (دریافت لینک از طریق تماس با ۰۹۶۴۴۰)

بعد از ثبت درخواست امداد، اکیپ‌های عملیاتی، در سریع‌ترین زمان ممکن، در محل مورد نظر مشتری، حضور خواهند یافت.



خودروهای امدادی، منقش به نام و آرم شرکت امداد خودرو ایران بوده و امدادگران شرکت نیز ملبس به لباس فرم شرکت و دارای کارت شناسایی معتبر می‌باشند.

(لینک شناسایی ناوگان امدادی پس از ثبت امداد به شماره همراه شما ارسال می‌گردد) بعد از اعزام امدادگر توسط مرکز پاسخگویی، مشخصات وی برای شما پیامک و موقعیت ایشان نسبت به موقعیت خودرو معیوب، از طریق لینک ارسالی قابل ردیابی می‌باشد.

❖ صورتحساب انجام خدمات، پس از پایان امدادسانی به شماره همراه مشتری پیامک گردیده و از طریق لینک ارسالی، جزئیات خدمات و هزینه‌های مربوطه قابل مشاهده می‌باشد.

❖ پس از پایان امدادسانی، لینک نظرسنجی به مشتری پیامک می‌گردد، لذا با اعلام میزان رضایت خود از خدمات دریافتی، شرکت را در ارائه خدمات مطلوب‌تر یاری نمایید.



جدول خدمات شرکت امداد خودرو ایران

شرح خدمات						
امداد سیار	کارت طلایی سال	کارت طلایی یک ستاره	کارت طلایی دو ستاره	کارت طلایی سه ستاره	کارت طلایی چهار ستاره	
<b>خدمات امدادی:</b>						
رایگان	رایگان	رایگان	رایگان	رایگان	رایگان	۱ پاسخ گویی به درخواست مشتریان
رایگان	رایگان	رایگان	رایگان	رایگان	رایگان	۲ راهنمایی و راه اندازی تلفنی
رایگان	رایگان	رایگان	رایگان	رایگان	رایگان	۳ اطلاع رسانی
رایگان	رایگان	رایگان	رایگان	رایگان	رایگان	۴ پیگیری امور مشتریان
رایگان	رایگان	رایگان	رایگان	رایگان	رایگان	۵ مشاوره فنی
رایگان	رایگان	رایگان	رایگان	رایگان	رایگان	۶ ایاب و ذهاب فعالیت های امدادی
طبق تعرفه	طبق تعرفه	طبق تعرفه	طبق تعرفه	۷ تعمیرات خودرو (قطعه و اجرت)*		
طبق تعرفه	طبق تعرفه	طبق تعرفه	طبق تعرفه	۸ سرویس در محل (اتو کلیک) و امداد گلس		
رایگان	رایگان	رایگان	رایگان	رایگان	رایگان	۹ حمل و جابجایی خودرو
رایگان	رایگان	رایگان	رایگان	رایگان	رایگان	۱۰ انتقال سرنشینان خودرو متوقف در جاده های بین شهری
<b>خدمات امدادی:</b>						
طبق ضوابط خدمات طلایی			۱۱ پوشش زیان ناشی از حوادث			
طبق ضوابط			۱۲ پوشش زیان سرقت کلی و جزئی			
طبق ضوابط خدمات طلایی			۱۳ پوشش زیان حوادث و بلایای طبیعی (سیل، زلزله، آتشفشان، تگرگ، طوفان، صاعقه، ریزش آوار، آتش سوزی، انفجار)			
طبق ضوابط خدمات طلایی			۱۴ پوشش زیان پاشش اسید و مواد شیمیایی			
طبق ضوابط خدمات طلایی			۱۵ پوشش زیان شکست شیشه به تنهایی			
طبق ضوابط خدمات طلایی			۱۶ تعویض خودرو در خسارت و سرقت کلی			
تا ۶۰۰۰۰ کیلومتر پیمایش	تا ۴۰۰۰۰ کیلومتر پیمایش	تا ۲۵۰۰۰ کیلومتر پیمایش	طبق تعرفه	طبق تعرفه	طبق تعرفه	۱۷ ارائه سرویس های ادواری و نگهداری
طبق ضوابط خدمات طلایی			طبق تعرفه	طبق تعرفه	طبق تعرفه	۱۸ انجام تعمیرات خودرو (قطعه و اجرت)*
هر ۶۰۰۰۰ کیلومتر پیمایش	-----	-----	-----	-----	-----	۱۹ تحویل لاستیک (حداکثر ۴ حلقه در یک دوره)

\* در صورتی که خودرو شما در دوره گارانتی شرکت ایران خودرو باشد، هزینه قطعات تعویضی، دستمزد و دریافت دافی قطعات، طبق ضوابط مشمول دوره گارانتی است.



## خدمات امدادسیار

■ **راه‌اندازی تلفنی:** در صورت امکان راه‌اندازی خودرو توسط امدادخواه، کارشناسان مرکز پاسخگویی امداد خودرو ایران در ۲۴ ساعت شبانه‌روز آماده ارائه راهنمایی‌های فنی می‌باشند. کارشناسان فنی مستقر در مرکز پاسخگویی در صورت امکان، تلاش خواهند کرد ایرادات فنی خودرو را با راهنمایی مشتری در محل رفع نمایند. شایان ذکر است، این خدمات توسط امداد خودرو ایران در راستای سیاست‌های مشتری‌مداری گروه صنعتی ایران خودرو به صورت رایگان ارائه خواهد شد.

■ **خدمات عمومی امداد:** این خدمات شامل باتری کمکی، تامین سوخت، بازکردن درب‌های خودرو، پنچرگیری و تنظیم باد لاستیک، تعویض زاپاس و حمل خودرو می‌باشد که توسط ناوگان امداد سریع، پلاس یا حمل در محل مشتری برای اغلب خودروها، فارغ از برند کارخانه سازنده خودرو ارائه می‌گردد.

■ **امداد سریع:** در صورتی که خودرو شما به علت نقص فنی یا سانحه متوقف گردد و ادامه حرکت آن، احتمال بروز سانحه یا زیان برای خودرو، راننده و سرنشینان را در پی داشته باشد، در هر زمان از شبانه روز و در هر نقطه از کشور که امکان دسترسی با خودرو امدادی از طریق راه‌های تعریف شده در وزارت راه و شهرسازی میسر باشد، ناوگان امدادی جهت رفع ایراد یا حمل خودرو به محل توقف خودرو اعزام خواهد شد.

خدمات امداد سریع شامل تعمیرات سبک امدادی بوده که طی مدت کمتر از ۲۰ دقیقه در محل قابل انجام می‌باشد. امدادگران با حداکثر توان تلاش می‌کنند، تا جایی که شرایط محیطی و ایمنی اجازه دهد خودروی شما را در محل توقف عیب‌یابی و راه‌اندازی نمایند.

■ **سرویس در محل (اتو کلیک):** به منظور رفاه حال مشتریان، خدمات سرویس در محل (تعویض روغن موتور، فیلترها، شمع، لنت ترمز، تسمه تایم، تأمین سوخت، پنچرگیری، تعویض تیغه برف پاک کن و ...) در محل زندگی یا کار ایشان، در اسرع وقت مطابق با زمان و مکان اعلام شده، توسط ناوگان اتوکلیک ارائه می‌گردد.

## خدمات امداد سیار

- **امداد پلاس:** خدمت امداد پلاس با هدف جلوگیری از حمل خودرو و مدیریت زمان مشتریان، جهت انجام خدمات تعمیرگاهی سبک ارائه می‌گردد. از عمده خدمات قابل ارائه در امداد پلاس می‌توان به تعویض رادیاتور، پمپ هیدرولیک، دینام، استارت، شیلنگ پایین رادیاتور، و ده‌ها مورد دیگر اشاره نمود.
- **امداد گلس (تعویض شیشه در محل):** خدمت امداد گلس به منظور کاهش هزینه و جلوگیری از اتلاف وقت مشتری مطابق با زمان و مکان اعلام شده مشتری ارائه می‌گردد. در امداد گلس، خدماتی نظیر تعویض شیشه جلو، شیشه عقب، شیشه‌های جانبی، لچکی‌ها، چراغ و آینه قابل ارائه می‌باشد.
- **حمل خودرو:** در صورت عدم امکان راه‌اندازی خودرو در محل (توسط راه‌اندازی تلفنی، امداد سریع و امداد پلاس) حمل انواع خودرو با شیوه‌های نوین و استاندارد توسط ناوگان امدادی در طول ۲۴ ساعت شبانه‌روز، انجام می‌شود. با توجه به نوع خودرو متوقف شده و شرایط محیطی، ناوگان حمل شامل انواع خودرو سوار و خودروبر، عملیات امدادسانی و حمل را در سطح استانداردهای بین‌المللی انجام می‌دهند.
- **انتقال سرنشینان خودروی معیوب:** انتقال رایگان سرنشینان خودرو به نزدیکترین شهر، در شرایطی که خودرو در جاده‌های بین‌شهری متوقف شده باشد، انجام می‌شود.



## خدمات کارت طلایی

مشترکینی که این خدمات را در قالب سطوح مختلف کارت طلایی سال، یک ستاره، دو ستاره، سه ستاره و چهار ستاره را خریداری می‌کنند، می‌توانند از خدمات ویژه شرکت امداد خودرو ایران به شرح ذیل بهره‌مند گردند:

- ❖ ارائه خدمات امدادی در تمام ساعات شبانه‌روز
- ❖ انتقال سرنشینان خودروی سانحه دیده به نزدیکترین شهر
- ❖ انتقال رایگان خودروی سانحه دیده به نزدیکترین نمایندگی مجاز
- ❖ پوشش زیان وارده به خودرو ناشی از سوانح، تصادفات و قطعات سرقت شده خودرو
- ❖ پوشش زیان تعویض خودرو ناشی از زیان کلی و سرقت کلی خودرو
- ❖ پوشش زیان وارده به خودرو ناشی از سوانح طبیعی نظیر: بارش تگرگ، آتشفشان، آذرخش، طوفان، سیل و زلزله
- ❖ پوشش زیان وارده به خودرو ناشی از سوانح غیر طبیعی نظیر: شکست شیشه به تنهایی، ریزش آوار، انفجار، ریزش مواد شیمیایی و اسیدی، افتادن یا پرتاب شی بر روی خودرو
- ❖ انجام تعمیرات خودرو مطابق با استانداردهای تعمیراتی شرکت ایران خودرو
- ❖ تضمین کیفیت و دوام رنگ خودرو تعمیر شده در دوره اشتراک به مدت یک سال

نکته ۱: در صورتی که مشترک، مقصر سانحه شناخته شده داشته باشد پوشش مازاد بر بیمه با رعایت ضوابط و مقررات در تعهد کارت طلایی می‌باشد.

نکته ۲: سقف تعهدات شرکت امداد خودرو ایران در زمان ارائه خدمات، شامل پوشش زیان، تعمیرات و سرویس‌های ادواری بر اساس ارزش خودرو و قطعات، مطابق قیمت‌های رسمی ایران خودرو و ایساکو در زمان خرید اشتراک می‌باشد.

خدمات کارت طلایی

■ تصادفات

پوشش زیان ناشی از به هم خوردن دو یا چند خودرو، برخورد به جسم ثابت یا متحرک، برخورد جسمی دیگر به خودرو، واژگونی و سقوط خودرو و زیان از زیر خودرو در تعهد تمامی سطوح کارت طلایی می‌باشد.

■ سرقت

❖ سرقت خودرو (کلی)

در صورتی که خودروی شما سرقت شود، نسبت به تشکیل پرونده اقدام نموده و مطابق ضوابط و مقررات شرکت امداد خودرو ایران، معرفی‌نامه جهت دریافت یک دستگاه خودروی صفرکیلومتر از محصولات موجود شرکت ایران خودرو دریافت خواهید نمود.

❖ سرقت لوازم خودرو (جزیی)

در صورتی که قطعات و لوازمی از خودرو سرقت گردد، جهت پوشش زیان سرقت جزئی، بلافاصله پس از دریافت گزارش سرقت از مراجع انتظامی با شماره ۰۹۶۴۴۰ تماس حاصل نمایید.

■ سوانح: پوشش زیان ناشی از آتشفشان، آذرخش، بارش تگرگ، انفجار، طوفان، سیل و زلزله، ریزش مواد شیمیایی و اسیدی، شکست شیشه به تنهایی، ریزش آوار و افتادن شی

بر روی خودرو در تعهد کلیه سطوح کارت طلایی به استثناء کارت سال می‌باشد.

**نکته:** جهت دریافت خدمات فوق‌الذکر (تصادفات، سرقت، سوانح) به یکی از نمایندگی‌های مجاز ایران خودرو و یا در صورتی که خودرو قابل حرکت می‌باشد به یکی از مراکز کارشناسی شرکت امداد خودرو ایران مراجعه نمایید (جهت مشاهده آدرس مراکز کارشناسی به سایت [www.096440.ir](http://www.096440.ir) مراجعه فرمایید).

■ **تعویض خودرو:** مشترکین برای جبران زیان‌های کلی خودرو ناشی از حادثه یا تصادف (بیش از ۶۰٪ ارزش روز خودرو) می‌توانند با ارائه مدارک معتبر، طبق ضوابط جاری و در

چارچوب مقررات شرکت امداد خودرو ایران یک دستگاه خودروی صفر کیلومتر از محصولات ایران خودرو را دریافت نمایند.

### ■ سرویس دوره‌ای

جهت انجام سرویس‌های دوره‌ای خودروی خود می‌توانید در زمان اعتبار اشتراک در کیلومتر تعیین شده، در بازه ۵۰۰ کیلومتر قبل و حداکثر ۱۵۰۰ کیلومتر بعد از آن برای سرویس مورد نظر به نمایندگی‌های مجاز ایران خودرو مراجعه و یا طی تماس تلفنی با شماره ۰۹۶۴۴۰ از خدمت سرویس در محل (اتو کلیک) استفاده نمایید. در این خدمت متناسب با سطح خدمت خریداری شده و بر اساس قطعات تعریف شده در هر سرویس، تعویض قطعات مصرفی ذیل انجام می‌گیرد:

- ❖ تعویض روغن موتور
- ❖ تعویض فیلترها (هوا، روغن، سوخت)
- ❖ تعویض شمع موتور
- ❖ تعویض لنت ترمز جلو
- ❖ تعویض تسمه تایمینگ



### ■ تعمیرات فنی خودرو

مشترکینی که این خدمات را در قالب کارت طلایی ۲-۳-۴ ستاره خریداری می‌کنند، در صورت بروز هرگونه ایراد فنی در خودرو، می‌توانند با مراجعه به نمایندگی‌های مجاز تعمیرات خودروی خود را طبق ضوابط امداد خودرو ایران و استانداردهای تعمیراتی گروه صنعتی ایران خودرو انجام دهند. در این خدمت کارشناسان امداد خودرو ایران بطور مستمر فرآیند انجام تعمیرات خودرو را در نمایندگی‌های مجاز گروه صنعتی ایران خودرو نظارت کرده و در نهایت پس از اطمینان از کیفیت خدمات، خودرو را به مشتری تحویل می‌دهند.

### ■ ارائه چهار حلقه لاستیک

این خدمت با هدف آسایش و بهبود ایمنی سفرهای مشترکین امداد خودرو ایران در نظر گرفته شده است. مشترکین کارت طلایی ۴ ستاره می‌توانند از خدمات تعویض چهار حلقه لاستیک پس از طی مسافت ۶۰۰۰۰ کیلومتر در طول یک دوره اشتراک بهره‌مند گردند.

■ جذب و تمدید اشتراک

کلیه خودروهای سواری تولید گروه صنعتی ایران خودرو تا ۱۰ سال از زمان تولید می‌توانند طبق ضوابط شرکت برای تمدید کارت طلایی در هر سال اقدام نمایند. در صورتی که مشترکین کارت طلایی قبل از اتمام اشتراک، مشمول شرایط تمدید باشند، نیازی به بازدید از خودرو نمی‌باشد، لیکن در صورت اتمام اعتبار اشتراک، صدور انواع کارت طلایی، بعد از بازدید و تأیید کارشناس مبنی بر سلامت خودرو، تمدید اشتراک مطابق ضوابط انجام خواهد شد. مدت اعتبار اشتراک امداد سیار خودروهای صفر کیلومتر تولیدی شرکت ایران خودرو که به اشتراک امداد خودرو ایران درآمده‌اند، دو سال می‌باشد.



### توانمندی‌های دیگر شرکت

شرکت امداد خودرو ایران مختر است علاوه بر ارائه خدمات ذکر شده در بخش‌های قبل، امکانات بیشتری را در اختیار متقاضیان قرار دهد.

#### ■ مرکز پاسخگویی

مرکز پاسخگویی امداد خودرو ایران با هدف هدایت و پاسخگویی به خواسته‌های تعریف شده مشتریان به شرح زیر ایجاد گردید:

- ❖ تعیین نوبت مراجعه به نمایندگی‌های مجاز
- ❖ تعیین نوبت خدمت سرویس در محل (اتو کلیک) و امداد گلس
- ❖ ثبت شکایات گروه صنعتی ایران خودرو
- ❖ ارائه خدمات بازاریابی و فروش
- ❖ این مرکز در حال حاضر، علاوه بر پاسخگویی به نیازهای فوق‌الذکر مرتبط با گروه صنعتی ایران خودرو، امکان ارائه خدمات به شرح زیر را برای سازمان‌ها و شرکت‌های دیگر فراهم نموده است :
- ❖ میزبانی هوشمندانه مرکز پاسخگویی
- ❖ ساماندهی ارائه خدمات به مشتری در کوتاه‌ترین زمان ممکن و سهولت استفاده از خدمات ارائه شده
- ❖ اخذ بازخورد از مشتریان در رابطه با محصولات و خدمات در راستای بهبود کیفیت مستمر
- ❖ ایجاد بانک جامع اطلاعاتی مشتریان

### ■ امدادهای مناسبیتی

شرکت امداد خودرو ایران به منظور ارائه خدمات در مناسبت‌های خاص، نسبت به ارائه خدمات ویژه به مشتریان اقدام می‌نماید. انواع امدادهای مناسبیتی:

- ❖ امداد نرورزی
- ❖ امداد تاپستانی
- ❖ امداد زمستانی
- ❖ امداد رسانی در طرح اربعین حسینی<sup>(۴)</sup>
- ❖ امداد طرح سالگرد رحلت حضرت امام<sup>(۵)</sup>
- ❖ امداد رسانی در زمان بروز سوانح غیر مترقبه

### ■ مرکز مشاوره فنی

با توجه به اهمیت بسط و گسترش آگاهی و اطلاعات عمومی خودرو و در راستای سیاست‌های کلی گروه صنعتی ایران خودرو، شرکت امداد خودرو ایران مرکز مشاوره فنی خود را راه‌اندازی نموده است. شما می‌توانید در هر ساعت از شبانه‌روز با شماره تلفن این مرکز تماس گرفته و سئوالات فنی خود را در خصوص کلیه محصولات سواری تولیدی گروه صنعتی ایران خودرو مطرح فرمائید. سیستم تلفن گویا، سؤال شما را ضبط می‌نماید و پس از طرح در کارگروه‌های تخصصی که بدین منظور تشکیل گردیده است در کوتاه‌ترین زمان ممکن پس از تماس، بهترین و کامل‌ترین پاسخ را در اختیارتان قرار می‌دهد.

### ■ پایگاه ثابت امدادی

با توجه به اهمیت امداد رسانی در جاده‌های پر تردد کشور، این شرکت از طریق حضور ثابت و تمام وقت در محورهای اصلی، خدمات تعمیرگاهی سبک، فروش قطعات، انجام سرویس‌های دوره‌ای و فروش اشتراک را به مشتریان، از طریق پایگاه‌های ثابت امدادی ارائه می‌نماید. جهت اطلاع از آدرس پایگاه‌های ثابت امدادی به سایت شرکت [www.096440.ir](http://www.096440.ir) مراجعه فرمایید.





### هشدار

#### مراقب سودجویان باشید

هشدار امداد خودرو ایران برای جلوگیری از سوء استفاده امدادهای متفرقه و غیر استاندارد:

- ۱- محصولات ایران خودرو دارای دو سال اشتراک امدادی رایگان می‌باشند، در صورت هرگونه تماس شرکت‌های متفرقه با شما جهت راهنمایی و ترغیب به خرید کارت اشتراک، از طریق سایت شرکت یا تماس با ۰۹۶۴۴۰ از اصالت آنها اطمینان حاصل نمایید.
- ۲- شماره پیامک امداد خودرو ایران ۳۰۰۰۳۰ می‌باشد.
- ۳- هنگام دریافت خدمت و اعزام امدادگر از سوی امداد خودرو ایران، هویت امدادگر تنها از طریق کد و کارت شناسایی و استفاده از آرم (لوگوی) احراز می‌گردد.
- ۴- فاکتور خدمات ارائه شده را جهت اطمینان خاطر دریافت نمایید.
- ۵- تمام قطعات مورد استفاده امدادگران، قطعات اصلی محصولات ایران خودرو در بسته‌بندی ایساکو با برجسب اطمینان می‌باشد.



#### آدرس دفتر مرکزی شرکت:

تهران، خیابان شیخ بهایی شمالی، بالاتر از میدان شیخ بهایی، شماره ۲۸ صندوق پستی ۹۶۴۴ - ۱۳۱۸۵

جهت ارائه خدمات مطلوب به مشتریان گروه صنعتی ایران خودرو، شرکت امداد خودرو ایران علاوه بر دفتر تهران، دارای ۱۰ دفتر منطقه‌ای در شهرهای آذربایجان، اصفهان، اهواز، رشت، ساری، شیراز، کرمان، مشهد، همدان و دفتر حومه تهران می‌باشد. جهت اطلاع از آدرس و شماره تلفن دفاتر منطقه‌ای به سایت شرکت مراجعه فرمایید.



[www.096440.ir](http://www.096440.ir)

[www.emdadkhodro.com](http://www.emdadkhodro.com)

---

## فهرست الفبایی

۱۷۳	تعویض لامپ چراغ ترمز عقب	۱۳۴	بررسی سطح روغن موتور	آ	
۱۶۹	تعویض لامپ چراغ سوم خطر (طاقچه عقب)	۱۳۵	بررسی محللول خنک کننده	۶۳	آفتابگیر
۱۶۹	تعویض لامپ چراغ پلاک خودرو	۱۱۹	برف پاک کن ها و شیشه شوی	۴۹	آینه آرایش
۱۶۷	تعویض لامپ چراغ جلو نور بالا	۷۶	بدرقه راننده در تاریکی	۴۸	آینه جلو
۱۶۷	تعویض لامپ چراغ نور پایین	۱۳۲	بستن در موتور	۴۹	آینه تاشوی برقی*
۱۶۹	تعویض لامپ چراغ در	۳۷	بستن کمر بند		
۱۷۲	تعویض لامپ چراغ صندوق عقب	۱۵۳	بکسل از جلو		<b>الف</b>
۱۷۱	تعویض لامپ چراغ سقفی جلو	۱۵۳	بکسل از عقب	۱۴۸	ابزار
۱۷۱	تعویض لامپ چراغ سقفی عقب	۱۵۲	بکسل کردن خودرو	۱۸۵	ابعاد خودرو
۱۶۸	تعویض لامپ چراغ مه شکن جلو	۱۱۶	بوق	۱۷۵	اطلاعات فنی
۱۷۰	تعویض لامپ چراغ مه شکن عقب			۱۸۰	اطلاعات فنی موتور
۱۷۱	تعویض لامپ چراغ نقشه خوانی		<b>پ</b>	۳۰	اهرم و کابل بازکننده در صندوق عقب
۱۶۸	تعویض لامپ چراغ های چشمک زن بغل	۱۴۴	پاک کردن لکه های قیر	۱۳۱	ایمنی در گاراژ
۱۷۰	تعویض لامپ چراغ های دنده عقب	۱۳۵	پر کردن رادیاتور	۳۹	ایمنی کودکان
۱۶۸	تعویض لامپ چراغ های راهنمای جلو	۱۴۰	پر کردن مخزن شیشه شوی		
۱۷۰	تعویض لامپ چراغ های راهنمای عقب	۱۷۹	پلاک شناسایی خودرو		<b>ب</b>
۱۷۲	تعویض لامپ چراغ های راهنمای روی آینه	۱۴۴	پولیش کردن رنگ بدنه	۱۳۸	باتری
۱۶۷	تعویض لامپ چراغ موقعیت (کوچک) جلو	۱۰۷	پر خوران (Turbocharger)*	۱۳۰	بازرسی های روزانه
۱۷۳	تعویض لامپ چراغ موقعیت (کوچک) عقب			۱۳۰	بازرسی های هفتگی
۱۶۵	تعویض لامپها		<b>ت</b>	۲۸	باز شدن اتوماتیک درها
۱۴۲	تمیز کردن سطح خارجی خودرو	۷۶	تایمر چراغ سقفی	۱۳۲	باز کردن در موتور
۱۴۲	تمیز کردن زیر خودرو	۱۲۰	ترمز پایی مجهز به بوستر	۱۱۰	باز کردن قفل فرمان
۴۸	تنظیم آینه برقی	۱۲۲	ترمز ضد قفل	۲۸	باز و بستن درها
۳۵	تنظیم ارتفاع پشتی سر	۱۲۱	ترمز دستی	۱۷۶	برچسب های اخطار و پلاک ها
۳۴	تنظیم ارتفاع صندلی	۱۳۹	تعویض باتری	۱۳۶	بررسی روغن ترمز
۳۷	تنظیم ارتفاع کمر بند ایمنی صندلی جلو	۳۱	تعویض باتری سوئیچ کنترل از راه دور	۱۳۷	بررسی سطح روغن فرمان هیدرولیک
۱۱۸	تنظیم ارتفاع نور چراغ های جلو	۱۴۸	تعویض چرخ ها		
۳۵	تنظیم برقی پشتی صندلی	۱۷۲	تعویض لامپ چراغ آینه آرایش		* در صورت نصب در خودروی شما

۱۰۰	راهنمای صفحه نمایش دیجیتال	۱۱۶	چراغ های نور بالا و پایین	۶۲	تنظیم زاویه فرمان
۱۳۳	راهنمای محفظه موتور	۹۷	چراغ های هشداردهنده جلو آمپر	۱۵۴	توصیه های ایمنی باتری
۱۰۹	روشن کردن و رانندگی	۱۴۸	چرخ زاپاس و ابزارهای آن	۳۶	توصیه های ایمنی در مورد کمربندها
۱۳۶	روغن ترمز	۱۵۱	چرخش تایر در خودرو	۱۴۵	توصیه های کیفی در فرآیند شستشوی خودرو
۱۳۴	ریختن روغن موتور			۵۵	تهویه اتوماتیک*
			<b>ح</b>		
	<b>ز</b>	۱۱۹	حرکت تکی برف پاک کن		<b>ج</b>
۶۴	زیر آرنجی عقب	۱۴۴	حفاظت از بدنه خودرو	۱۴۱	جاذدن تیغه برف پاک کن
		۱۵۲	حلقه جلویی بکسل خودرو	۶۲	جا سیگاری جلو
	<b>س</b>	۱۵۲	حلقه عقبی بکسل خودرو	۶۲	جا سیگاری عقب
۶۶	ساعت دیجیتال	۱۵۳	حمل با کامیونت	۶۵	جعبه داشبورد
۱۵۴	سرویس و نگهداری باتری			۱۵۹	جعبه فیوز محفظه موتور
۱۱۶	سوت اخطار		<b>خ</b>	۱۶۰	جعبه فیوز CCN*
۱۱۰	سونیچ استارت	۷۶	خودروباب	۱۶۱	جعبه فیوز ونود FN*
۳۸	سیستم پیش کشنده و محدودکننده نیرو			۶۳	جعبه کنسول جلو
۱۲۳	سیستم توزیع نیروی ترمز الکتریکی		<b>د</b>	۱۴۹	جک زدن زیر خودرو
۵۹	سیستم تهویه مطبوع اتوماتیک	۱۵۰	درآوردن رینگ اسپرت	۳۴	جلو و عقب بردن صندلی
۵۱	سیستم حفاظتی ضد مانع*	۱۴۱	درآوردن تیغه های برف پاک کن		
۱۱۵	سیستم سوخت	۱۱۵	در باک		<b>چ</b>
۳۲	سیستم ضد سرقت خودرو	۱۰۶	درپوش تزئینی موتور*	۱۱۸	چراغ دید در روز*
۱۱۲	سیستم هشدار موانع عقب	۱۱۵	درپوش مخزن بنزین	۵۳	چراغ سقفی جلو
		۶۴	دریچه دسترسی به صندوق عقب	۵۳	چراغ سقفی عقب
	<b>ش</b>	۹۱	دزدگیر	۱۱۶	چراغ های راهنمای چپ و راست
۱۵۵	شارژ اضطراری باتری	۲۸	دسته کلید	۱۱۷	چراغ های مه شکن جلو
۱۵۶	شارژ باتری با دستگاه شارژ	۱۱۱	دنده دستی	۱۱۷	چراغ های مه شکن عقب
۱۴۳	شست و شو و مراقبت از خودرو			۵۳	چراغ های نقشه خوانی
۱۴۴	شست و شوی تیغه برف پاک کن				
۱۱۹	شست و شوی شیشه	۷۷	رادیو سی دی*		* در صورت نصب در خودروی شما

	م	ق	۱۴۴	شست و شوی شیشه ها و آینه ها
۱۳۱	مایعات سمی	۹۱	۱۴۴	شست و شوی قسمت های داخلی خودرو
۱۸۶	مبدل کاتالیزوری	۲۸	۱۷۹	شماره های شناسایی
۱۴۸	مثلث خطر	۲۸	۵۱	شیشه بالابر هوشمند*
۱۴۹	محل جک در زیر خودرو	۱۱۰	۵۰	شیشه های بغل
۶۵	محل قراردادن لیوان	۲۹		ص
۶۵	محل نگهداری سی دی	۲۹	۱۲۴	صفحه نمایش چند منظوره*
۱۸۳	مصرف سوخت	۲۹	۳۴	صندلی ها
۶۷	موبایل هندزفری*	۶۶		ض
۱۱۱	موقعیت دنده ها			ضد یخ
	ن	ک	۱۳۵	کاهش مصرف سوخت و حفظ محیط زیست
۱۵۱	نشانگر ساییدگی لاستیک	۱۱۴	۴۶	کپسول اطفاء حریق*
۹۴	نشانگر صفحه نمایش جلو آمپر	۶۶	۱۱۶	کلید بازکننده در صندوق عقب
۱۱۱	نکات احتیاطی هنگام رانندگی	۱۱۶	۵۰	کلید چراغ ها
۳۰	نکات ایمنی در پیشگیری از سرقت خودرو	۵۰	۵۰	کلید شیشه ها
۱۳۰	نگهداری	۵۰	۶۶	کلید قفل کننده شیشه های عقب
۱۴۳	نگهداری از تجهیزات خودرو*	۶۶	۱۱۵	کلید قفل مرکزی
۳۹	نصب صندلی کودک (ISO FIX)*	۱۱۵	۷۵	کلید وصل مجدد سوخت
۱۰۸	نگهداری سیستم توربو*	۷۵	۳۸	کلیدهای روی غربیلک فرمان*
	و	۱۸۶	۹۱	کمربند ایمنی پیش کشنده
۱۸۴	وزن ها	۱۰۴		کنترل آلودگی
۳۵	وضعیت سرنسبت به پشتی سر	۱۲۵		کنترل سرعت هوشمند*
	ه		۱۳۷	کیسه هوا
۱۰۳	هشدارهای صوتی جلو آمپر	۵۴	۱۵۱	فرمان هیدرولیک
			۹۱	فشار باد چرخ ها
			۶۶	فعال کردن دزدگیر
			۱۵۷	فلانشر
				فیوزها





راه تو را می خواند ...

شرکت ایران خودرو (سهامی عام)  
تهران، بزرگراه شهید لشگری  
کیلومتر ۱۴ جاده مخصوص تهران کرج  
پلوار ایران خودرو، درب شماره ۱  
کد پستی ۱۳۸۹۹۱۳۶۵۷  
تلفن: ۴۸۹۰۱ (۰۲۱)  
نماینده: ۴۴۹۳۴۰۰۰-۱ (۰۲۱)  
مرکز پیامک: ۳۰۰۰۳  
پست الکترونیکی: [info@ikco.ir](mailto:info@ikco.ir)  
بایگه اینترنتی: [www.ikco.ir](http://www.ikco.ir)